

**TEM Tilastotiedote • 2018:2**

**Työnvälityksen vuositilastot vuonna 2017**

**ANM Statistisk rapport • 2018:2**

**Arbetsförmedlingens årsstatistik 2017**

**MEAE Statistical Summary • 2018:2**

**Annual Employment Service Statistics for 2017**



Työ- ja elinkeinoministeriö  
Arbets- och näringsministeriet



Työ- ja elinkeinoministeriö  
Arbets- och näringsministeriet

# Työnvälityksen vuositilastot vuonna 2017

## Arbetsförmedlingens årsstatistik 2017

### Annual Employment Service Statistics for 2017

---

Työ- ja elinkeinoministeriö  
Arbets- och näringsministeriet  
Ministry of Economic Affairs and Employment

Eteläesplanadi 4, 00130 Helsinki, Finland  
Södra Esplanaden 4, 00130 Helsingfors, Finland

S-posti: etunimi.sukunimi@tem.fi  
E-post: förnamn.efternamn@tem.fi  
E-mail: forename.surname@tem.fi

Helsinki, helmikuu 2018  
Helsingfors, februari 2018  
Helsinki, February 2018

---

**TEM Tilastotiedote 2018:2**  
**ANM Statistisk rapport 2018:2**  
**MEAE Statistical Summary 2018:2**

Suomen virallinen tilasto  
Finlands Officiella statistik  
Official Statistics of Finland

Työmarkkinat 2018  
Arbetsmarknaden 2018  
Labour Market 2018

---

## Työnvälityksen vuositilastot vuonna 2017

### Tiivistelmä:

Avoimien työpaikkojen määrä lisääntyi vuonna 2017 edellisestä vuodesta. Vuonna 2017 työ- ja elinkeinotoimistoissa (TE-toimistoissa) oli avoinna yhteensä 627 100 työpaikkaa, mikä oli 34 700 enemmän kuin vuotta aikaisemmin. Uusia avoimia työpaikkoja ilmoitettiin TE-toimistoihin vuoden aikana 593 000 eli 30 600 enemmän kuin vuonna 2016. Avoimista työpaikoista täyttyi vuoden 2017 aikana 111 900. Edellisestä vuodesta työpaikat lisääntyivät eniten Pirkanmaan (12 600), Varsinais-Suomen (7 800) ja Pohjois-Pohjanmaan (5 100) ELY-keskusten alueella sekä eniten rakennus-, korjaus- ja valmistustyöntekijöiden (36 %), prosessi- ja kuljetustyöntekijöiden (34 %), maanviljelijöiden ja metsätyöntekijöiden (19 %) sekä erityisasiantuntijoiden (12 %) ammattiryhmässä. Keskimäärin vuoden 2017 aikana oli avoimia työpaikkoja kuukauden aikana 93 200, joista uusia avoimia työpaikkoja oli 49 300.

Työ- ja elinkeinotoimistoissa oli vuoden 2017 aikana 867 300 työnhakijaa, mikä oli 29 900 vähemmän kuin vuotta aikaisemmin. Työnhakijoiden määrä väheni 14 ELY-keskuksen alueella; eniten Satakunnan (-11 %), Etelä-Savon (-9 %), Kainuun (-6 %) ja Lapin (-6 %) ELY-keskusten alueella. Ammattiryhmittäin tarkasteltuna työnhakijoiden määrä väheni edellisestä vuodesta yhdeksässä ammattiryhmässä; eniten rakennus-, korjaus- ja valmistustyöntekijöiden (-9 %), prosessi- ja kuljetustyöntekijöiden (-8 %), johtajien (-4 %), erityisasiantuntijoiden (-4 %) sekä toimisto- ja asiakaspalvelutyöntekijöiden (-4 %) ammattiryhmissä. Työhaun keskimääräinen kesto oli 72 viikkoa. Vuoden 2017 aikana päättyi 1 003 800 työnhakujaksoa, joista 40 prosenttia päättyi työllistymiseen avoimille työmarkkinoille. Vuoden 2017 aikana työnhakijoita oli kuukauden lopussa keskimäärin 615 000 henkilöä, mikä oli 33 900 vähemmän kuin edellisenä vuonna.

Työttömien työnhakijoiden määrä väheni vuonna 2017. Työttömänä työnhakijana oli vuoden 2017 aikana yhteensä 653 100 henkilöä eli 48 100 vähemmän kuin edellisenä vuonna. Työttömänä työnhakijana olleiden määrä laski kaikkien ELY-keskusten alueella edelliseen vuoteen verrattuna; eniten Satakunnassa (-16 %), Pohjanmaalla (-11 %), Etelä-Savossa (-10 %), Kainuussa (-10 %) ja Etelä-Pohjanmaalla (-9 %). Työttömistä työnhakijoista oli miehiä 53 prosenttia. Suurin ikäryhmä olivat 25-34-vuotiaat, joita oli työttömistä 24 prosenttia. Suurin osa työttömistä työnhakijoista oli saanut keskiasteen koulutuksen (51 %). Päättyneiden työttömyysjaksojen keskimääräinen kesto oli 27 viikkoa ja edelleen jatkuneiden työttömyyksien keskimääräinen kesto oli 58 viikkoa. Vuonna 2017 55 prosenttia oli ollut työssä ennen työttömyyden alkamista. Vastaavasti vuoden aikana päättyneistä (673 300) työttömyysjaksoista 40 prosenttia päättyi työllistymiseen avoimille työmarkkinoille. Vuoden 2017 aikana oli kuukauden lopussa työttömänä työnhakijana keskimäärin 303 400 henkilöä eli 45 400 vähemmän kuin edellisenä vuonna.

## Arbetsförmedlingens årsstatistik 2017

### Sammandrag:

Antalet lediga jobb ökade under 2017 från det föregående året. År 2017 fanns det sammanlagt 627 100 lediga jobb vid arbets- och näringsbyråerna, vilket var 34 700 flera än ett år tidigare. Under året anmäldes 593 000 nya lediga jobb till arbets- och näringsbyråerna, dvs. 30 600 flera än år 2016. Av de lediga jobben tillsattes 111 900 under 2017. Från föregående år ökade jobben mest inom NTM-centralerna i Birkaland (12 600), i Egentliga Finland (7 800) och i Norra Österbotten (5 100) samt i yrkesgrupperna byggnads-, reparations- och tillverkningsarbetare (36 %), process- och transportarbetare (34 %), jordbrukare och skogsarbetare (19 %) samt specialister (12 %). Under 2017 fanns det i genomsnitt 93 200 lediga jobb per månad, av vilka 49 300 var nya lediga jobb.

Under 2017 hade arbets- och näringsbyråerna 867 300 arbetssökande, vilket var 29 900 färre än ett år tidigare. Antalet arbetssökande minskade inom 14 NTM-centralers områden; mest i Satakunta (-11 %), i Södra Savolax (-9 %), i Kajanaland (-6 %) och i Lappland (-6 %). Yrkesgruppsvis betraktat minskade antalet arbetssökande från föregående år i nio yrkesgrupper; mest i grupperna byggnads-, reparations- och tillverkningsarbetare (-9 %), process- och transportarbetare (-8 %), chefer (-4 %), specialister (-4 %) och kontors- och kundtjänstpersonal (-4 %). Den genomsnittliga längden på jobbsökning var 72 veckor. Under 2017 avslutades 1 003 800 jobbsökningsperioder, av vilka 40 procent upphörde pga.

sysselsättning på den öppna arbetsmarknaden. År 2017 fanns det i slutet av månaden i genomsnitt 615 000 arbetssökande, vilket var 33 900 färre än under föregående år.

Antalet arbetslösa arbetssökande minskade år 2017. Under 2017 var sammanlagt 653 100 personer arbetslösa arbetssökande, dvs. 48 100 färre än under föregående år. Antalet personer som varit arbetslösa arbetssökande minskade inom alla NTM-centraler: mest i Satakunta (-16 %), i Österbotten (-11 %), i Södra Savolax (-10 %), i Kajanaland (-10 %) och i Södra Österbotten (-9 %). Av de arbetslösa arbetssökandena var 53 procent män. Den största åldersgruppen var personer i åldern 25–34 år, som utgjorde 24 procent av de arbetslösa. Den största delen (51 %) av de arbetslösa arbetssökandena hade fått yrkesutbildning på mellanstadiet. Den genomsnittliga längden på de avslutade arbetslöshetsperioderna var 27 veckor och den genomsnittliga längden på arbetslöshetsperioder som fortfarande pågick var 58 veckor. Under 2017 hade 55 procent varit i arbete före arbetslöshetens början. På motsvarande sätt upphörde 40 procent av de arbetslöshetsperioder som avslutades (673 300) under året genom sysselsättning på den öppna arbetsmarknaden. Under 2017 var i genomsnitt 303 400 personer arbetslösa arbetssökande i slutet av månaden, dvs. 45 400 färre än under föregående år.

## Annual Employment Service Statistics for 2017

### Abstract:

In 2017, the number of vacancies increased from the previous year. The Employment and Economy Development Offices had a total of 627,100 vacancies in 2017, up by 34,700 on the previous year. The number of new vacancies reported to Employment and Economic Development Offices during the year totalled 593,000, which is 30,600 more than in 2016. During 2017, 111,900 of the vacancies were filled. Compared to the previous year, the number of vacancies increased most in the area of the Centre for Economic Development, Transport and the Environment (ELY Centre) for Pirkanmaa (12,600), Southwest Finland (7,800) and North Ostrobothnia (5,100) and in craft and related trades workers (36%), plant and machine operators, and assemblers (34%), skilled agricultural, forestry and fishery workers (19%) and professionals (12%). On average, the number of vacancies per month during 2017 amounted to 93,200, of which 49,300 were new vacancies.

In 2017, the number of jobseekers registered at Employment and Economic Development Offices totalled 867,300, down 29,900 on the previous year. The number of jobseekers decreased in 14 ELY Centre areas. The decrease was greatest in Satakunta (-11%), South Savo (-9%), Kainuu (-6%) and Lapland (-6%). When examined by occupational group, the number of jobseekers decreased from the previous year in nine groups, the greatest decrease being in the groups of craft and related trades workers (-9%), plant and machine operators, and assemblers (-8%), managers (-4%), professionals (-4%) and clerical support workers (-4%). The average duration of a job-seeking period was 72 weeks. During 2017, a total of 1,003,800 job-seeking periods were completed, 40 per cent of them ending with employment in the open labour market. In 2017, the average number of jobseekers at the end of the month was 615,000, representing an decrease of 33,900 on the previous year.

The number of unemployed jobseekers decreased in 2017. A total of 653,100 people were registered as unemployed jobseekers in 2017, which is 48,100 fewer than in the previous year. Compared to 2016, the number of unemployed jobseekers decreased in the areas of all ELY Centres: the decrease was greatest in Satakunta (-16%), Ostrobothnia (-11%), South Savo (-10%), Kainuu (-10%) and South Ostrobothnia (-9%). Of all the unemployed jobseekers, 53 per cent were men. The most-affected age group was 25 to 34-year-olds, representing 24 per cent of those unemployed. The majority of unemployed jobseekers had upper secondary level qualifications (51%). The average duration of completed spells of unemployment was 27 weeks, while for continuing spells of unemployment the average duration was 58 weeks. In 2017, 55 per cent of unemployed people had been at work before their spell of unemployment began. Correspondingly, 40 per cent of completed spells 673,300 of unemployment during the year ended with employment in the open labour market. In 2017, a total of 303,400 people on average were registered as unemployed jobseekers at the end of the month, a decrease of 45,400 people on the previous year.

**Viittausohje:** Suomen virallinen tilasto (SVT): Työ- ja elinkeinoministeriö, Työnvälitystilasto. ISSN = 1797-3732. 2018:2, Työnvälityksen vuositilastot vuonna 2017. Helsinki: Työ- ja elinkeinoministeriö [viitattu pvm]. Saantitapa: <http://tem.fi/tyollisyyskatsaus-ja-tyonvalitystilasto>

**Instruktion för hänvisning:** Finlands officiella statistik (FOS): Arbets- och näringsministeriet, Arbetsförmedlingsstatistik. ISSN = 1797-3732. 2018:2, Arbetsförmedlingens årsstatistik 2017. Helsingfors: Arbets- och näringsministeriet [hänvisat: datum]. Åtkomstsätt: <http://tem.fi/sv/sysselsattningsoversikt-och-arbetsformedlingsstatistik>

**Referencing instructions:** Official Statistics of Finland (OSF): Ministry of Economic Affairs and Employment, Employment Service Statistics. ISSN = 1797-3732. 2018:2, Annual Employment Service Statistics for 2017. Helsinki: Ministry of Economic Affairs and Employment [referred: date]. Access method: <http://tem.fi/en/employment-bulletin-and-employment-service-statistics>

## SISÄLLYSLUETTELO – INNEHÅLLSFÖRTECKNING – CONTENTS

1. Avoimet työpaikat työ- ja elinkeinotoimistoissa vuonna 2017	
1. Lediga jobb vid arbets- och näringsbyråerna år 2017	
1. Open vacancies at Employment and Economic Development Offices in 2017	1
2. Työ- ja elinkeinotoimistojen työnhakijat vuonna 2017	
2. Arbetsökande vid arbets- och näringsbyråerna år 2017	
2. Jobseekers registered at Employment and Economic Development Offices in 2017	5
3. Työttömät työnhakijat vuonna 2017	
3. Arbetslösa arbetsökande år 2017	
3. Unemployed jobseekers in 2017	9

### Taulukot – Tabeller – Tables

Taulukko 1. TE-toimistoihin ilmoitetut avoimet työpaikat ELY-keskuksittain, vuosina 2017 ja 2016	
Tabell 1. Lediga jobb som anmälts till arbets- och näringsbyråerna per NTM-centralen, åren 2017 och 2016	
Table 1. Open vacancies reported to Employment and Economic Development Offices by ELY Centre, in 2017 and 2016	1
Taulukko 2. TE-toimistoihin ilmoitetut avoimet työpaikat ammattiryhmittäin, vuosina 2017 ja 2016	
Tabell 2. Lediga jobb som anmälts till arbets- och näringsbyråerna per yrkesgrupp, åren 2017 och 2016	
Table 2. Open vacancies reported to Employment and Economic Development Offices by occupational group, in 2017 and 2016	2
Taulukko 3. TE-toimistoihin ilmoitetut avoimet työpaikat työnantajan sektorin mukaan, vuosina 2017 ja 2016	
Tabell 3. Lediga jobb som anmälts till arbets- och näringsbyråerna efter arbetsgivarsektor, åren 2017 och 2016	
Table 3. Open vacancies reported to Employment and Economic Development Offices by employer sector, in 2017 and 2016	3
Taulukko 4. TE-toimistoihin ilmoitetut työpaikat työpaikan työajan mukaan, vuosina 2017 ja 2016	
Tabell 4. Lediga jobb som anmälts till arbets- och näringsbyråerna efter arbetstid, åren 2017 och 2016	
Table 4. Open vacancies reported to Employment and Economic Development Offices by working time, in 2017 and 2016	3
Taulukko 5. Työ- ja elinkeinotoimistojen työnhakijat vuosina 2017 ja 2016	
Tabell 5. Arbetsökande vid arbets- och näringsbyråerna åren 2017 och 2016	
Table 5. Jobseekers registered at Employment and Economic Development Offices in 2017 and 2016	5
Taulukko 6. Työnhakijat ammattiryhmittäin, vuosina 2017 ja 2016	
Tabell 6. Arbetsökande per yrkesgrupp, åren 2017 och 2016	
Table 6. Jobseekers by occupational group, in 2017 and 2016	6
Taulukko 7. Työnhakujakson päättymisen syyt vuosina 2017 ja 2016	
Tabell 7. Orsakerna till att jobbsökningsperioder avslutades åren 2017 och 2016	
Table 7. Reasons for the completion of job-seeking periods in 2017 and 2016	7

Taulukko 8. Työttömät työnhakijat vuonna 2017 ELY-keskuksittain ja sukupuolen mukaan Tabell 8. Arbetslösa arbetssökande år 2017 per NTM-centralen och efter kön Table 8. Unemployed jobseekers in 2017, by ELY Centre and by sex	9
Taulukko 9. Työttömät työnhakijat vuonna 2017 iän ja sukupuolen mukaan Tabell 9. Arbetslösa arbetssökande år 2017 efter ålder och kön Table 9. Unemployed jobseekers in 2017, by age and by sex	10
Taulukko 10. Työttömät työnhakijat vuonna 2017 koulutuksen ja sukupuolen mukaan Tabell 10. Arbetslösa arbetssökande år 2017 efter utbildning och kön Table 10. Unemployed jobseekers in 2017, by level of education and by sex	10
Taulukko 11. Vuonna 2017 päättyneiden työttömyysjaksojen keskimääräinen kesto Tabell 11. Genomsnittlig längd på arbetslöshetsperioder som avslutades år 2017 Table 11. Average duration of completed spells of unemployment in 2017	11
Taulukko 12. Työttömät työnhakijat ammattiryhmittäin ja sukupuolen mukaan vuonna 2017 Tabell 12. Arbetslösa arbetssökande efter yrkesgrupp och kön år 2017 Table 12. Unemployed jobseekers by occupational group and sex 2017	12

### **Kuviot – Figurer – Figures**

Kuvio 1. Vuonna 2017 avoinna olleet työpaikat täyttymisen syyn mukaan Figur 1. Jobb som var lediga under 2017 efter tillsättningsorsak Figure 1. Open vacancies in 2017, by basis for filling the position	4
Kuvio 2. Vuoden aikana täyttyneiden työpaikkojen avoinnaolon kesto(vrk) vuosina 2012-2017 Figur 2. Tiden (dygn) då jobb som tillsattes under året var lediga åren 2012–2017 Figure 2. Vacancy duration for vacancies filled in 2012–2017 (days)	4
Kuvio 3. Työnhakijoiden määrä vuoden aikana ELY-keskuksittain vuosina 2017 ja 2016 Figur 3. Antalet arbetssökande under året per NTM-centralen åren 2017 och 2016 Figure 3. Number of jobseekers during the year, by ELY Centre in 2017 and 2016	8
Kuvio 4. Alkaneet työttömyysjaksot työttömyyttä edeltäneen toiminnan mukaan vuonna 2017 Figur 4. Påbörjade arbetslöshetsperioder efter verksamhet som föregick arbetslösheten år 2017 Figure 4. New spells of unemployment in 2017, by activity preceding unemployment	13
Kuvio 5. Päättyneet työttömyysjaksot työttömyyden päättymisen syyn mukaan vuonna 2017 Figur 5. Avslutade arbetslöshetsperioder efter orsak till att arbetslösheten upphörde år 2017 Figure 5. Completed spells of unemployment in 2017, by reason for completion	13

## Liite – Bilaga – Appendix

Elinkeino-, liikenne- ja ympäristökeskukset Närings-, trafik- och miljöcentralerna Centres for Economic Development, Transport and the Environment	14
Ammattiryhmät Yrkesgrupper Occupational groups	15
Työttömien työnhakijoiden virrat ja varannot vuonna 2017	16
Arbetslösa arbetssökandes flöden och reserver år 2017	17
Unemployed jobseekers' flows and reserves in 2017	18
Avoimien työpaikkojen virrat ja varannot vuonna 2017	19
Lediga jobbs flöden och reserver år 2017	20
Open vacancies' flows and reserves in 2017	21

Lähde: Työ- ja elinkeinoministeriö, Työnvälitystilaston vuositilastot

Källa: Arbets- och näringsministeriet, Arbetsförmedlingens årsstatistik

Source: Ministry of Economic Affairs and Employment, Annual Employment Service Statistics



**Työnvälityksen vuositilastot vuonna 2017**  
**Arbetsförmedlingens årsstatistik 2017**  
**Annual Employment Service Statistics for 2017**

**1. Avoimet työpaikat työ- ja elinkeinotoimistoissa vuonna 2017**

**1. Lediga jobb vid arbets- och näringsbyråerna år 2017**

**1. Open vacancies at Employment and Economic Development Offices in 2017**

Työ- ja elinkeinotoimistoihin ilmoitettujen avoimien työpaikkojen määrä lisääntyi vuonna 2017. Työ- ja elinkeinotoimistoissa oli vuonna 2017 avoinna kaikkiaan 627 100 työpaikkaa. Paikkojen määrä oli 34 700 eli 6 % suurempi kuin edellisellä vuonna. Eniten työpaikkoja ilmoitettiin Uudenmaan (223 600), Pirkanmaan (64 900) ja Varsinais-Suomen (54 000) ELY-keskusten (Elinkeino-, liikenne- ja ympäristökeskus) alueella. Eniten avoimet työpaikat lisääntyivät Pirkanmaan (12 600), Varsinais-Suomen (7 800) ja Pohjois-Pohjanmaan (5 100) ELY-keskusten alueella. Edellisestä vuodesta avoimet työpaikat vähenivät ainoastaan Etelä-Savon (-2 100), Uudenmaan (-2 000) sekä Kaakkois-Suomen (-900) ELY-keskusten alueella.

**Taulukko 1. TE-toimistoihin ilmoitetut avoimet työpaikat ELY-keskuksittain, vuosina 2017 ja 2016**

**Tabell 1. Lediga jobb som anmäls till arbets- och näringsbyråerna per NTM-centralen, åren 2017 och 2016**

**Table 1. Open vacancies reported to Employment and Economic Development Offices by ELY Centre, in 2017 and 2016**

ELY-keskus NTM-centralen ELY Centre	Avoinna olleet työpaikat - Jobb som var lediga - Open vacancies				Muutos % Förändring % Change, % 2016/2017	Avoinna- ol.kesto* Jobbet ledigt* Vacancy duration* 2017
	Vuonna - År - In 2017		Vuonna - År - In 2016			
	Työpaikkaa - Jobb - Vacancies	%	Työpaikkaa - Jobb - Vacancies	%		
Uusimaa	223 607	35,7	225 595	38,1	-0,9	23
Varsinais-Suomi	54 047	8,6	46 292	7,8	16,8	39
Satakunta	20 784	3,3	17 091	2,9	21,6	40
Häme	35 955	5,7	34 067	5,8	5,5	31
Pirkanmaa	64 884	10,3	52 275	8,8	24,1	90
Kaakkois-Suomi	22 381	3,6	23 287	3,9	-3,9	30
Etelä-Savo	13 417	2,1	15 527	2,6	-13,6	39
Pohjois-Savo	28 025	4,5	27 282	4,6	2,7	42
Pohjois-Karjala	12 900	2,1	12 387	2,1	4,1	31
Keski-Suomi	25 292	4,0	22 076	3,7	14,6	60
Etelä-Pohjanmaa	17 196	2,7	16 513	2,8	4,1	54
Pohjanmaa	19 589	3,1	17 422	2,9	12,4	42
Pohjois-Pohjanmaa	38 386	6,1	33 250	5,6	15,4	49
Kainuu	6 337	1,0	6 190	1,0	2,4	32
Lappi	22 075	3,5	18 550	3,1	19,0	55
Ahvenanmaa	2 609	0,4	2 697	0,5	-3,3	54
Ulkomaat	19 605	3,1	21 929	3,7	-10,6	65
Koko maa - Hela landet - Whole country	627 089	100,0	592 430	100,0	5,9	49

\*Täyttyneiden työpaikkojen keskimääräinen avoinnaolon kesto, vuorokautta

\*I genomsnitt tiden då tillsatta jobb var lediga, dygn

\*Average vacancy duration for filled vacancies, no. of days

Vuoden 2017 aikana avoimina olleista työpaikoista täyttyi vuoden aikana 111 900 ja työnantaja peruutti 22 500 työpaikan avoinnaolon. Täyttyneistä työpaikoista 59 % (65 600) täyttyi työ- ja elinkeinotoimiston hakijalla ja 41 % täyttyi muuten. Lisäksi avoinna olleista työpaikoista 436 800 (74 %) työpaikan avoinnaolo päättyi, koska työpaikan hakuaika oli loppunut tai siihen oli riittävästi hakijoita. 16 700 työpaikkaa ei kyetty täyttämään. Vuoden 2017 lopussa oli edelleen avoinna 39 200 työpaikkaa.

Työpaikoista 26 % täyttyi kahden viikon kuluessa, 48 % yhden kuukauden kuluessa ja 73 % kahden kuukauden kuluessa. Täyttyneiden työpaikkojen avoinnaolon kesto vuonna 2017 oli keskimäärin 49 vuorokautta, mikä on kahdeksan vuorokauden enemmän kuin edellisellä vuonna. Avoinnaolon kesto nousi kaikissa ammattiryhmissä; eniten asiantuntijoiden (kasvua 18 vrk), johtajien (kasvua 14 vrk) sekä muiden työntekijöiden (kasvua 14 vrk) ryhmissä. Nopeimmin täyttyivät palvelu- ja myyntityöntekijöiden (43 vrk), sotilaiden (44 vrk) sekä toimisto- ja asiakaspalvelutyöntekijöiden (45 vrk) työpaikat. Työpaikoista 70 % täyttyi työnantajan ilmoittamaan määräaikaan mennessä.

**Taulukko 2. TE-toimistoihin ilmoitetut avoimet työpaikat ammattiryhmittäin, vuosina 2017 ja 2016**  
**Tabell 2. Lediga jobb som anmäls till arbets- och näringsbyråerna per yrkesgrupp, åren 2017 och 2016**  
**Table 2. Open vacancies reported to Employment and Economic Development Offices by occupational group, in 2017 and 2016**

Ammattiryhmä Yrkesgrupp Occupational group	Avoinna olleet työpaikat - Jobb som var lediga - Open vacancies				Muutos % Förändring % Change, % 2016/2017	Avoinna- ol.kesto* Jobbet ledigt* Vacancy duration* 2017
	Vuonna - År - In 2017		Vuonna - År - In 2016			
	Työpaikkaa - Jobb - Vacancies	%	Työpaikkaa - Jobb - Vacancies	%		
Johtajat	3 334	0,5	4 490	0,8	-25,7	47
Erytisasiantuntijat	72 910	11,6	65 270	11,0	11,7	50
Asiantuntijat	99 574	15,9	123 666	20,9	-19,5	51
Toimisto- ja asiakaspalvelutyöntekijät	28 470	4,5	29 671	5,0	-4,0	45
Palvelu- ja myyntityöntekijät	169 669	27,1	164 891	27,8	2,9	43
Maanviljelijät, metsätyöntekijät ym.	9 960	1,6	8 366	1,4	19,1	52
Rakennus-, korjaus- ja valmistustyöntekijät	95 562	15,2	70 122	11,8	36,3	47
Prosessi- ja kuljetustyöntekijät	50 241	8,0	37 590	6,3	33,7	52
Muut työntekijät	95 670	15,3	86 305	14,6	10,9	59
Sotilaat	110	0,0	157	0,0	-29,9	44
Ammatteihin luokittelemattomat ryhmät	1 589	0,3	1 902	0,3	-16,5	97
<b>Yhteensä - Sammanlagt - Total</b>	<b>627 089</b>	<b>100,0</b>	<b>592 430</b>	<b>100,0</b>	<b>5,9</b>	<b>49</b>

\*Täyttyneiden työpaikkojen keskimääräinen avoinnaolon kesto, vuorokautta

\*I genomsnitt tiden då tillsatta jobb var lediga, dygn

\*Average vacancy duration for filled vacancies, no. of days

Työ- ja elinkeinotoimistoissa oli avoinna eniten palvelu- ja myyntityöntekijöiden (27 %), asiantuntijoiden (16 %), muiden työntekijöiden (15 %), rakennus-, korjaus- ja valmistustyöntekijöiden (15 %) sekä erityisasiantuntijoiden (12 %) ammattiryhmien paikkoja. Edellisestä vuodesta avoimien työpaikkojen määrä lisääntyi kuudessa ammattiryhmässä. Avoimet työpaikat lisääntyivät eniten rakennus-, korjaus- ja valmistustyöntekijöiden (36 %), prosessi- ja kuljetustyöntekijöiden (34 %), maanviljelijöiden ja metsätyöntekijöiden (19 %) sekä erityisasiantuntijoiden (12 %) ammattiryhmissä. Avoimet työpaikat vähenivät vuonna 2017 ainoastaan sotilaiden (-30 %), johtajien (-26 %), asiantuntijoiden (-19 %) ja luokittelemattoman työn (-16 %) sekä toimisto- ja asiakaspalvelutyöntekijöiden (-4 %) ammattiryhmissä.

Työ- ja elinkeinotoimistojen avoimista työpaikoista 1 % oli valtion, 12 % kuntien ja 87 % yksityisten työnantajien ilmoittamia työpaikkoja. Työpaikkojen määrä lisääntyi edellisestä vuodesta kuntasektorilla 14 %, yksityisellä sektorilla 5 % ja valtiosektorilla 5 %.

**Taulukko 3. TE-toimistoihin ilmoitetut avoimet työpaikat työnantajasektorin mukaan, vuosina 2017 ja 2016**

**Tabell 3. Lediga jobb som anmäls till arbets- och näringsbyråerna efter arbetsgivarsektor, åren 2017 och 2016**

**Table 3. Open vacancies reported to Employment and Economic Development Offices by employer sector, in 2017 and 2016**

Työnantajasektori Arbetsgivarsektor Employer sector	Avoinna olleet työpaikat - Jobb som var lediga - Open vacancies				Muutos % Förändring % Change, % 2016/2017
	Vuonna - År - In 2017		Vuonna - År - In 2016		
	Työpaikkaa - Jobb - Vacancies	%	Työpaikkaa - Jobb - Vacancies	%	
Valtio - Staten - State	7 089	1,1	6 768	1,1	4,7
Kunta, kuntayhtymä - Kommun, samkommun - Municipality, joint municipal board	73 723	11,8	64 468	10,9	14,4
Yksityinen sektori - Privata sektorn - Private sector	546 277	87,1	521 194	88,0	4,8
Yhteensä - Sammanlagt - Total	627 089	100,0	592 430	100,0	5,9

**Taulukko 4. TE-toimistoihin ilmoitetut avoimet työpaikat työpaikan työajan mukaan, vuosina 2017 ja 2016**

**Tabell 4. Lediga jobb som anmäls till arbets- och näringsbyråerna efter arbetstid, åren 2017 och 2016**

**Table 4. Open vacancies reported to Employment and Economic Development Offices by working time, in 2017 and 2016**

Työaika Arbetstid Working time	Avoinna olleet työpaikat - Jobb som var lediga - Open vacancies				Muutos % Förändring % Change, % 2016/2017
	Vuonna - År - In 2017		Vuonna - År - In 2016		
	Työpaikkaa - Jobb - Vacancies	%	Työpaikkaa - Jobb - Vacancies	%	
Säännöllinen kokopäivätyö - Ordinarie heltidsarbete - Regular full-time work	399 161	63,7	376 483	63,5	6,0
2-vuorotyö - Arbete i 2 skift - Two-shift work	4 256	0,7	8 869	1,5	-52,0
3-vuorotyö - Arbete i 3 skift - Three-shift work	78 273	12,5	62 580	10,6	25,1
Osapäivätyö - Deltidsarbete - Part-time work	94 894	15,1	92 206	15,6	2,9
Muu osa-aikatyö - Annat arbete på deltid - Other part-time work	50 505	8,1	52 292	8,8	-3,4
Yhteensä - Sammanlagt - Total	627 089	100,0	592 430	100,0	5,9

Vuonna 2017 avoimina olleista työpaikoista 64 % oli säännöllisiä kokopäivätöitä, 1 % kaksivuorotöitä, 12 % kolmivuorotöitä, 15 % osapäivätöitä sekä 8 % muita osa-aikatöitä, joita ei tehdä viikon kaikkina työpäivinä.

Avoimina olleista työpaikoista 51 % oli tarkoitettu yli vuoden kestäviksi, 30 % yli 3 kuukautta mutta alle vuoden kestäviksi, 18 % oli väliaikaisia (alle 3 kuukautta mutta yli 10 vuorokautta kestäviä) ja 2 % oli tilapäisiä töitä (kesto alle 11 vuorokautta). Yli 3 kuukautta mutta alle vuoden kestävien töiden paikkojen osuus nousi kolme prosenttiyksikköä ja yli 12 kuukautta kestävien töiden paikkojen osuus nousi yhden prosenttiyksikön edellisestä vuodesta. Vastaavasti väliaikaisten töiden paikkojen osuus laski neljä prosenttiyksikköä.

**Kuvio 1. Vuoden 2017 aikana avoinna olleet työpaikat täyttymisen syyn mukaan**  
**Figur 1. Jobb som var lediga under 2017 efter tillsättningsorsak**  
**Figure 1. Open vacancies in 2017, by basis for filling the position**

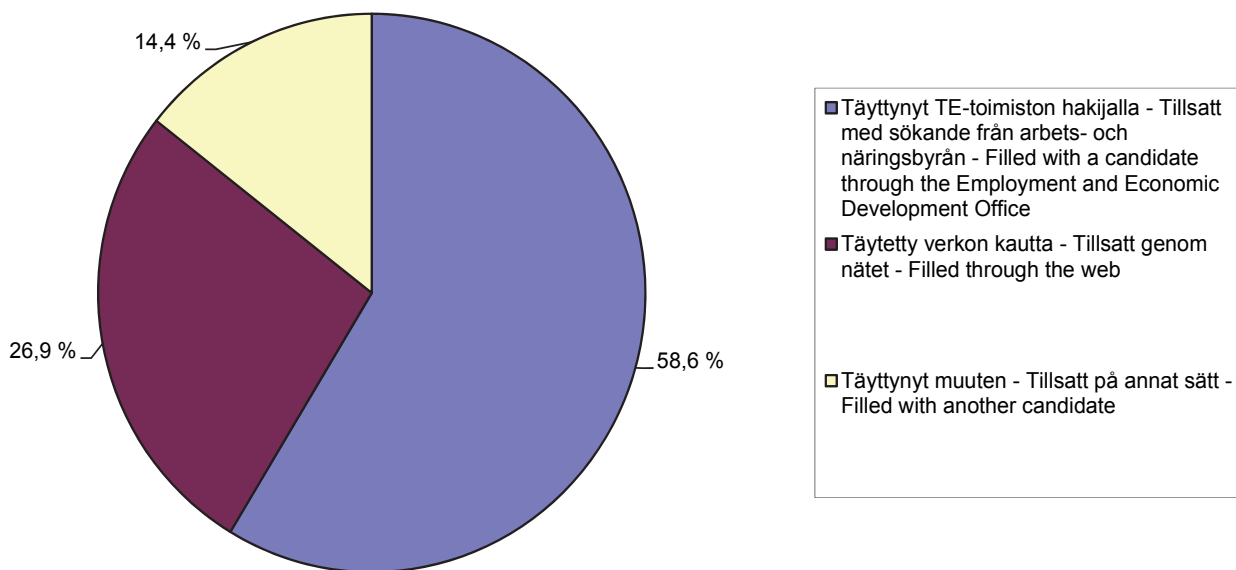

**Kuvio 2. Vuoden aikana täyttyneiden työpaikkojen avoinnaolon kesto (vrk) vuosina 2012 – 2017**  
**Figur 2. Tiden (dygn) då jobb som tillsattes under året var lediga åren 2012 – 2017**  
**Figure 2. Vacancy duration for vacancies filled in 2012 – 2017 (days)**

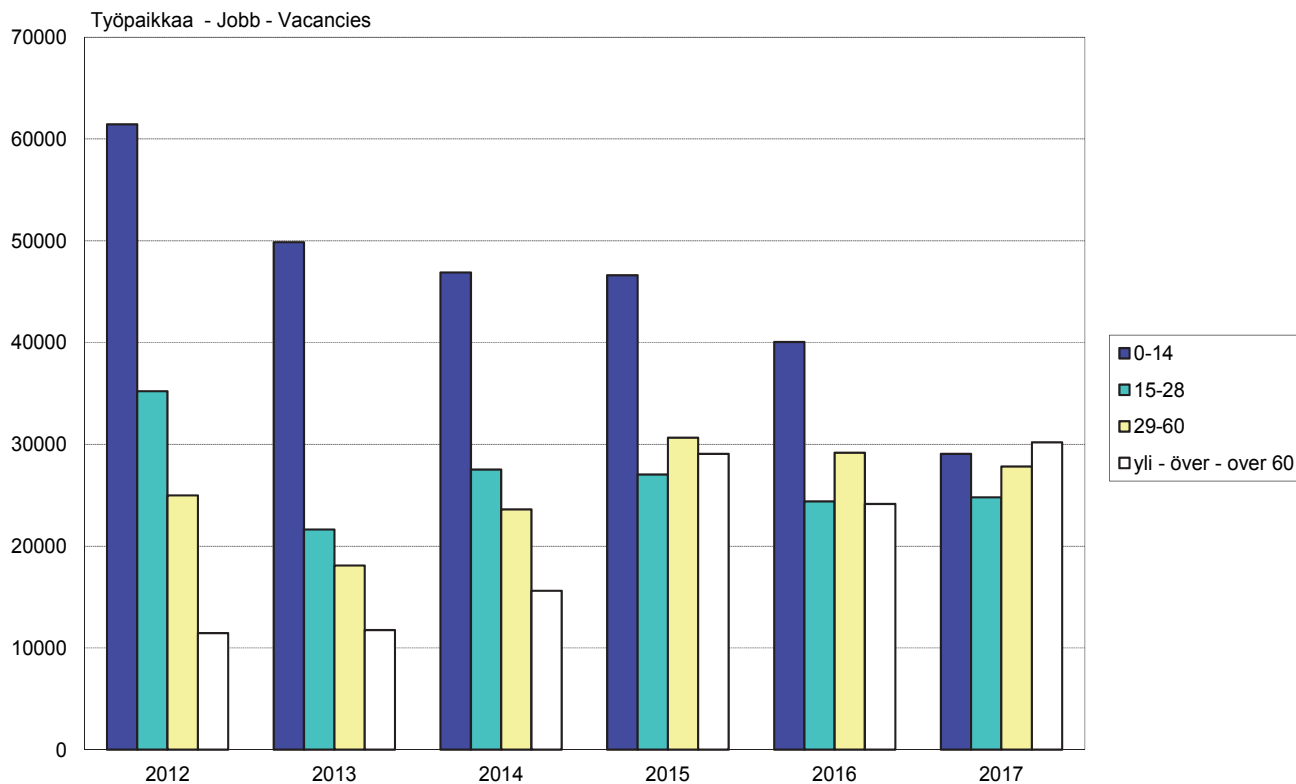

## 2. Työ- ja elinkeinotoimistojen työnhakijat vuonna 2017

### 2. Arbetssökande vid arbets- och näringsbyråerna år 2017

### 2. Jobseekers registered at Employment and Economic Development Offices in 2017

Työ- ja elinkeinotoimistoissa oli vuoden 2017 aikana työnhakijana kaikkiaan 867 300 henkilöä<sup>1</sup>. Työnhakijoiden määrä oli 29 900 (-3 %) pienempi kuin edellisellä vuonna. Työnhakijoiden määrä väheni 14 ELY-keskuksen alueella; eniten Satakunnan (-11 %), Etelä-Savon (-9 %), Kainuun (-6 %) ja Lapin (-6 %) ELY-keskusten alueella. Työnhakijoiden määrä säilyi ennallaan Uudenmaan ELY-keskuksen alueella. Määrällisesti eniten työnhakijoita oli Uudenmaan ELY-keskuksen alueella (239 300).

#### Taulukko 5. Työ- ja elinkeinotoimistojen työnhakijat vuosina 2017 ja 2016

#### Tabell 5. Arbetssökande vid arbets- och näringsbyråerna åren 2017 och 2016

#### Table 5. Jobseekers registered at Employment and Economic Development Offices in 2017 and 2016

Työnhakijoiden määrä - Antalet arbetssökande - Number of jobseekers						
	Vuonna - År - In 2017		Vuonna - År - In 2016		Muutos %	Kesto*
ELY-keskus	Työnhakijat -		Työnhakijat -		Förändring %	Längden*
NTM-centralen	Arbetssökande -		Arbetssökande -		Change, %	Duration*
ELY Centre	Jobseekers	%	Jobseekers	%	2016/2017	2017
Uusimaa	239 341	27,6	239 336	26,7	0,0	72
Varsinais-Suomi	71 830	8,3	75 796	8,4	-5,2	65
Satakunta	34 210	3,9	38 392	4,3	-10,9	71
Häme	57 277	6,6	60 563	6,8	-5,4	71
Pirkanmaa	90 965	10,5	92 948	10,4	-2,1	85
Kaakkois-Suomi	53 178	6,1	55 738	6,2	-4,6	78
Etelä-Savo	22 800	2,6	25 163	2,8	-9,4	81
Pohjois-Savo	40 055	4,6	41 321	4,6	-3,1	76
Pohjois-Karjala	32 216	3,7	32 924	3,7	-2,2	82
Keski-Suomi	51 510	5,9	51 813	5,8	-0,6	79
Etelä-Pohjanmaa	26 393	3,0	27 664	3,1	-4,6	55
Pohjanmaa	31 535	3,6	33 204	3,7	-5,0	61
Pohjois-Pohjanmaa	68 496	7,9	71 870	8,0	-4,7	64
Kainuu	13 234	1,5	14 135	1,6	-6,4	77
Lappi	31 490	3,6	33 509	3,7	-6,0	66
Ahvenanmaa	2 052	0,2	2 037	0,2	0,7	31
Ulkomaat	717	0,1	781	0,1	-8,2	54
Koko maa - Hela landet - Whole country	867 335	100,0	897 229	100,0	-3,3	72

\*Päättynneiden työnhakujen kesto, viikkoa

\*Längden på avslutade jobbsökningar i veckor

\*Duration of completed job-seeking periods, weeks

Työnhakijoista viidennes (20 %) kuului palvelu- ja myyntityöntekijöiden sekä ilman ammattia olevien, opiskelijoiden ja ammatinvaihtajien (ammatteihin luokittelemattomat ryhmät) osuus oli 18 %. 17 % kuului rakennus-, korjaus- ja valmistustyöntekijöiden ammattiryhmään sekä erityisasiantuntijoiden 13 %. Työnhakijoiden määrä lisääntyi edellisestä vuodesta kahdessa ammattiryhmässä; sotilaiden (5 %) sekä palvelu- ja myyntityöntekijöiden (2 %) ammattiryhmissä. Työnhakijoiden määrä väheni yhdeksässä ammattiryhmässä; eniten rakennus-, korjaus- ja valmistustyöntekijöiden (-9 %), prosessi- ja kuljetustyöntekijöiden (-8 %), johtajien (-4 %), erityisasiantuntijoiden (-4 %) sekä toimisto- ja asiakaspalvelutyöntekijöiden (-4 %) ammattiryhmissä.

<sup>1</sup> Luvussa ovat mukana työttömien lisäksi ne työnhakijat, jotka työssä tai koulutuksessa ollen etsivät uutta työpaikkaa, lomautetut, lyhennetyllä työviikolla olevat sekä työvoiman ulkopuolella olevat.

**Taulukko 6. Työnhakijat ammattiryhmittäin, vuosina 2017 ja 2016****Tabell 6. Arbetssökande per yrkesgrupp, åren 2017 och 2016****Table 6. Jobseekers by occupational group, in 2017 and 2016**

Ammattiryhmä Yrkesgrupp Occupational group	Työnhakijoiden määrä - Antalet arbetssökande - Number of jobseekers				
	Vuonna - År - In 2017		Vuonna - År - In 2016		Muutos % Förändring % Change, % 2016/2017
	Työnhakijat - Arbetssökande - Jobseekers	%	Työnhakijat - Arbetssökande - Jobseekers	%	
Johtajat	8 357	1,0	8 714	1,0	-4,1
Erityisasiantuntijat	113 674	13,1	118 292	13,2	-3,9
Asiantuntijat	83 448	9,6	86 117	9,6	-3,1
Toimisto- ja asiakaspalvelutyöntekijät	47 231	5,4	49 053	5,5	-3,7
Palvelu- ja myyntityöntekijät	176 325	20,3	172 280	19,2	2,3
Maanviljelijät, metsätyöntekijät ym.	17 719	2,0	18 082	2,0	-2,0
Rakennus-, korjaus- ja valmistustyöntekijät	143 494	16,5	157 144	17,5	-8,7
Prosessi- ja kuljetustyöntekijät	58 797	6,8	64 127	7,1	-8,3
Muut työntekijät	64 617	7,5	66 056	7,4	-2,2
Sotilaat	421	0,0	401	0,0	5,0
Ammatteihin luokittelemattomat ryhmät	153 252	17,7	156 963	17,5	-2,4
<b>Yhteensä - Sammanlagt - Total</b>	<b>867 335</b>	<b>100,0</b>	<b>897 229</b>	<b>100,0</b>	<b>-3,3</b>

Työnhakijoista oli alle 25-vuotiaita 18 %, 25-39-vuotiaita 36 % ja yli 40-vuotiaita 47 %. 25-39-vuotiaiden osuus nousi yhden prosenttiyksikön edellisestä vuodesta. Nuorten osuus työnhakijoista vaihteli ELY-keskuksittain Uudenmaan 15 prosentista Pohjois-Pohjanmaan 22 prosenttiin. Ahvenanmaalla nuorten osuus työnhakijoista oli 18 prosenttia. Vuonna 2017 kaikista työnhakijoista oli miehiä 439 700 (51 %) ja naisia 427 600 (49 %). Työnhakijana olleiden miesten määrä väheni edellisestä vuodesta 5 prosenttia ja naisten 1 prosentin. Kehitys oli heikompaa naisilla sekä kaikkien työnhakijoiden että työttömien työnhakijoiden ryhmissä. (katso sivu 9).

Työnhakijoista perusasteen koulutuksen saaneita oli 21 %, keskiasteen koulutuksen saaneita 51 % ja korkea-asteen tutkinnon suorittaneita 22 %. Koulutus oli tuntematon 5 %:lla työnhakijoista.

Työnhakijat olivat työnvälityksen asiakkaina vuoden 2017 aikana noin 1 030 800 eri työnhaun ajan. Jokaista työnhakijaa kohden oli keskimäärin 1,2 työnhakujaksoa. Päättäneiden työnhakujen keskimääräinen kesto oli 72 viikkoa eli selvästi yli yksi vuosi. Kesto oli pidentynyt edellisestä vuodesta 11 viikolla. Pisimpään työnhaut kestivät Pirkanmaan (keskimäärin 85 viikkoa), Pohjois-Karjalan (82 viikkoa), Etelä-Savon (81 viikkoa), Keski-Suomen (79 viikkoa), Kaakkois-Suomen (78 viikkoa), Kainuun (77 viikkoa) sekä Pohjois-Savon (76 viikkoa) ELY-keskusten alueella. Lyhin keskimääräinen kesto oli Etelä-Pohjanmaalla (55 viikkoa), Pohjanmaalla (61 viikkoa), Pohjois-Pohjanmaalla (64 viikkoa), Varsinais-Suomessa (65 viikkoa) ja Lapissa (66 viikkoa). Ahvenanmaalla työnhaun keskimääräinen kesto oli 31 viikkoa.

Vuoden 2017 aikana päättyi 1 003 800 työnhakujaksoa. Työnhakujakson päättäneistä 405 100 (40 %) sai työtä avoimilta työmarkkinoilta. Osuus on viisi prosenttiyksikköä pienempi kuin edellisenä vuonna. Palveluiden kautta työllistettiin lisäksi 50 700, työvoimakoulutuksen aloitti 52 000 ja muun koulutuksen 24 400, työ-/koulutuskokeilun, valmennuksen, omaehtoisen opiskelun tai kuntouttavan työtoiminnan aloitti yhteensä 155 300, työnhakuun ETA/EU-valtioihin siirtyi 500 työnhakijaa ja työvoiman ulkopuolelle (eläkkeelle, kotityöhön) siirtyi 74 900 hakijaa. Lisäksi 240 800 työnhakujaksoa päättyi niin, ettei TE-toimistolle ilmoitettu syytä.

**Taulukko 7. Työnhakujakson päättymisen syyt vuosina 2017 ja 2016**  
**Tabell 7. Orsakerna till att jobbsökningsperioder avslutades åren 2017 och 2016**  
**Table 7. Reasons for the completion of job-seeking periods in 2017 and 2016**

Työnhakujakson päättymisen syy - Orsak till att jobbsökningsperioden avslutades - Reason for the completion of the job-seeking period	Päätyneet työnhakujaksot - Avslutade jobbsökningsperioder - Completed job-seeking periods			
	Vuonna - År - In 2017	%	Vuonna - År - In 2016	%
Saanut työtä yleisiltä työmarkkinoilta - Fått arbete på den allmänna arbetsmarknaden - Found employment in the general labour market	405 058	40,4	414 824	45,6
Työllistetty - Sysselsatt - Employed through employment services	50 724	5,1	43 739	4,8
Aloittanut työvoimakoulutuksen - Påbörjat arbetskraftsutbildning - Entered labour market training	52 049	5,2	47 396	5,2
Aloittanut muun koulutuksen - Påbörjat annan utbildning - Entered other training	24 450	2,4	26 085	2,9
Aloittanut kokeilun/valmennuksen, omaehtoisen opiskelun tai kuntouttavan työtoiminnan - Påbörjat prövning/träning, frivilliga studier eller arbetsverksamhet i rehabiliteringssyfte - Entered trials/training, self-motivated studies or rehabilitative work	155 325	15,5	135 518	14,9
Mennyt työnhakuun ETA/EU-valtioon - Rest för att söka arbete i EES/EU-stat - Began job search in an EEA/EU member state	529	0,1	602	0,1
Siirtynyt työvoiman ulkopuolelle - Övergått utanför arbetskraften - Withdrew from the workforce	74 887	7,5	73 898	8,1
Muu syy tai ei tietoa - Annan orsak eller uppgift saknas - Other reason or reason unknown	240 811	24,0	166 827	18,4
<b>Yhteensä - Sammanlagt - Total</b>	<b>1 003 833</b>	<b>100,0</b>	<b>908 889</b>	<b>100,0</b>

Suomen työ- ja elinkeinotoimistoissa oli vuoden 2017 aikana ulkomaalaisia työnhakijoita 96 300, mikä on 2 700 enemmän kuin vuotta aikaisemmin. Hakijat edustivat noin 180 eri kansalaisuutta. Suurin osa ulkomaalaisista työnhakijoista oli naapurimaista: Virosta 14 300, Venäjältä 13 900 ja Ruotsista 1 600. Muita suuria ryhmiä olivat irakilaiset (7 600), somalialaiset (4 100), thaimaalaiset (4 000), afganistanilaiset (4 000), syyrialaiset (2 800), turkkilaiset (2 300), iranilaiset (1 900) ja kiinalaiset (1 800).

Vuonna 2017 työnhakijoina olleista 867 300 henkilöstä oli 653 100 (75 %) ollut työttömänä työnhakijana. Työttömistä oli ollut kokoaikaisesti lomautettuna vuoden aikana 56 600 (9 %), mikä on 28 % vähemmän kuin edellisellä vuonna.

Kuvio 3. Työnhakijoiden määrä vuoden aikana ELY-keskuksittain vuosina 2017 ja 2016  
 Figur 3. Antalet arbetssökande under året per NTM-centralen åren 2017 och 2016  
 Figure 3. Number of jobseekers during the year, by ELY Centre in 2017 and 2016

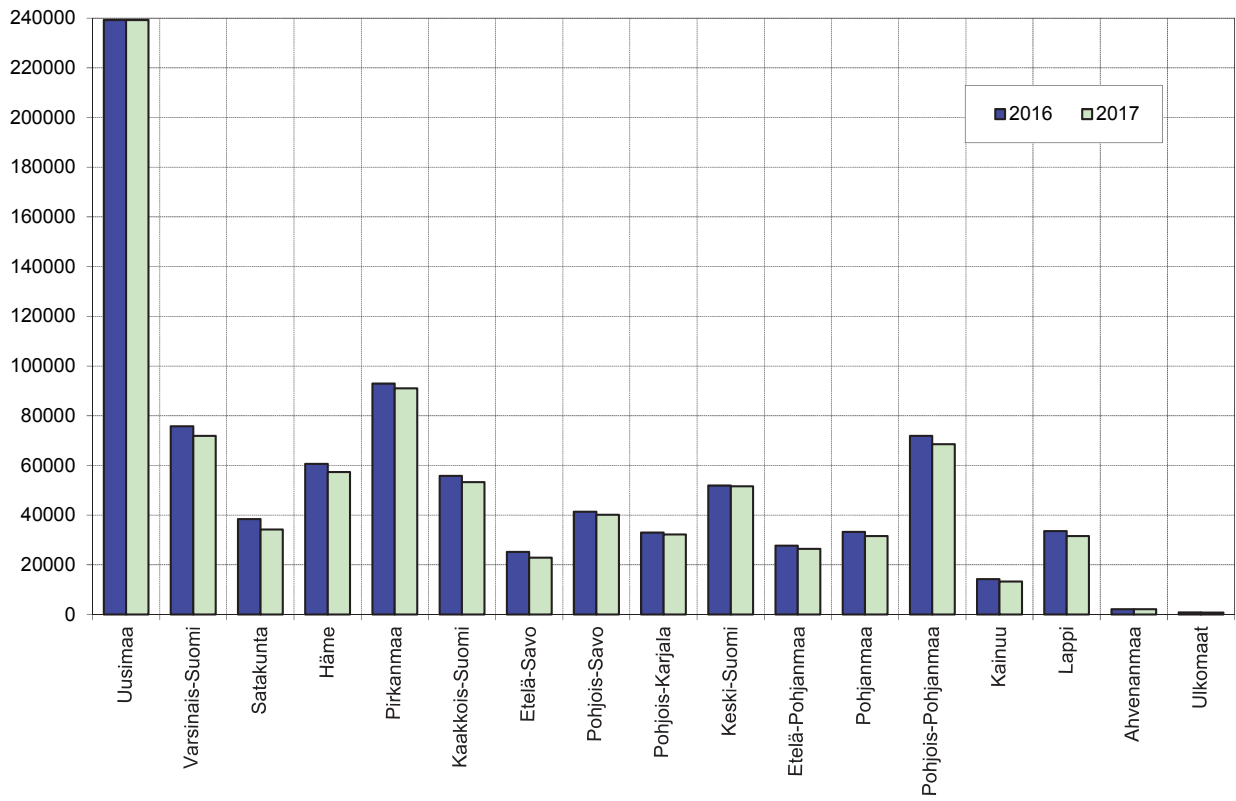



**3. Työttömät työnhakijat vuonna 2017**  
**3. Arbetslösa arbetssökande år 2017**  
**3. Unemployed jobseekers in 2017**

Vuoden 2017 aikana työnhakijoista oli ollut työttömänä lyhyemmän tai pidemmän aikaa 653 100 henkilöä<sup>2</sup>. Määrä on 48 100 (-7 %) pienempi kuin edellisenä vuonna. Vuoden alussa työttömänä oli 359 800 työnhakijaa ja uusia työttömiä ilmoittautui työ- ja elinkeinotoimistoihin vuoden 2017 aikana 276 900. Vuoden aikana päättyi 198 600 henkilön työttömyys ja vuoden lopussa oli työttömänä 296 400 työnhakijaa, kun lomautetut lasketaan mukaan.

**Taulukko 8. Työttömät työnhakijat vuonna 2017 ELY-keskuksittain ja sukupuolen mukaan**  
**Tabell 8. Arbetslösa arbetssökande år 2017 per NTM-centralen och efter kön**  
**Table 8. Unemployed jobseekers in 2017, by ELY Centre and by sex**

ELY-keskus	Yhteensä	Miehet	Naiset	Alle 25-vuotiaat
NTM-centralen	Sammanlagt	Män	Kvinnor	Under 25-åriga
ELY Centre	Total	Men	Women	Under 25-year-olds
Uusimaa	176 397	91 235	85 162	27 437
Varsinais-Suomi	55 655	28 896	26 759	10 382
Satakunta	26 405	13 872	12 533	5 122
Häme	44 783	23 416	21 367	8 630
Pirkanmaa	64 848	33 820	31 028	12 229
Kaakkois-Suomi	41 137	22 148	18 989	7 882
Etelä-Savo	17 912	9 991	7 921	3 474
Pohjois-Savo	29 266	16 408	12 858	5 835
Pohjois-Karjala	24 435	13 274	11 161	4 677
Keski-Suomi	37 984	20 150	17 834	7 941
Etelä-Pohjanmaa	19 724	10 480	9 244	4 266
Pohjanmaa	23 187	12 250	10 937	4 643
Pohjois-Pohjanmaa	53 745	28 329	25 416	11 873
Kainuu	9 981	5 849	4 132	1 986
Lappi	25 611	14 302	11 309	4 582
Ahvenanmaa	1 469	750	719	295
Ulkomaat	493	249	244	34
Koko maa - Hela landet - Whole country	653 063	345 419	307 614	121 296

Eniten työttömiä työnhakijoita oli Uudenmaan (176 400), Pirkanmaan (64 800) ja Varsinais-Suomen (55 700) ELY-keskusten alueella. Vuoden aikana työttömänä olleiden määrä laski kaikkien ELY-keskusten alueella edelliseen vuoteen verrattuna; eniten Satakunnassa (-16 %), Pohjanmaalla (-11 %), Etelä-Savossa (-10 %), Kainuussa (-10 %) ja Etelä-Pohjanmaalla (-9 %). Ahvenanmaalla työttömien työnhakijoiden määrä pysyi ennallaan.

Työttömistä työnhakijoista oli vuonna 2017 koko maassa naisia 37 800 vähemmän kuin miehiä. Työttömänä työnhakijana olleiden miesten määrä laski edellisestä vuodesta 8 prosenttia ja naisten 5 prosenttia. Talouden elpyminen näkyi miesvaltaisilla teollisuuden ja rakentamisen aloilla työttömyyden nopeampana vähenemisenä miehillä kuin naisvaltaisilla palvelualoilla.

<sup>2</sup> Lukuun sisältyvät kokoaikaisesti lomautetut.

**Taulukko 9. Työttömät työnhakijat vuonna 2017 iän ja sukupuolen mukaan**  
**Tabell 9. Arbetslösa arbetssökande år 2017 efter ålder och kön**  
**Table 9. Unemployed jobseekers in 2017, by age and by sex**

Ikäryhmä Åldersgrupp Age group	Molemmat sukupuolet - Båda könen - Both sexes					
	Miehet - Män - Men		Naiset - Kvinnor - Women			
	Henkilöä - Personer - Persons	% Persons	Henkilöä - Personer - % Persons	Henkilöä - Personer - % Persons	%	
15-24	121 296	18,6	69 191	20,0	52 098	16,9
25-34	159 592	24,4	81 557	23,6	78 024	25,4
35-44	121 968	18,7	60 746	17,6	61 212	19,9
45-54	122 727	18,8	65 537	19,0	57 189	18,6
55+	127 480	19,5	68 388	19,8	59 091	19,2
Yhteensä - Sammanlagt - Total	653 063	100,0	345 419	100,0	307 614	100,0

Työttömistä työnhakijoista oli alle 25-vuotiaita 19 %. Miehillä nuorten osuus työttömistä oli 20 %, mikä on yli kolme prosenttiyksikköä suurempi kuin naisilla. Nuorten osuus työttömistä työnhakijoista oli korkein Pohjois-Pohjanmaan (22 %), Etelä-Pohjanmaan (22 %) ja Keski-Suomen (21 %) ELY-keskusten alueella. Alhaisin nuorten osuus oli Uudellamaalla (16 %), Lapissa (18 %), Varsinais-Suomessa (19 %), Pirkanmaalla (19 %), Pohjois-Karjalassa (19 %), Kaakkois-Suomessa (19 %), Hämeessä (19 %), Etelä-Savossa (19 %) ja Satakunnassa (19 %). Ahvenanmaalla nuorten osuus työttömistä työnhakijoista oli 20 %.

**Taulukko 10. Työttömät työnhakijat vuonna 2017 koulutuksen ja sukupuolen mukaan**  
**Tabell 10. Arbetslösa arbetssökande år 2017 efter utbildning och kön**  
**Table 10. Unemployed jobseekers in 2017, by level of education and by sex**

Koulutus - Utbildning - Education	Molemmat sukupuolet - Båda könen - Both sexes					
	Miehet - Män - Men		Naiset - Kvinnor - Women			
	Henkilöä - Personer - Persons	% Persons	Henkilöä - Personer - % Persons	Henkilöä - Personer - % Persons	%	
Perusasteen koulutus - Utbildning på grundstadiet - Basic education	144 258	22,1	88 075	25,5	56 183	18,3
Keskiasteen koulutus - Utbildning på mellanstadiet - Upper secondary level education	335 253	51,3	184 134	53,3	151 119	49,1
Alin korkea-aste - Utbildning på lägsta högre nivå - Lowest level tertiary education	38 166	5,8	16 083	4,7	22 083	7,2
Korkeakouluaste ja tutkijakoulutus - Högskolenivå och forskarutbildning - Lower and higher degree-level and doctorate level tertiary education	102 845	15,7	40 852	11,8	61 993	20,2
Tuntematon - Ökand - Unknown	32 541	5,0	16 275	4,7	16 236	5,3
Yhteensä - Sammanlagt - Total	653 063	100,0	345 419	100,0	307 614	100,0

Vuonna 2017 työttöminä työnhakijoina olleista 22 % oli saanut perusasteen, 51 % keskiasteen ja 22 % korkea-asteen koulutuksen. Kaikkien koulutusasteiden suorittaneiden osuus pysyi ennallaan. Työttömillä naisilla oli miehiä korkeampi koulutustaso. Naisista 49 % oli suorittanut keskiasteen ja 27 % korkea-asteen koulutuksen. Työttömillä miehillä vastaavat osuudet olivat 53 % ja 16 %.

Työttömistä työnhakijoista oli vuoden 2017 aikana ulkomaalaisia 73 200, mikä on 500 (-1 %) vähemmän kuin vuotta aikaisemmin. Ulkomaalaisista työttömistä oli miehiä 36 100 ja naisia 37 100. Miesten määrä väheni edellisestä vuodesta 200 (-0,4 %) ja naisten 300 (-1 %). Kansalaisuuden mukaan suurimmat ryhmät olivat työttömissä työnhakijoissa vastaavat kuin kaikissa työnhakijoissa (katso sivu 7).

Vuoden 2017 aikana päättyi 673 300 eri työttömyysjaksoa. Jokaista työttömänä ollutta kohden jaksoja oli keskimäärin vain yksi vuoden aikana. Päättyneistä työttömyysjaksoista 297 600 (44 %) johti TE-toimistojen saaman tiedon mukaan henkilön työllistymiseen. Jakson päättymisen syynä oli 270 500 (40 %) tapauksessa työllistyminen avoimille työmarkkinoille ja 27 200 (4 %) tapauksessa palveluilla työllistymiseen. Työ-/koulutuskokeilun, valmennuksen, omaehtoisen opiskelun tai kuntouttavan työtoiminnan aloittaminen päätti yhteensä 128 200 (19 %) työttömyysjaksoa. Työvoimakoulutuksen aloittaminen päätti 42 300 (6 %) ja muu koulutus 13 600 (2 %) työttömyysjaksoa. Työvoiman ulkopuolelle siirtyi 47 800 (7 %) työtöntä työnhakijaa. Näiden lisäksi päättyi 143 800 työttömyysjaksoa, joiden päättymissyy ei ollut tiedossa työ- ja elinkeinotoimistossa.

**Taulukko 11. Vuonna 2017 päättyneiden työttömyysjaksojen keskimääräinen kesto**

**Tabell 11. Genomsnittlig längd på arbetslöshetsperioder som avslutades år 2017**

**Table 11. Average duration of completed spells of unemployment in 2017**

ELY-keskus	Molemmat sukupuolet	Miehet	Naiset
NTM-centralen	Båda könen	Män	Kvinnor
ELY Centre	Both sexes	Men	Women
Keskimäärin viikkoa - I genomsnitt i veckor - Weeks, on average			
Uusimaa	33	35	30
Varsinais-Suomi	26	27	24
Satakunta	25	26	23
Häme	27	29	26
Pirkanmaa	34	37	31
Kaakkois-Suomi	27	28	25
Etelä-Savo	26	27	24
Pohjois-Savo	21	23	19
Pohjois-Karjala	22	25	20
Keski-Suomi	29	31	26
Etelä-Pohjanmaa	18	21	16
Pohjanmaa	22	24	19
Pohjois-Pohjanmaa	25	27	23
Kainuu	22	22	21
Lappi	23	25	20
Ahvenanmaa	16	16	17
Ulkomaat	29	32	26
Koko maa -			
Hela landet -			
Whole country	27	29	25

Vuonna 2017 päättyneiden yhtäjaksoisten työttömyysjaksojen keskimääräinen kesto oli 27 viikkoa eli yli kuusi kuukautta. Keskimääräinen kesto piteni kahdella viikolla edellisestä vuodesta. Naisilla työttömyys kesti keskimäärin huomattavasti lyhyemmän ajan (25 viikkoa) kuin miehillä (29 viikkoa). Työttömyyden lyhyemmän keston vuoksi naisia oli työttömänä työnhakijana vuonna 2017 keskimäärin kuukauden lopussa selvästi vähemmän (137 200) kuin miehiä (166 200). Uusista työttömistä työnhakijoista oli naisia (136 800) hieman vähemmän kuin miehiä (140 100).

Työttömyysjaksot ovat sitä pidempiä, mitä vanhemmasta työttömien ryhmästä on kysymys. Nuorilla alle 25-vuotiailla työttömyysjaksot olivat lyhimmät, keskimäärin 12 viikkoa. 50-60-vuotiailla työttömyys kesti keskimäärin 33 viikkoa (kahdeksan kuukautta) ja yli 60-vuotiailla 96 viikkoa (22 kuukautta). Alueittain tarkastellen työttömyysjaksot olivat pisimmät Pirkanmaan (34 viikkoa), Uudenmaan (33 viikkoa), Keski-Suomen (29 viikkoa), Hämeen (27 viikkoa) ja Kaakkois-Suomen (27 viikkoa) ELY-keskusten alueella. Lyhimpiä työttömyysjaksot olivat Etelä-Pohjanmaalla (18 viikkoa), Pohjois-Savossa (21 viikkoa), Pohjois-Karjalassa (22 viikkoa), Pohjanmaalla (22 viikkoa) ja Kainuussa (22 viikkoa).

Vuoden 2017 aikana pitkäaikaistyöttömiä (henkilöitä, joiden työttömyys oli kestänyt yhtäjaksoisesti yli vuoden) oli 190 100. Määrä on lähes kolmasosa kaikkien työttömien työnhakijoiden määrästä. Pitkäaikaistyöttömistä oli miehiä 57 % ja naisia 43 %. Osuudet säilyivät ennallaan edellisestä vuodesta. Pitkäaikaistyöttömistä 9 000 (5 %) oli alle 25-vuotiaita. Uusia pitkäaikaistyöttömiä tuli vuoden aikana 71 800 ja pitkäaikaistyöttömyyksiä päättyi 99 700.

Vuonna 2017 ennen työttömyyden alkamista 55 % oli ollut työssä ja 45 % työvoiman ulkopuolella. Työstä tulleiden osuus oli laskenut ja työvoiman ulkopuolelta tulleiden vastaavasti noussut kolmella prosenttiyksiköllä. 10 % kaikista työttömistä tuli julkisista ja muista palveluista, teollisuudesta tuli 2 %, kaupan alalta 2 % ja rakennustoiminnasta 1 %. Kaikista työttömistä miehistä 8 % tuli julkisista ja muista palveluista, teollisuudesta 2 %, kaupan alalta 2 % ja rakennusalalta 1 %. Kaikista työttömistä naisista 12 % oli jäänyt työttömäksi julkisista ja muista palveluista sekä 3 % kaupan alalta.

Työvoiman ulkopuolelta tulleista työttömistä 86 000 (14 % kaikista työttömistä) oli ollut koulussa tai opiskelemassa ennen työttömäksi joutumistaan. Palkattomasta kotitaloustyöstä tuli 5 % ja ase- tai siviilipalveluksesta 3 %. Työttöminä olleista naisista 15 % ja miehistä 12 % tuli koulusta tai opiskelemasta.

**Taulukko 12. Työttömät työnhakijat ammattiryhmittäin ja sukupuolen mukaan vuonna 2017**

**Tabell 12. Arbetslösa arbetssökande efter yrkesgrupp och kön år 2017**

**Table 12. Unemployed jobseekers by occupational group and sex 2017**

Ammattiryhmä Yrkesgrupp Occupational group	Molemmat sukupuolet - Båda könen - Both sexes	Miehet - Män - Men		Naiset - Kvinnor - Women		Alle 25-vuotiaat - Under 25 år - Under 25-year-olds		%
	Henkilöä - Personer - Persons	Henkilöä - Personer - % Persons	Henkilöä - Personer - % Persons	Henkilöä - Personer - % Persons	Henkilöä - Personer - % Persons	Henkilöä - Personer - % Persons		
Johtajat	6 415	1,0	4 192	1,2	2 223	0,7	41	0,0
Erityisasiantuntijat	85 006	13,0	40 056	11,6	44 950	14,6	3 556	2,9
Asiantuntijat	61 380	9,4	26 592	7,7	34 788	11,3	6 219	5,1
Toimisto- ja asiakaspalvelutyöntekijät	34 332	5,3	8 339	2,4	25 993	8,4	3 292	2,7
Palvelu- ja myyntityöntekijät	124 617	19,1	32 544	9,4	92 073	29,9	24 262	20,0
Maanviljelijät, metsätyöntekijät ym.	14 440	2,2	7 332	2,1	7 108	2,3	1 402	1,2
Rakennus-, korjaus- ja valmistustyöntekijät	116 141	17,8	102 113	29,6	14 028	4,6	24 186	19,9
Prosessi- ja kuljetustyöntekijät	45 476	7,0	36 595	10,6	8 881	2,9	4 794	4,0
Muut työntekijät	47 313	7,2	25 032	7,2	22 281	7,2	3 881	3,2
Sotilaat	319	0,0	305	0,1	14	0,0	126	0,1
Ammatteihin luokittelemattomat ryhmät	117 624	18,0	62 319	18,0	55 275	18,0	49 537	40,8
<b>Yhteensä - Sammanlagt - Total</b>	<b>653 063</b>	<b>100,0</b>	<b>345 419</b>	<b>100,0</b>	<b>307 614</b>	<b>100,0</b>	<b>121 296</b>	<b>100,0</b>

**Kuvio 4. Alkaneeet työttömyysjaksot työttömyyttä edeltäneen toiminnan mukaan vuonna 2017**  
**Figur 4. Påbörjade arbetslöshetsperioder efter verksamhet som föregick arbetslösheten år 2017**  
**Figure 4. New spells of unemployment in 2017, by activity preceding unemployment**

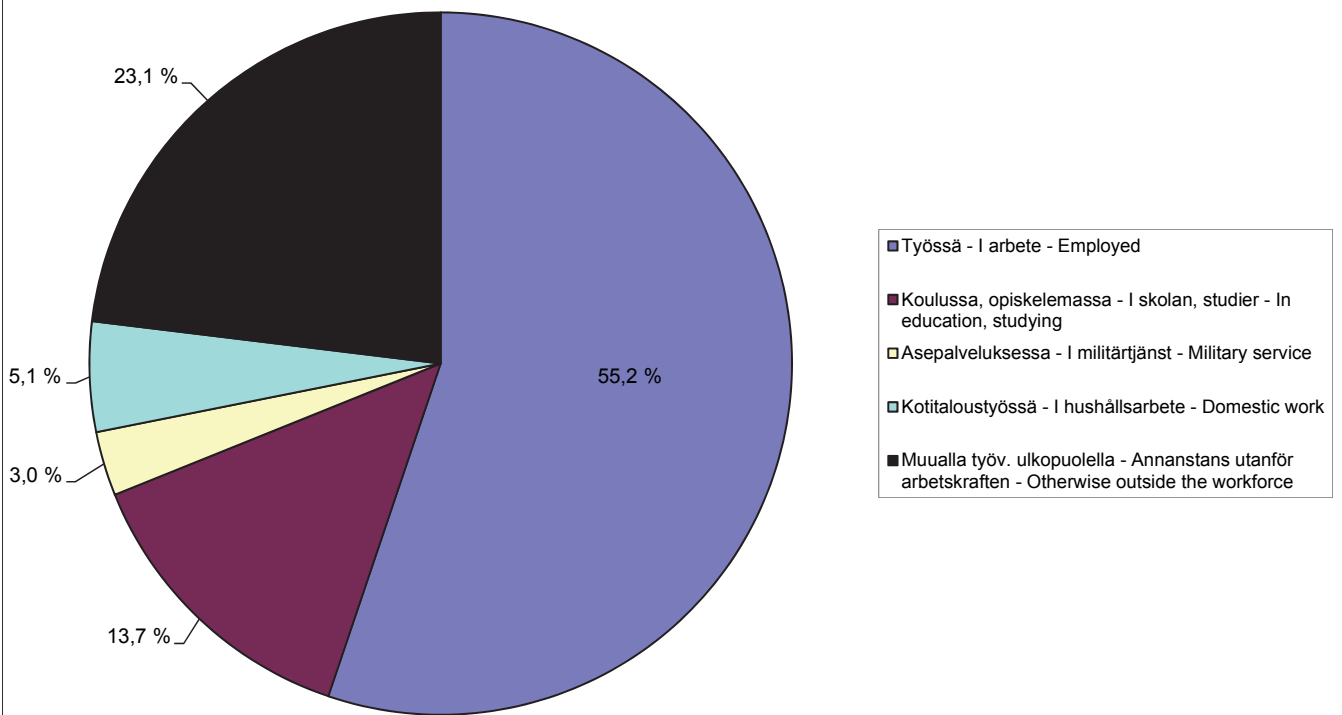

**Kuvio 5. Päätyneet työttömyysjaksot työttömyyden päättymisen syyn mukaan vuonna 2017**  
**Figur 5. Avslutade arbetslöshetsperioder efter orsak till att arbetslösheten upphörde år 2017**  
**Figure 5. Completed spells of unemployment in 2017, by reason for completion**

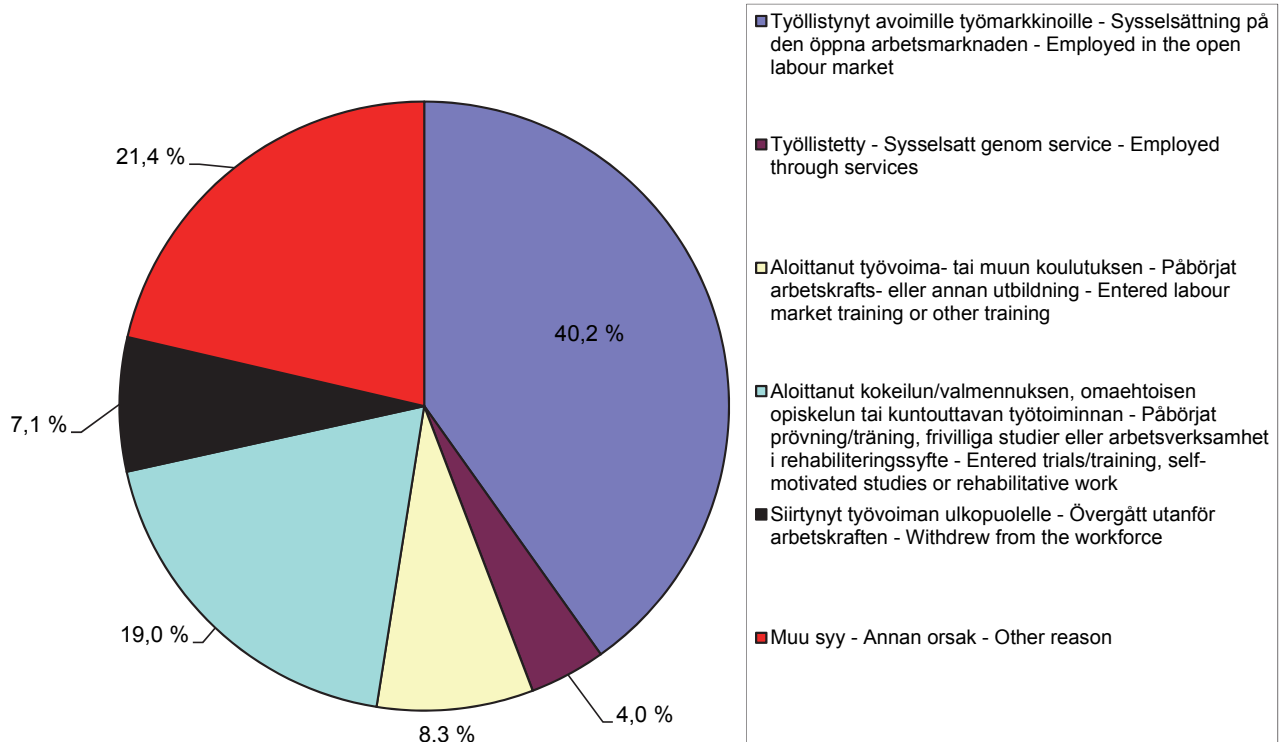

## **Liite – Bilaga – Appendix**

### **Elinkeino-, liikenne- ja ympäristökeskus – ELY-keskus Närings-, trafik- och miljöcentralen – NTM-centralen Centre for Economic Development, Transport and the Environment – ELY Centre**

Uusimaa - Nyland - Uusimaa

Varsinais-Suomi - Egentliga Finland - Southwest Finland

Satakunta - Satakunta - Satakunta

Häme - Tavastland - Häme

Pirkanmaa - Birkaland - Pirkanmaa

Kaakkois-Suomi - Sydöstra Finland - Southeast Finland

Etelä-Savo - Södra Savolax - South Savo

Pohjois-Savo - Norra Savolax - North Savo

Pohjois-Karjala - Norra Karelen - North Karelia

Keski-Suomi - Mellersta Finland - Central Finland

Etelä-Pohjanmaa - Södra Österbotten - South Ostrobothnia

Pohjanmaa - Österbotten - Ostrobothnia

Pohjois-Pohjanmaa - Norra Österbotten - North Ostrobothnia

Kainuu - Kajanaland - Kainuu

Lappi - Lappland - Lapland

Ahvenanmaa - Åland - Åland

Ulkomaat - Utland - Abroad

## **Ammattiryhmä – Yrkesgrupp – Occupational group**

Johtajat  
Chefer  
Managers

Erityisasiantuntijat  
Specialister  
Professionals

Asiantuntijat  
Experter  
Technicians and associate professionals

Toimisto- ja asiakaspalvelutyöntekijät  
Kontors- och kundtjänstpersonal  
Clerical support workers

Palvelu- ja myyntityöntekijät  
Service- och försäljningspersonal  
Service and sales workers

Maanviljelijät, metsätyöntekijät ym.  
Jordbrukare, skogsarbetare m.fl.  
Skilled agricultural, forestry and fishery workers

Rakennus-, korjaus- ja valmistustyöntekijät  
Byggnads-, reparations- och tillverkningsarbetare  
Craft and related trades workers

Prosessi- ja kuljetustyöntekijät  
Process- och transportarbetare  
Plant and machine operators, and assemblers

Muut työntekijät  
Övriga arbetstagare  
Elementary occupations

Sotilaat  
Militärer  
Armed forces

Ammatteihin luokittelemattomat ryhmät  
Okänd  
Unknown

VVK1 15.2.2018 12:12:27

# Virrat eri kestoiseen työttömyyteen ja työttömyydestä ulos aikavälillä 01/2017 - 12/2017

ELY-keskus(k): KOKO MAA  
 Sukupuoli: Sukupuolet yhteensä  
 Ikäryhmä: Ikä yhteensä  
 Työttömät työnhakijat: Työttömät työnhakijat yhteensä  
 Koulutusaste: Koulutus yhteensä  
 Kansalaisuus: Kansat yhteensä  
 Vanhaiset ja pitkäaikaissairaat: Kaikki yhteensä  
 Palvelulinjat: Palvelulinjat yhteensä

## Alkaneet työttömyysjaksot

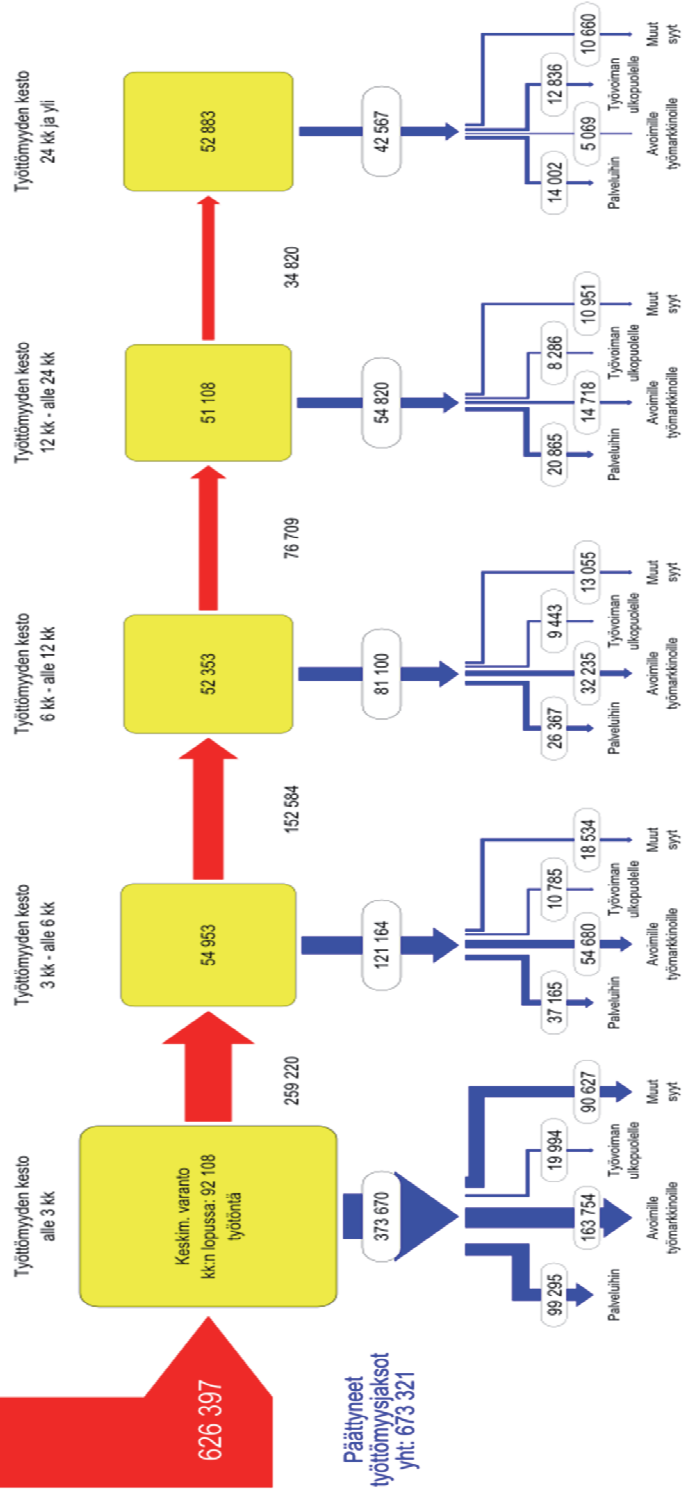



# Flöden till arbetslöshet av olika varaktighet och ut ur arbetslösheten under tiden 01/2017 - 12/2017

NTM-centralen(k): HELA LANDET

Kön: Könen sammanlagt

Aldersstruktur: Alder sammanlagt

Arbetslösa arbetssökande: Arbetslösa arbetssökande sammanlagt

Utbildningsnivå: Utbildningsnivå sammanlagt

Medborgarskap: Nationer sammanlagt

Personer med funktionsnedsättning och långtidssjuka: Alla sammanlagt

Serviceinliner: Serviceinlinerna sammanlagt

**Påbörjade arbetslöshetsperioder**

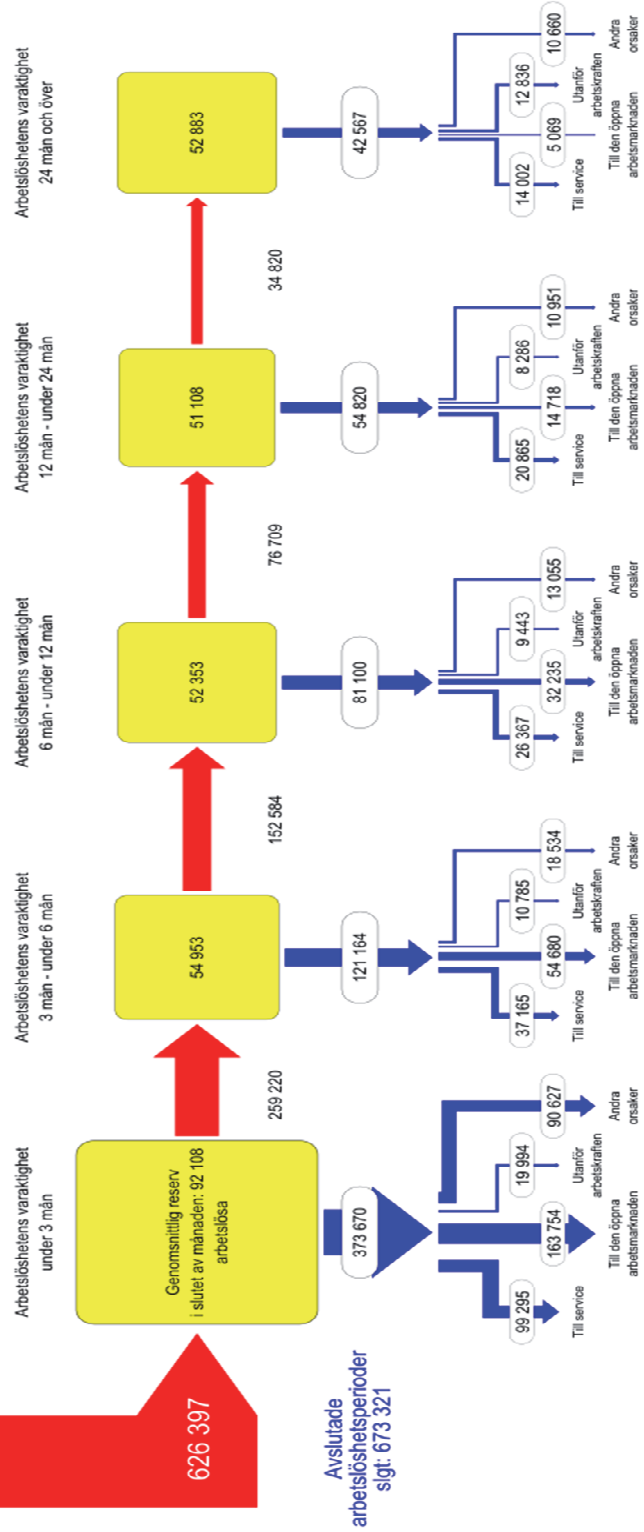

# Flows into unemployment of varying duration and out of unemployment over time period 01/2017 - 12/2017

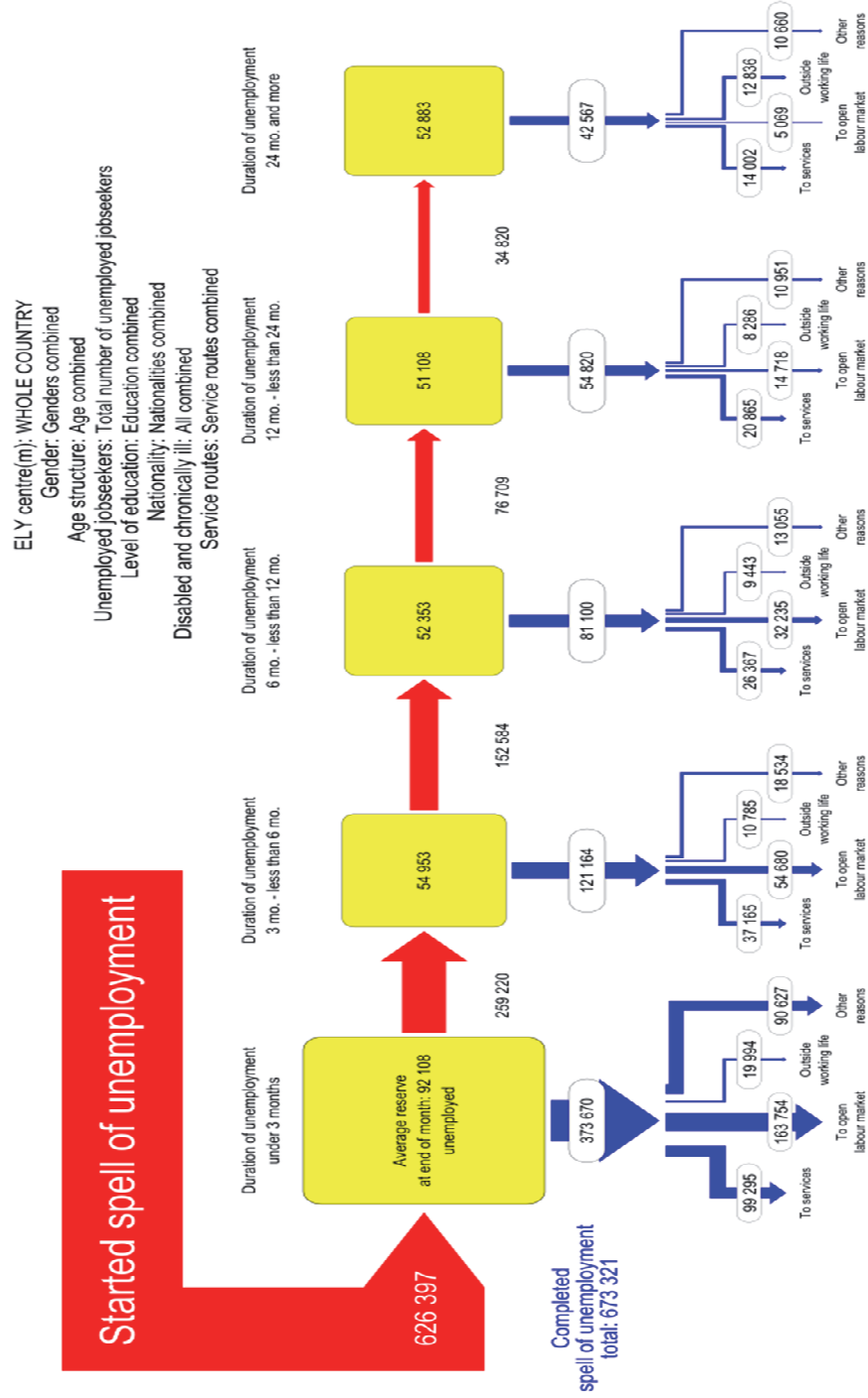

VVK3 15.2.2018 12:26:21

# Avoimeksi ilmoitettujen työpaikkojen täyttymiset ja avoinna olon pitkittyminen aikavälillä 01/2017 - 12/2017

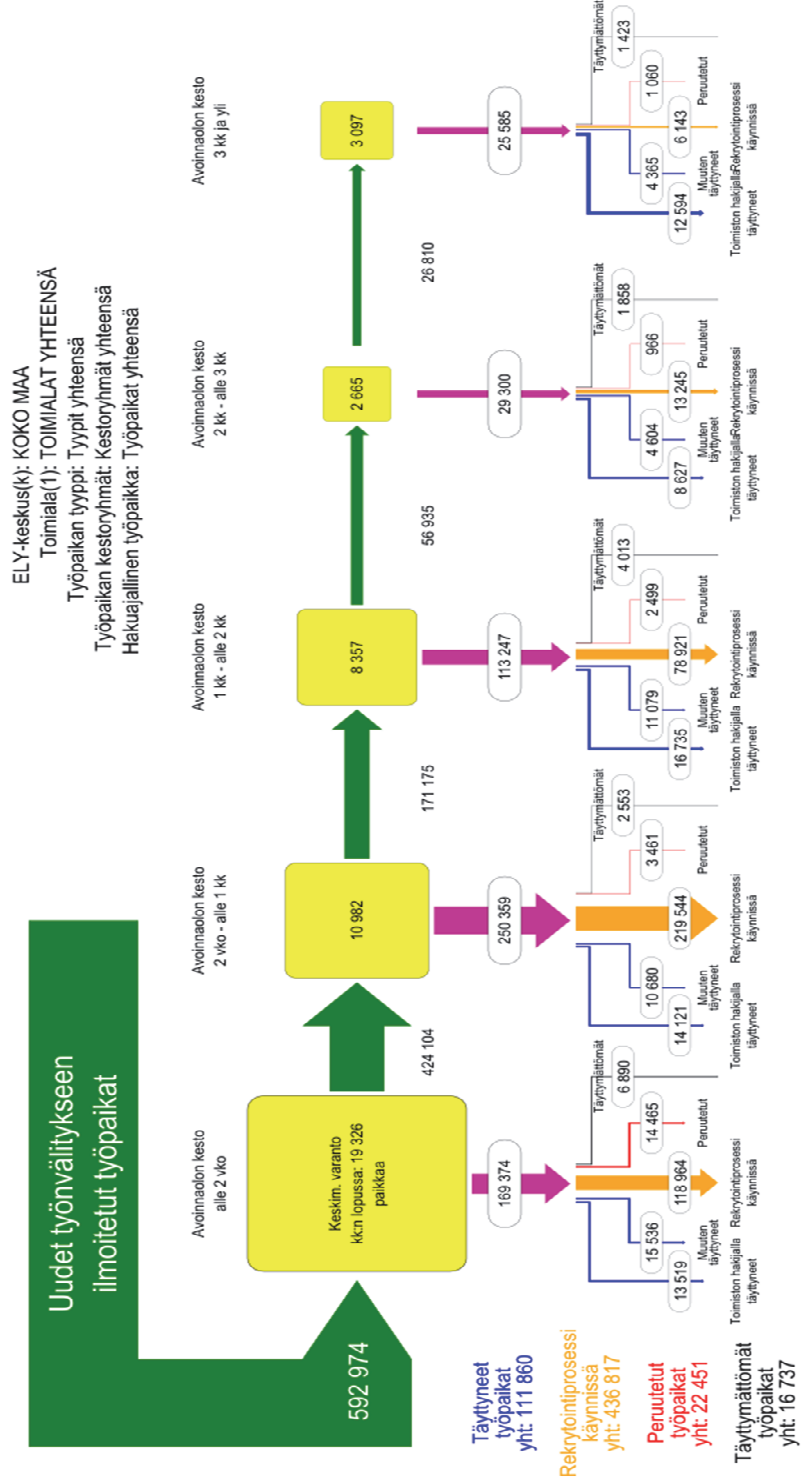

Lähde: Työ- ja elinkeinoministeriö, Työnvälitystiasto

# Tillsättandet av jobb som anmäls som lediga och förlängd tid då jobbet är ledigt under tiden 01/2017 - 12/2017

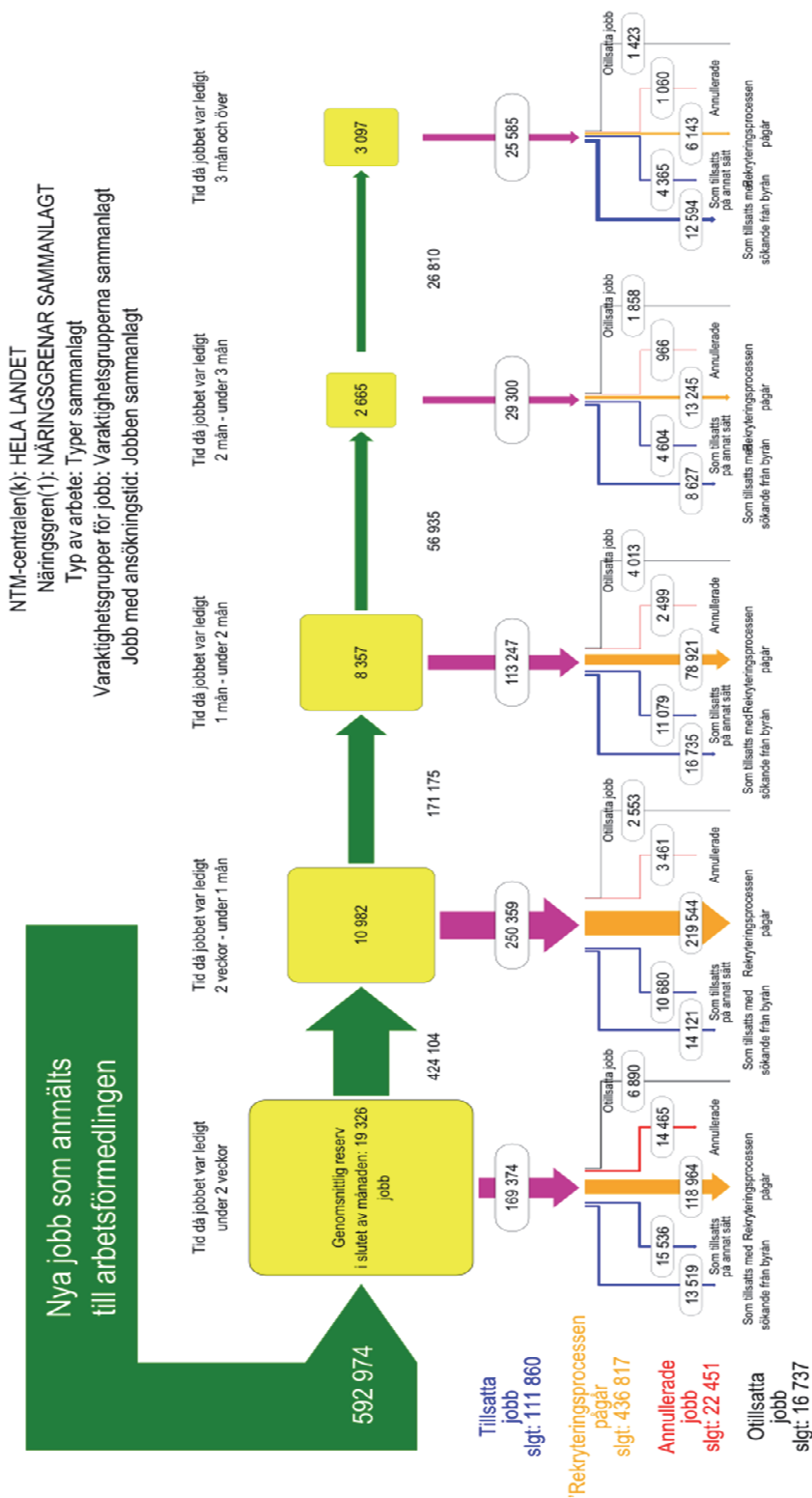

# Filling of vacancies made available and prolongation of availability over time period 01/2017 - 12/2017

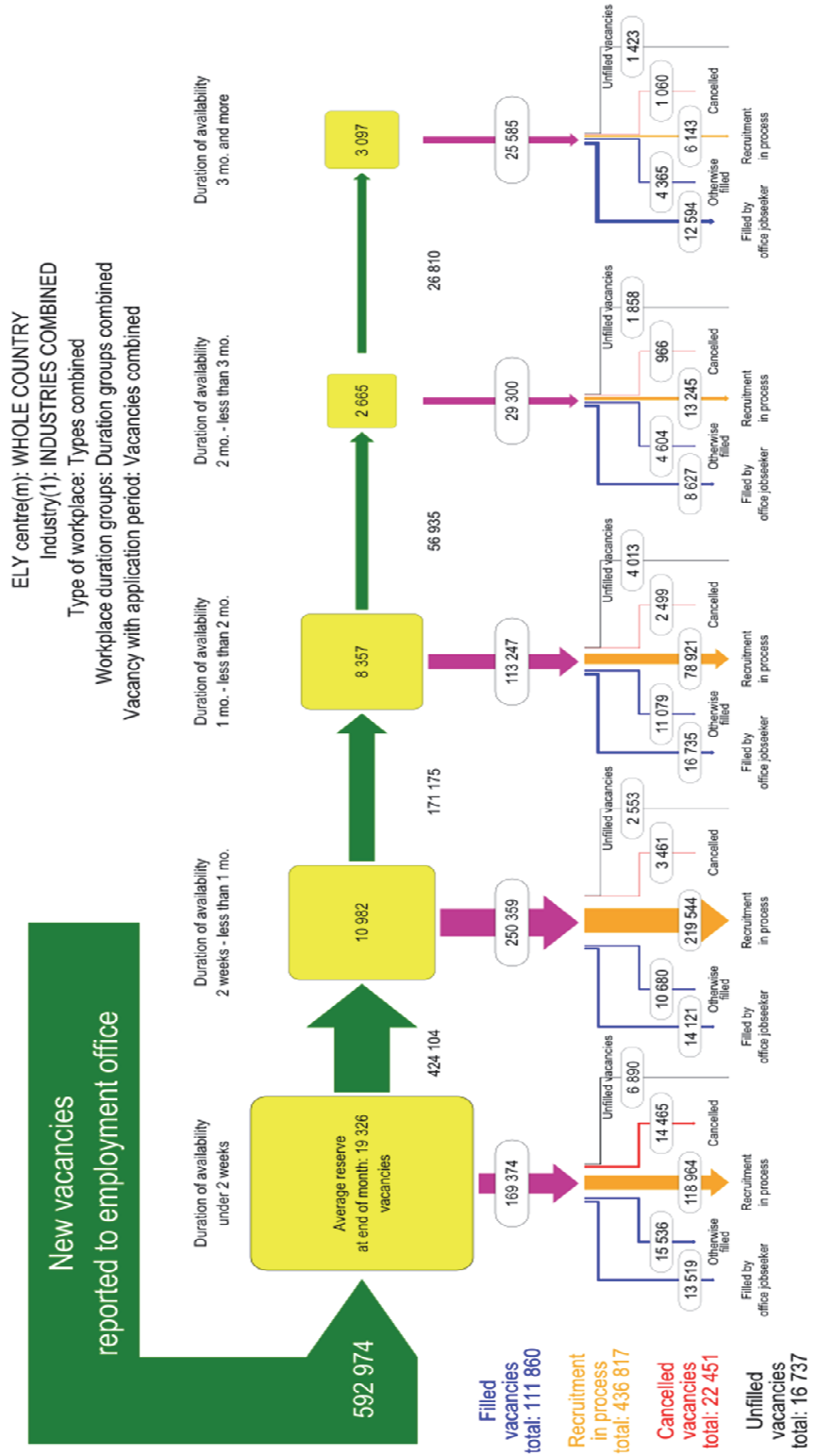



Työ- ja elinkeinoministeriö  
Arbets- och näringsministeriet

**Työ- ja elinkeinoministeriö**  
PL 32, 00023 Valtioneuvosto

**Arbets- och näringsministeriet**  
PB 32, 00023 Statsrådet

**Ministry of Economic Affairs and Employment**  
P.O. Box 32, FI-00023 Government, Finland

---

**TEM Tilastotiedote 2018:2**  
**ANM Statistisk rapport 2018:2**  
**MEAE Statistical Summary 2018:2**

Suomen virallinen tilasto  
Finlands Officiella statistik  
Official Statistics of Finland

Työmarkkinat 2018  
Arbetsmarknaden 2018  
Labour Market 2018

---

**Lisätietoja / Ytterligare Uplysningar / More information:**

**Työ- ja elinkeinoministeriö**  
Työllisyys ja toimivat markkinat -osasto

**Arbets- och näringsministeriet**  
Avdelningen för sysselsättning och fungerande marknader

**Ministry of Economic Affairs and Employment**  
Employment and Well-Functioning Markets Department

**Petri Syvänen**  
+358 29 504 8050

**Hilkka Kattelus**  
+358 29 504 8047

etunimi.sukunimi@tem.fi  
tyonvalitystilasto@tem.fi

Työnvälitystilaston kuvaus ja laatuseloste:  
[www.tem.fi/tilaston-julkistamispaivat-kuvaus-ja-laatuseloste](http://www.tem.fi/tilaston-julkistamispaivat-kuvaus-ja-laatuseloste)  
Beskrivning av och kvalitetsbeskrivning för  
arbetsförmedlingsstatistiken:  
[www.tem.fi/sv/publiceringsdagar-for-statistiska-uppgifter-bekrivning-och-kvalitetsbeskrivning](http://www.tem.fi/sv/publiceringsdagar-for-statistiska-uppgifter-bekrivning-och-kvalitetsbeskrivning)  
Description and quality description of the  
Employment Service Statistics:  
[www.tem.fi/en/release-dates-of-statistics-and-description-and-quality-description](http://www.tem.fi/en/release-dates-of-statistics-and-description-and-quality-description)

ISSN 1796-0479  
Suomen virallinen tilasto (verkkojulkaisu)

ISSN 1797-3732  
TEM Tilastotiedote (verkkojulkaisu)

---

[www.tem.fi/tyollisyyskatsaus-ja-tyonvalitystilasto](http://www.tem.fi/tyollisyyskatsaus-ja-tyonvalitystilasto)  
[www.tem.fi/sv/sysselsattningsoversikt-och-arbetsformedlingsstatistik](http://www.tem.fi/sv/sysselsattningsoversikt-och-arbetsformedlingsstatistik)  
[www.tem.fi/en/employment-bulletin-and-employment-service-statistics](http://www.tem.fi/en/employment-bulletin-and-employment-service-statistics)