

Suomalainen televisiotarjonta 2003



Tekijät (toimielimestä: toimielimen nimi, puheenjohtaja, sihteeri) Minna Aslama, Jaana Wallenius		Julkaisun laji Selvitys	
		Toimeksiantaja Liikenne- ja viestintäministeriö	
		Toimielimen asettamispäivämäärä	
Julkaisun nimi Suomalainen televisiotarjonta 2003			
Tiivistelmä Selvityksessä kuvataan sekä valtakunnallisten analogisten tv-kanavien (TV1, TV2, MTV3 ja Nelonen) että digitaalisten kanavien (YLE24, YLE Teema, FST-D, Subtv ja Urheilukanava) vuoden 2003 ohjelmatarjontaa kokonaisuudessaan ja kanavittain sekä selvitetään ohjelmiston monipuolisuutta. Lisäksi tarkastellaan erikseen julkisen palvelun tv-ohjelmistoja ja vertaillaan suomalaista ja ruotsalaista tarjontaa. Selvityksen päätulokset voidaan tiivistää seuraavasti: 1) Suomen valtakunnalliset analogiset tv-kanavat lähettivät vuonna 2003 yhteensä 397 viikkotuntia eli keskimäärin 57 tuntia ohjelmaa päivässä. Suurin ohjelmaluokka oli ulkomainen fiktio ja sitä seurasi järjestyksessä ajankohtais- ja asiaohjelmat sekä elokuvat. Tarjonnan määrä oli kasvanut edellisvuodesta ja oli samaa tasoa kuin vuonna 2001. 2) Vuoden 2003 tv-ohjelmistosta noin puolet oli suomalaista tuotantoa. Sarjamuotoisia ohjelmia oli valtaosa eli 80 prosenttia tarjonnasta. Uusintoja oli koko tarjonnasta kolmannes. 3) Tv-kanavat asettuivat edellisvuosien tapaan selvään jatkumoon informatiivisten ja viihteellisten ohjelmien tarjoajina. TV1:n ohjelmistosta miltei 70 prosenttia ja TV2:n tarjonnasta lähes puolet oli informatiivisia ohjelmia. MTV3:n ohjelmistosta noin kolmannes ja Nelosen tarjonnasta kuudennes koostui informatiivisista ohjelmista. 4) Yksittäisistä ohjelmatyypeistä viihdeohjelmien tarjonta lisääntyi kaikilla kanavilla vuoteen 2002 verrattuna. Toisaalta muutaman viime vuoden tapaan TV1:n ja TV2:n ohjelmistot muuttuivat kokonaisuudessaan informatiivisemmiksi. 5) Uudet digitaaliset tv-kanavat lähettivät vuonna 2003 keskimäärin 290 viikkotuntia ohjelmaa. Vaikka kanavat FST-D:tä lukuun ottamatta erikoistuivat tiettyihin ohjelmatyyppeihin, niiden yhteenlaskettu tarjonta muistutti analogisten täyden palvelun kanavien profiilia. 6) Neljän analogisen tv-kanavan järjestelmä tarjosi vuonna 2003 monipuolisemman ohjelmiston kuin koskaan nelikanavajärjestelmän aikana (1997->). TV2 nousi nyt kanavista monipuolisimmaksi. Lisäksi kanavat eriytyivät toisistaan yhä enemmän eli ne toteuttivat aiempaa selvempää työnjakoa. Digitaalisista kanavista monipuolisin oli FST-D, joka ylsi TV2:n tasolle. 7) Suomalaisten kanavien eriytyminen muistuttaa lisääntyvässä määrin kehitystä Ruotsissa.			
Avainsanat (asiasanat) televisio, ohjelmisto, monipuolisuus			
Muut tiedot Yhteyshenkilö/LVM Elina Normo			
Sarjan nimi ja numero Liikenne- ja viestintäministeriön julkaisuja 58/2004		ISSN 1457-7488	ISBN 952-201-204-1
Kokonaissivumäärä 126	Kieli suomi	Hinta 25 €	Luottamuksellisuus julkinen
Jakaja Edita Publishing Oy		Kustantaja Liikenne- ja viestintäministeriö	



Författare (uppgifter om organet: organets namn, ordförande, sekreterare) Minna Aslama, Jaana Wallenius		Typ av publikation Utredning	
		Uppdragsgivare Kommunikationsministeriet	
		Datum för tillsättandet av organet	
Publikation (även den finska titeln) Finländskt tv-utbud 2003 (Suomalainen televisiotarjonta 2003)			
Referat I utredningen beskrivs de nationella analoga tv-kanalernas (TV1, TV2, MTV3 och Nelonen) samt de digitala tv-kanalernas (YLE24, YLE Teema, FST-D, Subtv och Urheilukanava) utbud år 2003 både som helhet och kanalvis. På samma sätt granskas kanalernas mångsidighet. Dessutom granskas public service tv-utbudet och jämförs det finländska och det svenska tv-utbudet. De huvudsakliga resultaten är: 1) De finländska nationella analoga tv-kanalerna sände år 2003 totalt 397 timmar per vecka, dvs. i medeltal 57 timmar per dag. Den största programklassen var utländsk fiktion, följd av aktualitets- och fak- taprogram samt film. Utbudet hade ökat från året innan tillbaka till samma nivå som året 2001. 2) År 2003 var ungefär hälften av tv-utbudet producerat i Finland. Största delen av programmen var serier, dvs. 80 procent av utbudet. En tredjedel av utbudet utgjordes av repriser. 3) När det gäller utbudet av informativa och underhållande program följer kanalerna samma linje som tidigare år. Av TV1:s programutbud var nästan 70 procent och av TV2:s program hälften informativa program. Av MTV3:s utbud utgjorde en knapp tredjedel och av Nelonens utbud en sjättedel informativa program. 4) Alla kanaler ökade utbudet av underhållningsprogram från år 2002 till år 2003. Å andra sidan har tendensen de senaste åren varit att såväl TV1 som TV2 ändrat sitt utbud i en mer informativ riktning. 5) De nya digitala kanalerna sände år 2003 290 timmar program per vecka. Även om alla kanaler förutom FST-D specialiserade sig på vissa programtyper, påminde deras sammanslagna utbud om de analoga fullservicekanalernas profil. 6) Systemet med fyra analoga kanaler erbjöd totalt sett år 2003 ett mer mångsidigt programutbud än någonsin tidigare under fyrkanalssystemets tid (1997 ->). TV2 steg nu till den klart mångsidigaste kanalen. Dessutom skilde sig kanalerna allt mer från varandra, dvs. de förverkligade en klarare arbetsfördelning än tidigare. Av de digitala kanalerna var FST-D mångsidigast och nådde upp till TV2:s nivå. 7) De ökade skillnaderna mellan de finländska tv-kanalerna påminner allt mer om utvecklingen i Sverige.			
Nyckelord television, program, mångfald			
Övriga uppgifter Kontaktperson på ministeriet Elina Normo			
Seriens namn och nummer Kommunikationsministeriets publikationer 58/2004		ISSN 1457-7488	ISBN 952-201-204-1
Sidoantal 126	Språk finska	Pris € 25	Sekretessgrad offentlig
Distribution Edita Publishing Ab		Förlag Kommunikationsministeriet	



Authors (from body; name, chairman and secretary of the body) Minna Aslama, Jaana Wallenius		Type of publication Report	
		Assigned by Ministry of Transport and Communications	
		Date when body appointed	
Name of the publication Finnish Television Programming 2003			
Abstract The report depicts the programme structure profiles as well as programme diversity of the year 2003 of the four main Finnish nation-wide analogue television channels: the public service TV1 and TV2 and the commercial channels MTV3 and Nelonen. Also, the profiles and diversity of the five digital terrestrial channels – YLE24 (news channel), YLE Teema (emphasis in culture-education-science), FST-D (full service Swedish language channel), Subtv (entertainment and fiction oriented channel) and Urheilukanava (sports channel) – are examined. The main results are: 1) In 2003, the Finnish analogue television output amounted to 57 hours per day, or some 397 hours per week. Foreign fiction was the largest single programme category, amounting to over 20 percent of all programming. It was followed by current affairs, other factual programming and feature films. 2) Approximately one half of the programming on Finnish television was of domestic origin. 3) The profiles of 2003 depict that the Finnish analogue television channels form a continuum in the information – entertainment axis: TV1 was the most international and information-oriented channel, TV2 was in the middle, MTV3's profile was comprised of two thirds of entertainment and one third of information-oriented programmes, and Nelonen built its programming on entertainment-focused genres. 4) All television channels increased their supply of entertainment programmes from 2002 to 2003. Still, the public service TV1 and TV2 followed the tendency of the past few years and increased their overall share of information-oriented programming. 5) The five digital channels offered in total some 290 weekly hours of programming. Although most of them are specialized, the overall profile of digital broadcasting resembled that of the four full-service analogue channels. 6) In 2003, the Finnish analogue television programming as a whole was very diverse. The increasing differentiation between the channels resulted in the highest diversity score of the total supply since the birth of the second commercial channel Nelonen in 1997. The digital channels offered together almost as diverse programming as their analogue counterparts. 7) The differentiation of the Finnish analogue television channels resembles the development in Sweden.			
Keywords Television, programming, diversity			
Miscellaneous Contact person at the Ministry: Ms Elina Normo			
Serial name and number Publications of the Ministry of Transport and Communications 58/2004		ISSN 1457-7488	ISBN 952-201-204-1
Pages, total 126	Language Finnish	Price € 25	Confidence status Public
Distributed by Edita Publishing Ltd		Published by Ministry of Transport and Communications	

ESIPUHE

Televisio- ja radiotoiminnasta annetun lain mukaan valtioneuvoston tulee pyrkiä toimilupapolitiikassaan sananvapauden edistämiseen sekä turvaamaan ohjelmistotarjonnan monipuolisuus sekä yleisön erityisryhmien tarpeet. Suomessa tarjotaan televisio-ohjelmistoja neljällä analogisella valtakunnallisella kanavalla. Digitaalinen kanavatarjonta sisältää analogisten kanavien digitaalisten versioiden lisäksi viisi valtakunnallista kanavaa.

Tässä tutkimuksessa on selvitetty, miten televisiotarjonnan monipuolisuus toteutui käytännössä vuonna 2003. Vastaavanlaista tutkimusta on tehty vuodesta 2000 lähtien. Tutkimuksessa kuvataan valtakunnallisten analogisten kanavien (TV1, TV2, MTV3 ja Nelonen) ja digitaalisten kanavien (YLE24, YLE Teema, FST-D, Subtv ja Urheilukanava) vuoden 2003 ohjelmatarjontaa, niiden monipuolisuutta sekä julkisen palvelun televisiotarjontaa. Lisäksi tutkimuksessa vertaillaan suomalaista televisiotarjontaa ruotsalaiseen.

Tutkimuksen on toteuttanut liikenne- ja viestintäministeriön toimeksiannosta tutkija Minna Aslama tutkimusavustajanaan Jaana Wallenius Helsingin yliopiston Svenska social- och kommunalhögskolanissa. Suunnittelua ja toteutusta ohjanneet asiantuntijat ovat valtiotieteen tohtori Heikki Hellman, professori Ullamaija Kivikuru sekä erikoistutkija Tuomo Sauri. Liikenne- ja viestintäministeriön edustajina työtä ovat ohjanneet viestintäneuvos Ismo Kosonen ja neuvotteleva virkamies Elina Normo.

Helsingissä 11. päivänä lokakuuta 2004

Ismo Kosonen
viestintäneuvos

SISÄLLYSLUETTELO

Yhteenveto	6
Sammanfattning	10
English Summary	14
Johdanto	17
1 YLEISKATSAUS 2003	19
1.1 Ohjelma-aika	19
Taulukko 1.1.1. Viikoittainen ohjelma-aika kanavittain 2002–2003 (h/vko)	
Taulukko 1.1.2. Viikoittainen ohjelma-aika kanavittain eri kausina 2003 (h/vko)	
Taulukko 1.1.3. Viikoittainen ohjelma-aika kanavittain: varsinainen tarjonta ja muu tarjonta (h/vko)	
1.2 Kokonaistarjonta ja paras katseluaika	21
Kuvio 1.2. Valtakunnallisten kanavien ohjelmatarjonta ohjelmatyypeittäin 2003 (%)	
Taulukko 1.2. Valtakunnallisten kanavien ohjelmatarjonta ohjelmatyypeittäin 2003 (h/vko)	
1.3 Arki ja viikonloppu	23
Taulukko 1.3. Kanavien ohjelmarakenne arkisin ja viikonloppuisin 2003 (%)	
1.4 Ohjelmisto alkuperämaittain	24
Taulukko 1.4.1. Kanavien ohjelmatarjonta alkuperän mukaan 2003 (%)	
Taulukko 1.4.2. Ohjelmien alkuperä ohjelmaluokittain 2003 (%)	
1.5 Ensilähetykset ja uusinnat	26
Kuvio 1.5. Ensilähetysten ja uusintojen osuus kanavittain 2003 (%)	
Taulukko 1.5. Uusintojen määrä kanavittain 2003 (h/vko)	
1.6 Ohjelmiston sarjoittuminen	27
Kuvio 1.6. Sarjamuotoisten ja pisteohjelmien osuus kanavittain 2003 (%)	
Taulukko 1.6. Sarjamuotoisten ohjelmien määrä kanavittain 2003 (h/vko)	
2 KANAVAPROFIILIT	28
2.1 Profiili: TV1	28
Taulukko 2.1.1. TV1:n ohjelmatarjonnan ominaisuuksia 2003 (%)	
Kuvio 2.1. TV1:n ohjelmisto ohjelmatyypeittäin 2003 (%)	
Taulukko 2.1.2. TV1:n ohjelmisto ohjelmatyypeittäin 2003 (h/vko)	

2.2 Profili: TV2	31
Taulukko 2.2.1. TV2:n ohjelmatarjonnan ominaisuuksia 2003 (%)	
Kuvio 2.2. TV2:n ohjelmisto ohjelmatyypeittäin 2003 (%)	
Taulukko 2.2.2. TV2:n ohjelmisto ohjelmatyypeittäin 2003 (h/vko)	
2.3 Profili: MTV3	34
Taulukko 2.3.1. MTV3:n ohjelmatarjonnan ominaisuuksia 2003 (%)	
Kuvio 2.3. MTV3:n ohjelmisto ohjelmatyypeittäin 2003 (%)	
Taulukko 2.3.2. MTV3:n ohjelmisto ohjelmatyypeittäin 2003 (h/vko)	
2.4 Profili: Nelonen	37
Taulukko 2.4.1. Nelosen ohjelmatarjonnan ominaisuuksia 2003 (%)	
Kuvio 2.4. Nelosen ohjelmisto ohjelmatyypeittäin 2003 (%)	
Taulukko 2.4.2. Nelosen ohjelmisto ohjelmatyypeittäin 2003 (h/vko)	
2.5 Kanavavertailu	40
Kuvio 2.5.1. Kanavat informatiivisuus–viihhteellisyys -akselilla 2003 (koko tarjonta ja paras katseluaika, % informatiivisia ohjelmia)	
Kuvio 2.5.2. Kanavien vertailu ohjelmatyypeittäin 2003 (%)	
Kuvio 2.5.3. Kanavien parhaan katseluajan tarjonta esimerkkipäivänä 24.10.2003	
2.6 Muutokset 2002-2003	48
Taulukko 2.6. Ohjelmatarjonnan muutokset kanavittain 2002–2003 (h/vko)	
3 DIGITAALISET TELEVISIOKANAVAT 2003	51
3.1 Uusien kanavien kokonaistarjonta	51
Taulukko 3.1.1. Digitaalisten kanavien ohjelmatarjonta 2003 (h/vko)	
Kuvio 3.1.1. Digitaalisten kanavien ohjelmatarjonta 2003 (%)	
Kuvio 3.1.2. Vertailu: digitaalisten ja analogisten kanavien koko ohjelmatarjonta 2003 (%)	
Taulukko 3.1.2. Digitaalisten kanavien ohjelmatarjonnan alkuperä 2003 (%)	
Kuvio 3.1.3 Uusien digitaalisten kanavien parhaan katseluajan ohjelmatarjonta esimerkkipäivänä 24.10.2003	
3.2 Profili: YLE24	56
Taulukko 3.2.1. YLE24:n ohjelmatarjonnan ominaisuuksia 2003 (%)	
Kuvio 3.2. YLE24:n ohjelmisto ohjelmatyypeittäin 2003 (%)	
Taulukko 3.2.2. YLE24:n ohjelmisto ohjelmatyypeittäin 2003 (h/vko)	
3.3 Profili: YLE Teema	58
Taulukko 3.3.1. YLE Teeman ohjelmatarjonnan ominaisuuksia 2003 (%)	
Kuvio 3.3. YLE Teeman ohjelmisto ohjelmatyypeittäin 2003 (%)	
Taulukko 3.3.2. YLE Teeman ohjelmisto ohjelmatyypeittäin 2003 (h/vko)	
3.4 Profili: FST-D	60
Taulukko 3.4.1. FST-D:n ohjelmatarjonnan ominaisuuksia 2003 (%)	
Kuvio 3.4. FST-D:n ohjelmisto ohjelmatyypeittäin 2003 (%)	
Taulukko 3.4.2. FST-D:n ohjelmisto ohjelmatyypeittäin 2003 (h/vko)	

3.5 Profiili: Subtv	63
Taulukko 3.5.1. Subtv:n ohjelmatarjonnan ominaisuuksia 2003 (%)	
Kuvio 3.5. Subtv:n ohjelmisto ohjelmatyypeittäin 2003 (%)	
Taulukko 3.5.2. Subtv:n ohjelmisto ohjelmatyypeittäin 2003 (h/vko)	
3.6 Profiili: Urheilukanava	66
Taulukko 3.6.1. Urheilukanavan ohjelmatarjonnan ominaisuuksia 2003 (%)	
Kuvio 3.6. Urheilukanavan ohjelmisto ohjelmatyypeittäin 2003 (%)	
Taulukko 3.6.2. Urheilukanavan ohjelmisto ohjelmatyypeittäin 2003 (h/vko)	
3.7. Pääkanavien digitaalinen lisätarjonta	68
Taulukko 3.7. Pääkanavien digitaalinen lisätarjonta (h/vko)	
4 MONIPUOLISUUS 2003	69
Kuvio 4.1. Koko ohjelmiston monipuolisuus eri kanavilla 2003	
Kuvio 4.2. Parhaan katseluajan ohjelmiston monipuolisuus eri kanavilla 2003	
Kuvio 4.3. Analogisen ohjelmiston monipuolisuus eri kanavilla 1997–2003	
Kuvio 4.4. Parhaan katseluajan analogisen ohjelmiston monipuolisuus eri kanavilla 1997–2003	
Kuvio 4.5. Analogisen ohjelmiston monipuolisuus yli kanavien 1997–2003	
Kuvio 4.6. Parhaan katseluajan analogisen ohjelmiston monipuolisuus yli kanavien 1997–2003	
Taulukko 4. Kanavien erilaisuus 1997–2003	
5 JULKISEN PALVELUN OHJELMATARJONNAN OMINAISUUKSIA 2003	76
5.1 Yleisradion kanavat	76
Taulukko 5.1.1. Yleisradion ohjelmatarjonnan ominaisuuksia (%)	
Kuvio 5.1.1. Yleisradion koko ohjelmisto ohjelmatyypeittäin 2003 (%)	
Taulukko 5.1.2. Yleisradion koko ohjelmisto ohjelmatyypeittäin 2003 (h/vko)	
Taulukko 5.1.3. Yleisradion ohjelmatarjonnan ominaisuuksia analogisilla ja digitaalisilla kanavilla 2003 (%)	
Kuvio 5.1.2. Yleisradion analoginen ja digitaalinen ohjelmisto ohjelmatyypeittäin 2003 (%)	
Taulukko 5.1.4. Yleisradion analoginen ja digitaalinen ohjelmisto ohjelmatyypeittäin 2003 (h/vko)	
5.2. Julkisen palvelun erityisyleisöjen ohjelmat: ruotsinkielinen tarjonta	82
Taulukko 5.2.1. FST:n analogisen ohjelmatarjonnan ominaisuuksia 2003 (%)	
Kuvio 5.2.1. FST:n analoginen ohjelmisto ohjelmatyypeittäin 2003 (%)	
Taulukko 5.2.2. FST:n analoginen ohjelmisto ohjelmatyypeittäin 2003 (h/vko)	
Kuvio 5.2.2. Vertailu: analoginen FST- ja FST-D-ohjelmisto 2003 (%)	

5.3 Julkisen palvelun erityisyleisöjen ohjelmat: lastenohjelmat 85

Kuvio 5.3. Lastenohjelmien analogisen tarjonnan jakautuminen kanavittain 2003 (%)

Taulukko 5.3.1. Lastenohjelmien osuus kanavittain 2003 (% ja h/vko)

Taulukko 5.3.2. Lastenohjelmien alkuperä kanavittain 2003 (%)

6 VERTAILU RUOTSALAISEEN TELEVISIO-TARJONTAAN 2003 87

Taulukko 6. Informatiivisten, viihteellisten ja urheiluohjelmien määrä Suomen ja Ruotsin kanavilla 2003 (h/vko)

Kuvio 6.1. Informatiivisten, viihteellisten ja urheiluohjelmien osuudet Suomen ja Ruotsin kanavilla 2003 (%)

Kuvio 6.2. Informatiivisten, viihteellisten ja urheiluohjelmien osuudet Suomen ja Ruotsin kanavilla parhaaseen katseluaikaan 2003 (%)

7 LOPUKSI 92

Kuvio 7. Analogiset ja digitaaliset kanavat informatiivisuus–viihteellisyys-akselilla (% informatiivisia ohjelmia)

Lähteet 94

Liitteet 95

Liite 1: Ohjelmaluokitus 95

Liite 2: Monipuolisuusmittari 98

Liite 3: Ohjelmat ohjelmatyypeittäin eri kanavilla esimerkkiviikolla 43/2003 99

Liite 4: Ruotsalaisten tv-kanavien kuvaukset 109

Liite 5: Liitekuviot 110

Kuvio A. Parhaan katseluajan kanavavertailu ohjelmatyypeittäin 2003 (%)

Kuvio B. Informatiivisten ohjelmien osuus kanavittain 1993–2003 (%)

Kuvio C. Viihteellisten ohjelmien osuus kanavittain 1993–2003 (%)

Kuvio D. Koko ohjelmiston monipuolisuus eri kanavilla 1993–2003

Kuvio E. Kanavien erilaisuus 1993–2003

Yhteenveto

Tv-tarjonta 2003

Suomen valtakunnalliset analogiset televisiokanavat – TV1, TV2, MTV3 ja Nelonen – tarjosivat vuonna 2003 viikoittain keskimäärin yhteensä 397 tuntia eli päivittäin 57 tuntia ohjelmaa.

Valtakunnallisesta ohjelmatarjonnasta hieman yli viidenneksen muodosti ulkomainen fiktio. Ajankohtaisohjelmat muodostivat 13 prosenttia, asiaohjelmat ja elokuvat kumpikin noin kymmeneksen kokonaistarjonnasta. Ohjelma-ajaltaan pienimmät ohjelmatyypit olivat järjestyksessä palvelu-, opetus- ja kulttuuriohjelmat sekä kotimainen fiktio. Parhaaseen katseluaikaan eli nk. prime time -aikaan¹ ulkomaisen fiktion rinnalle suurimmaksi ohjelmaluokaksi nousi viihde (kummankin osuus vajaa viidennes illan tarjonnasta). Myös uutiset kasvattivat huomattavasti osuuttaan iltaisin.

Vuonna 2003 hieman yli puolet neljän kanavan yhteenlasketusta ohjelmistosta oli kotimaista tuotantoa. Suomalaista tarjontaa löytyi käytännössä kaikista ohjelmatyypeistä, mutta sitä leimasivat erityisesti ajankohtais- ja urheiluohjelmat sekä viihde. Sarjamuotoiset ohjelmat hallitsivat tarjontaa: niitä oli miltei 80 prosenttia koko ohjelmistosta. Uusintoja oli vuoden 2003 tv-tarjonnasta hieman alle kolmannes.

Varsinaisen ohjelmatarjonnan lisäksi kanavat tarjosivat muita tv-palveluja – Uutisikkunaa, ostosohjelmia, mobiilipelejä ja tv-chatteja – keskimäärin 26 tuntia vuorokaudessa.²

Kanavavertailu

TV1 oli edellisvuosien tapaan kanavista informaatiopainotteisin: sen koko tarjonnasta lähes 70 prosenttia oli informatiivisia ohjelmia. Se panosti erityisesti ajankohtaistarjontaan, asia- ja opetusohjelmiin sekä uutisiin. Toisaalta ulkomainen fiktio sai kuudenneksen ohjelmaajasta. Kanavalla korostuivat sekä suomalainen että eurooppalainen tarjonta.

TV2:n ohjelmisto jakautui erittäin tasaisesti informatiivisiin ja viihteellisiin ohjelmiin, eikä yksikään ohjelmatyyppeistä varsinaisesti hallinnut sen tarjontaa. Suurimmat ohjelmaluokat olivat tasaväkisesti asia- ja urheiluohjelmat, kummallakin kuudennes kanavan tarjonnasta. Niitä seurasivat kymmeneksen osuuksillaan ajankohtais- ja lastenohjelmat sekä elokuvat ja ulkomainen fiktio. TV2 lähetti kanavista kotimaisinta ohjelmaa: 70 prosenttia sen tarjonnasta muodostui kotimaisesta tuotannosta.

Edellisvuosien tapaan MTV3-kanava tarjosi osapuilleen kaksi kolmasosaa viihteellisiä ja kolmanneksen informatiivisia ohjelmia. Ohjelmiston alkuperä jakautui selvästi kahtaalle: puolet tarjonnasta oli kotimaista, lähes 40 prosenttia oli pohjoisamerikkalaista tarjontaa. MTV3 tarjosi sekä tuntimääräisesti että suhteessa eniten muita tv-palveluja.

¹ Tässä tutkimuksessa: ohjelmat, jotka alkoivat klo 18.05–22.05

² Muita tv-palveluja kuin televisio-ohjelmia ei ole laskettu kanavien tarjontaan, vrt. Aslama & Karlsson 2002 sekä Aslama & Wallenius 2003.

Nelosella painottui selvimmin ulkomaisen fiktion osuus, jota oli 37 prosenttia kanavan tarjonnasta. Kanavalla nähtiin suomalaisen analogisen tv-tarjonnan viihteellisintä ohjelmistoa: elokuvat ja viihde saivat kummatkin kuudenneksen, urheilu kymmenisen prosenttia kanavan ohjelma-ajasta. Pääosa tarjonnasta oli pohjoisamerikkalaista ja kolmannes kotimaista. Eurooppalaisen tarjonnan osuus Nelosen ohjelmistosta oli suhteessa yhtä suuri kuin YLE:n kanavilla eli lähes viidennes tarjonnasta.

Vuonna 2003 suomalaiset tv-kanavat asettuivat edellisvuosien tapaan selvään jatkumoon informatiivisten ja viihteellisten ohjelmien tarjoajina: TV1:n tarjonnasta reilut kaksi kolmasosaa ja TV2:n ohjelmistosta puolet oli informatiivisia ohjelmia; MTV3:n ohjelmista enää vajaa kolmannes ja Nelosen tarjonnasta kuudennes muodostui informatiivisista ohjelmista. Parhaaseen katseluajanaan kaupalliset kanavat eivät juurikaan muuttaneet profiilejaan, mutta TV1 ja TV2 lähestyivät toisiaan: edellinen lisäsi iltaisin viihteellisen tarjonnan, jälkimmäinen informatiivisen ohjelmiston osuutta.

Muutokset 2002-2003

Analogisten kanavien ohjelmatarjonta oli supistunut vuodesta 2001 vuoteen 2002, mutta palautui nyt entiselle tasolle eli kasvoi noin neljä prosenttia. TV1 tosin vähensi hieman tarjontaansa, mutta TV2 ja Nelonen lähettivät vuonna 2003 noin viisi viikkotuntia ja MTV3 jopa yhdeksän viikkotuntia enemmän ohjelmaa kuin vuotta aiemmin.

Kaikkia kanavia yhdisti viihdeohjelmien määrän kasvu vuodesta 2002 vuoteen 2003; tosin muutos oli näkyvämpää kaupallisilla kanavilla. Tähän ovat osaltaan syynä viihteelliset tosi-tv-ohjelmat³. Nelonen näyttääkin korvanneen osan ulkomaisen fiktion ohjelma-ajasta nimenomaan viihdeohjelmilla. Toisaalta parin viime vuoden tendenssi näyttäisi olevan julkisen palvelun ohjelmiston muuttuminen entistäkin informatiivisemmaksi. Muutos edellisvuodesta korostui erityisesti TV2:n profiilissa, sillä kanava oli vähentänyt huomattavasti sekä ulkomaisen fiktion että urheilun tarjontaa.

Digitaalinen tarjonta

Uudet digitaaliset kanavat – YLE24, YLE Teema, FST-D, Subtv ja Urheilukanava – lähettivät toisena täytenä toimintavuotenaan keskimäärin 290 viikkotuntia ohjelmaa. Tämä merkitsee digitarjonnan hienoista kasvua: vaikka FST-D hieman supisti tarjontaansa, muut kanavat lisäsivät sitä jonkin verran edellisvuodesta. Muutoin vuoden 2003 digitaalinen tarjonta oli vuoden 2002 kaltaista. Vaikka kanavat FST-D:tä lukuun ottamatta keskittyvät tiettyihin ohjelmatyyppeihin, niiden yhteenlaskettu tarjonta muistutti osin analogisten täyden palvelun kanavien profiilia. Digitaalinen tarjonta sisälsi kuitenkin analogista tarjontaa selvästi enemmän urheilua ja asia- sekä myös kulttuuriohjelmia, ja toisaalta vähemmän ulkomaista fiktiota, elokuvia sekä lasten- ja palveluohjelmia. Viihde taas ei saanut yhtä leimallista osuutta digitaalisten kanavien yhteenlasketussa prime time -ajassa kuin analogisten kanavien parhaassa katseluajassa. Subtv:tä lukuun ottamatta kanavien ohjelmistot olivat käytännössä täysin kotimaisia tai suomalaiseen tarjontaan painottuneita.

³ Koska tosi-tv on ohjelmatyypinä uusi ja monimuotoinen, on dokumentaarisuutta painottavat tosi-tv –sarjat koodattu asiaohjelmiksi, kilpailuelementin sisältävät ohjelmat puolestaan viihdeohjelmiksi. Ks. esim. liite 1.

Monipuolisuus

Vuonna 2003 analogisten täyden palvelun tv-kanavien tarjonta oli kokonaisuutena ohjelmatyyppivalikoimaltaan erittäin monipuolista – monipuolisempaa kuin koskaan nelikanavajärjestelmän aikana eli vuosina 1997–2002. Lähes yhtä monipuoliseen kokonaistarjontaan ylsivät yhteenlaskettuina ohjelmistoltaan pääosin erikoistuneet digitaalikanavat. Monipuolimmat kanavat olivat julkisen palvelun analoginen TV2 ja digitaalinen FST-D, jota seurasivat analogiset julkisen palvelun TV1 ja sekä kaupallinen MTV3. Niitä seurasivat järjestyksessä Nelonen, YLE Teema, Subtv, YLE24 ja Urheilukanava.

Kaikki neljä valtakunnallista analogista tv-kanavaa lähettivät vuonna 2003 ohjelmatyyppi-jakaumaltaan monipuolista tai jopa hyvin monipuolista tarjontaa. Ainoastaan TV1 oli kaventanut tarjontaansa eikä ensimmäistä kertaa tutkimusjakson aikana ollut kanavista monipuolisin: viihteellistä tarjontaa karsinut TV2 ylsi sen edelle. Yleisradion kummatkin kanavat osoittautuivat kaupallisia kilpailijoitaan selvästi monipuolisemmiksi, niin kokonaistarjonnassa kuin parhaana katseluaikanakin. Kaupalliset kanavat olivat kasvattaneet monipuolisuuttaan edellisvuodesta, jolloin siinä oli ollut havaittavissa selvä notkahdus.

Monipuolisuudessa on havaittavissa suuntaus, jonka alku ajoittui Nelosen syntyyn: vuodesta 1997 lukien suomalaisen tv-tarjonnan monipuolisuus on hieman kaventunut. Toisaalta Nelosen tulo korosti kanavien työnjakoa: siitä lähtien niiden keskinäinen erilaisuus on selvästi kasvanut vuosi vuodelta. Monipuolisuusanalyysi ei siis ainoastaan todenna suomalaisen tv-tarjonnan monipuolisuutta, vaan viittaa myös siihen, että kanavat toteuttavat entistä selvempää työnjakoa. Vuonna 2003 edelleen kasvanut kanavien välinen erilaisuus näyttää tukevan monipuolisuutta: erilaisilla kanavaprofiileilla saavutettiin yhdessä miltei yhtä korkea diversiteetti kuin kolmen samankaltaisen täyden palvelun kanavan (TV1, TV2 ja MTV3) kilpailutilanteessa vuonna 1993.

Julkinen palvelu

Yleisradion televisio-ohjelmistoja ei leimaa yksittäinen ohjelmatyyppi, mutta julkinen palvelu korostaa selvästi informatiivisten ohjelmien osuutta tarjonnassaan. YLE:n kahden analogisen ja kolmen digitaalisen kanavan tarjonnasta yli 60 prosenttia muodostuu ajankohdais-, asia-, ja opetusohjelmista sekä uutisista. Koko tarjontaan suhteutettuna ajankohtais-, asia- ja kulttuuriohjelmat sekä opetusohjelmat osoittautuivat käytännössä miltei täysin julkisen palvelun kanavien genreiksi. Samoin YLE:n kanavien kotimaisuusaste oli selvästi korkeampi kuin kaupallisilla kanavilla. YLE:n digitaalinen tarjonta suhteutui digitaaliseen kokonaistarjontaan varsin samankaltaisesti kuin TV1:n ja TV2:n yhteistarjonta koko analogiseen kokonaistarjontaan ja painotti siis selvästi informatiivisia ohjelmatyyppejä.

FST:n ohjelmistoa lähetettiin vuonna 2003 yhteensä vajaat kolme tuntia päivässä analogisilla TV1:llä ja TV2:lla ja yli viisi tuntia vuorokaudessa omalla digikanavallaan. Ohjelmisto oli korostetun informatiivista, mutta sieltä löytyi kaikkia ohjelmatyyppejä. Analogisen FST-tarjonnan ja digitaalisen FST-D:n vertailu osoittaa jälkimmäisen jakautuvan hieman tasapainoisemmin informatiivisiin ja viihteellisiin ohjelmiin. Kielellisesti erikoistunut, vähemmistöryhmää palveleva FST tarjoaa täyden palvelun ohjelmistoja niin analogisesti kuin digitaalisestikin.

Vertailu Ruotsiin

Ruotsalainen tv-kenttä on osin suomalaisen kaltainen, sillä siellä toimii kaksi julkisen palvelun kanavaa. Ne muistuttavat YLE:n kanavia, koska niidenkin välillä vallitsee keskinäinen työnjako viihteellisemmän ja informaatiopainotteisemman sisällön suhteen. Toisaalta Ruotsissa toimii vain yksi maanpäällinen kaupallinen kanava, TV4, joka on MTV3:n kaltainen. Vertailun viisi kaupallista satelliitti- ja kaapelikanavaa ovat osin hyvinkin eriytyneitä kohderyhmäkanavia.

YLE osoittautui edellisvuosien tapaan tarjonnaltaan kymmenen prosenttiyksikön verran informatiivisemmaksi kuin SVT. Yleisesti ottaen voidaan kuitenkin todeta, että suomalainen julkinen palvelu kokonaisuutena on alkanut muistuttaa ruotsalaisen julkisen palvelun profiilia. Vaikka ruotsalaisessa tv-järjestelmässä on puolet enemmän kanavia kuin suomalaisessa, ja moni ruotsalaisista kanavista on selvästi erikoistunut, olivat YLE:n ja SVT:n profiilit vuonna 2003 lähempänä toisiaan, eikä YLE:n tarjonta enää keventynyt yhtä näkyvästi parhaaseen katseluaikaan kuin edellisvuosina. Toisaalta myös MTV3 ja sen ruotsalainen vastine TV4 olivat samankaltaistuneet.

Sammanfattning

Tv-utbudet 2003

De finländska nationella analoga tv-kanalerna – TV1, TV2, MTV3 och Nelonen – erbjöd år 2003 i medeltal 397 timmar program per vecka, dvs. 57 timmar per dag.

Drygt en femtedel av det nationella programutbudet utgjordes av utländsk fiktion. Aktualitetsprogrammen stod för 13 procent, faktaprogrammen och filmerna vardera för cirka en tiondel av det totala utbudet. De minsta programtyperna när det gäller programtid var i storleksordning service-, utbildnings- och kulturprogrammen samt inhemsk fiktion. Under bästa tittartid, dvs. under s.k. prime time⁴ återfinns nu vid sidan av den utländska fiktionen också underhållningsprogrammen som den största programklassen (vardera utgjorde en knapp femtedel av kvällens utbud). Även nyheterna ökade märkbart sin andel av kvällarna.

År 2003 var lite mer än hälften av de fyra kanalernas sammanlagda program producerade i Finland. Inhemsk produktion återfinns i praktiken i alla programtyper, men särskilt bland aktualitets- och sportprogrammen och underhållningen. Programserierna dominerade utbudet och utgjorde nästan 80 procent av det totala programutbudet. En knapp tredjedel av tv-utbudet utgjordes år 2003 av repriserna.

Förutom det egentliga programutbudet erbjöd kanalerna även andra tv-tjänster – text-tv-nyheter (Uutisikkuna), tv shop-program, mobilspel och tv-chattar – i medeltal 26 timmar per dygn⁵.

Kanaljämförelse

Precis som under tidigare år var TV1 den mest informationsbaserade av kanalerna, nästan 70 procent av dess totala utbud utgjordes av informativa program. Kanalen satsade i synnerhet på aktualitetsutbudet, fakta- och utbildningsprogrammen samt på nyheter. Å andra sidan fick den utländska fiktionen en sjättedel av programtiden. På kanalen betonades såväl det finländska som det europeiska utbudet.

TV2:s program fördelades mycket jämnt i informativa och underhållande program och ingen programtyp dominerade egentligen utbudet. De största programklasserna var fakta- och sportprogrammen, båda stod för en sjättedel av kanalens utbud. De följdes av aktualitets- och barnprogrammen, film och utländsk fiktion, alla stod för var sin tiondel. TV2 hade det mest inhemska utbudet; 70 procent av programmen var av finländsk produktion.

I likhet med de föregående åren erbjöd MTV3 ungefär två tredjedelar underhållande och en tredjedel informativa program. Programmens ursprung var klart tudelat: hälften av programmen var inhemska och nästan 40 procent nordamerikanska. MTV3 var den av kanalerna som erbjöd klart mest andra tv-tjänster.

På Nelonen betonades klarare den utländska fiktionens andel, den utgjorde 37 procent av kanalens utbud. På kanalen kunde man se det finländska analoga tv-utbudets mest underhål-

⁴ I den här undersökningen: program som började kl. 18.05–22.05.

⁵ Sådana icke-traditionella program har inte inkluderats i den här undersökningen, jfr. Aslama & Karlsson 2002; Aslama & Wallenius 2003.

lande program: film och underhållning fick varsin sjättedel och sport ungefär tio procent av kanalens programtid. Merparten av utbudet var nordamerikanskt och en tredjedel inhemskt. Det europeiska utbudets andel av Nelonens program var i proportion lika stor som på Rundradions kanaler, dvs. nästan en femtedel av utbudet.

När det gäller utbudet av informativa och underhållande program fortsatte de finländska tv-kanalerna år 2003 på samma linje som tidigare. Av TV1:s programutbud var drygt två tredjedelar och TV2:s program hälften informativa program, medan en knapp tredjedel av MTV3:s och en sjättedel av Nelonens utbud utgjordes av informativa program. Under bästa tittartid ändrade de kommersiella kanalerna egentligen inte alls sina profiler, men TV1 och TV2 närmar sig varandra. Den förra ökade sitt underhållande utbud om kvällarna och den senare de informativa programmen.

Förändringar 2002–2003

De analoga kanalernas programutbud hade minskat från år 2001 till år 2002, men steg nu tillbaka till tidigare nivå och visade således en ökning på ca fyra procent. TV1 minskade dock sitt utbud något, men TV2 och Nelonen ökade sitt utbud med fem veckotimmar år 2003 och MTV3 med hela nio jämfört med året innan.

Gemensamt för alla kanaler var en ökning i mängden underhållningsprogram från år 2002 till år 2003, även om förändringen var synligare på de kommersiella kanalerna. Detta berodde delvis på de underhållande dokusåporna⁶. Det ser också ut som om Nelonen hade ersatt en del av den utländska fiktionen med just underhållningsprogram. Å andra sidan har public service-utbudet under de senaste åren verkat gå i en mer informativ riktning. Förändringen jämfört med året innan betonades i synnerhet i TV2:s profil, eftersom kanalen hade minskat utbudet av utländsk fiktion och sport märkbart.

Det digitala utbudet

De nya digitala kanalerna – YLE24, YLE Teema, FST-D, Subtv och Urheilukanva – sände under sitt andra hela verksamhetsår i medeltal 290 veckotimmar. Det här innebär en liten ökning i det digitala utbudet; FST-D minskade sitt utbud något, men de övriga kanalerna ökade jämfört med året innan. I övrigt var det digitala utbudet år 2003 rätt likadant som år 2002. Även om alla kanaler förutom FST-D koncentrerade sig på vissa programtyper, påminde deras sammanslagna utbud delvis om de analoga fullservicekanalernas profil. Det digitala utbudet innehöll dock klart mera sport och fakta- och kulturprogram än det analoga och å andra sidan mindre utländsk fiktion, film samt barn- och serviceprogram. Underhållningen präglade dock inte lika klart de digitala kanalernas sammanslagna prime time-utbud som de analoga kanalernas bästa tittartid. Förutom Subtv var kanalernas program i praktiken helt inhemska eller betonade det finländska utbudet.

⁶ Eftersom dokusåpa som programtyp är ny och mångfacetterad, har klart dokumentära reality tv-serier kodats som faktaprogram, medan sådana dokusåpor som innehåller ett tävlingsmoment har kodats som underhållning. Se t.ex. bilaga 1.

Mångsidighet

Som helhet var de analoga fullservicekanalerna mycket mångsidiga år 2003 då man ser till programtypsurvalet – de facto mångsidigare än någonsin under fyrkanalssystemets tid, dvs. under åren 1997–2002. Ett nästan mångsidigt totalutbud uppnådde också de huvudsakligen specialiserade digitalkanalerna med sitt totala programutbud. De mångsidigaste kanalerna var public service-kanalerna TV2 (analog) och FST-D (digital), som följdes av public service-kanalen TV1 (analog) och den kommersiella kanalen MTV3 (analog). Dessa följdes i ordning av Nelonen, YLE Teema, Subtv, YLE24 och Urheilukanava.

Alla fyra nationella analoga tv-kanaler sände år 2003 mångsidigt och rentav mycket mångsidigt program då man ser till programtypsfördelningen. Det var bara TV1 vars utbud hade blivit smalare. För första gången under undersökningsperioden var kanalen inte den mångsidigaste utan TV2, som hade minskat sitt underhållande utbud, gick nu om. Rundradions båda kanaler visade sig vara klart mångsidigare än sina kommersiella konkurrenter, både när det gällde det totala utbudet och bästa tittartid. De kommersiella kanalerna hade ökat sin mångsidighet från året innan, då man hade kunnat se en klar minskning.

I mångsidigheten kan man se en klar riktning, som tog sin början då Nelonen startade. Fr.o.m. år 1997 har det finländska tv-utbudets mångsidighet sjunkit något. Å andra sidan betonade Nelonens start arbetsfördelningen mellan kanalerna: sedan dess har skillnaderna mellan kanalerna klart ökat från år till år. Mångsidighetsanalysen visar i sig inte enbart på det finländska tv-utbudets mångsidighet, utan pekar också på att kanalerna förverkligar en allt klarare arbetsfördelning. Den skillnad mellan kanalerna som fortsatte öka år 2003 ser ut att stöda mångsidigheten: med de olika kanalprofilerna uppnådde man tillsammans nästan en lika stor diversitet som då tre liknande fullservicekanaler (TV1, TV2 och MTV3) konkurrerade år 1993.

Public service

Rundradions tv-program präglas inte av en enskild programtyp, men public service-kanalerna betonar de informativa programmens andel i sitt utbud. Av Rundradions två analoga och tre digitala kanalers utbud utgörs över 60 procent av aktualitets-, fakta- och utbildningsprogram samt nyheter. I förhållande till det totala utbudet var aktualitets-, fakta- och kulturprogrammen samt utbildningsprogrammen i praktiken nästan helt public service-genrer. Rundradions kanaler hade en klart större andel inhemska program än de kommersiella kanalerna. Rundradions digitala utbud var jämfört med det totala digitalutbudet mycket liknande som TV1:s och TV2:s totala utbud jämfört med det totala analoga utbudet och betonade alltså klart informativa programtyper.

År 2003 sändes FST:s program totalt knappa tre timmar per dag på de analoga TV1 och TV2 och över fem timmar per dygn på den egna digitalkanalen. Programutbudet var klart informativt, men alla programtyper var representerade. En jämförelse mellan det analoga FST-utbudet och digitala FST-D visar att det senare har en något mer balanserad fördelning mellan informativa och underhållande program. FST, som är språkligt specialiserat och betjänar en språklig minoritet, erbjuder ett fullserviceutbud såväl analogt som digitalt.

Jämförelse med Sverige

Det svenska tv-fältet är delvis likadant som det finländska, eftersom även där verkar två public service-kanaler. De påminner om Rundradions kanaler, eftersom det även mellan dem finns en intern arbetsfördelning när det gäller underhållande och informativt innehåll. I Sverige verkar å andra sidan bara en markburen kommersiell kanal TV4, som liknar MTV3. De fem kommersiella satellit- och kabelkanalerna är delvis mycket specialiserade målgruppskanaler.

Precis som under tidigare år visade sig Rundradion vara tio procentenheter mer informativ än SVT. Allmänt taget kan man konstatera att finländsk public service som helhet mer och mer har börjat påminna om den svenska public service-profilen. Även om det svenska tv-systemet har hälften fler kanaler än det finska och många av de svenska kanalerna är klart specialiserade, låg Rundradions och SVT:s profiler år 2003 närmare varandra och Rundradions utbud inte heller blev lika tydligt lättare under bästa tittartid som under tidigare år. Å andra sidan hade MTV3 och dess svenska motsvarighet TV4 blivit mer lika varandra.

English Summary

Overall supply 2003

In 2003, the total programme supply of the four nation-wide analogue channels – the public service channels TV1 and TV2 of YLE (the Finnish Broadcasting Company), and the commercial channels MTV3 and Nelonen (Channel Four Finland) – amounted to 397 hours per week. This equals some 57 hours of daily programming.

The largest single programme category in Finnish television was foreign fiction: it comprised over one fifth of all programming. It was followed by current affairs and other factual programmes as well as feature films. Smallest shares of programme time were allocated to hobby and personal interest programmes, educational and cultural programmes as well as domestic fiction. Finnish prime time⁷ programming, too, entailed a large share of foreign fiction but the share of entertainment and news increased in the evening hours.

Although foreign fiction plays an important role in the Finnish television supply, in 2003 domestic productions still comprised one half of the programme output. Serial programming dominated the supply. Almost one third of all programming consisted of reruns.

Supply by channel

In 2003, as in the past years, the public service TV1 of YLE offered the most information-oriented programming of the four nation-wide analogue channels. TV1 emphasised the supply of current affairs, factual and educational programmes, as well as the news genre. The channel focused on domestic and European productions.

TV2's programme profile was not clearly dominated by any genre. Factual programmes and sports formed the largest single programme categories, with a share of some 15 percent each of the channel's output. TV2 offered the highest share of domestic programmes of the four channels, i.e., some 70 percent of the channel's total supply was of Finnish origin.

MTV3's profile was comprised of two thirds of entertainment and one third of information-oriented programmes. The origin of programmes was clearly polarised: one half of the channel's output was of domestic origin and almost 40 percent of the supply were productions from North America. MTV3 offered more TV-related services – mobile games and chats as well as teleshopping – than any other channel.

Nelonen was clearly focused on entertainment-oriented programme types. The channel built its profile on foreign fiction and allocated the genre a share of 37 percent in the total output. Also feature films, sports, and entertainment had relatively large proportions in Nelonen's programming time. Nelonen was the only one of the four channels that favoured foreign productions over Finnish programmes. Almost one half of the channel's programmes came from North America, one fifth of the supply was of European origin, and only one third consisted of domestic productions.

⁷ In this study: programmes that began between 18:05 and 22:05 hours.

Changes 2002-2003

The total Finnish analogue programme supply had decreased slightly in the previous year, but in 2003 rose back to the level of 2001. Although TV1 diminished its programming slightly, TV2, Nelonen and especially MTV3 increased their programme time.

In addition, all channels increased their supply of entertainment programmes from 2002 to 2003. This is in part due to the growth of factual entertainment or “reality” programming. Still, the public service TV1 and TV2 followed the tendency of the past few years and overall, increased their share of information-oriented programming. This is especially apparent in the profile of TV2: the channel had decreased the shares of foreign fiction and sports notably.

Digital supply

Digital terrestrial broadcasting began in Finland in August 2001. In June 2004, some 16 per cent of Finnish households had digital accessory devices.

There are five new channels operating digitally that in 2003 offered in total some 290 weekly hours of programming. The public service YLE provides for YLE 24, a 24-hour news and current affairs service; YLE Teema, a channel on culture, education and science; as well as FST-D, a full service channel for the Swedish-speaking minority. The two commercial players specialize in entertainment-oriented genres: Urheilukanava broadcasts only sports programmes, and Subtv targets the youth by American sitcoms, game programmes and televised mobile chat shows. The two commercial channels can also be viewed on cable.

Although only FST-D offers a generalist programme supply while the other digital channels are highly specialized, the overall profile of digital broadcasting resembled that of the four full-service analogue channels. Apart from Subtv, the digital channels focused very much on domestic productions.

Diversity

In 2003, the Finnish analogue television supply as a whole scored for a very high diversity. The digital channels, most of them specialised, offered together almost as diverse programming as their analogue counterparts together. The analogue public service channels TV2 and the digital public service, Swedish-language FST-D proved to be the most diverse channels. They were followed by the other analogue public service channel TV1 and the analogue commercial channels MTV3 and Nelonen, as well as the digital YLE Teema that concentrates on science, education and culture-oriented programmes. The most narrow supply was to be found in the digital specialist channels YLE24 (news and current affairs), Subtv (youth-oriented focus in fiction and entertainment), and Urheilukanava (sports programming only).

A look at the analogue supply 1997-2003 shows that the two public service channels were significantly more diverse than their commercial counterparts, in total programming as well as during prime time hours. Yet, TV1's diversity index was slightly lower than in 2002, whereas TV2 had diversified its output and was now the most diverse of the analogue channels. Also the commercial MTV3 and Nelonen had both broadened their programme output from the previous year.

The entrance of the second commercial channel Nelonen in the Finnish television market in 1997 emphasised the differentiation between channels: their respective dissimilarity has been increasing steadily. In 2003, the differentiation between all the analogue channels resulted in the highest diversity score of the total supply since the birth of Nelonen.

Public service television

The programme supply of the Finnish public service television, Finnish Broadcasting Company (YLE), was information-oriented: some 60 percent of its programming consists of news, current affairs, factual and educational programming. Yet, YLE's programming was not dominated by any single genre. The Finnish Broadcasting Company was the main provider of current affairs and factual programmes, cultural and educational programming as well as of domestic children's programmes. Furthermore, the share of domestic programming was significantly higher in YLE's channels than in their commercial counterparts.

Finlands Svenska Television (FST) is YLE's analogue service for the Swedish speaking population. Its programming can be seen in the FST-D digital channel as well as in the two analogue channels TV1 and TV2. In 2003, the analogue output of FST amounted to some three hours per day and the digital FST-D offered some five hours of programming per day. A comparison between FST's analogue supply and the digital FST-D channel shows that the latter has a somewhat more "balanced" profile regarding information and entertainment-oriented programming.

Comparison: Finland and Sweden

The television landscape in Sweden resembles that of Finland: in both countries, there are two public service channels – in Finland by YLE, in Sweden by SVT – that engage in a division of labour of programme output regarding information and entertainment orientation. On the other hand, in Sweden there is only one terrestrial analogue commercial channel, TV4. Its profile is similar to that of the Finnish MTV3. Other Swedish commercial channels are mostly highly specialized ones and transmitted via satellite.

The comparison between Finland and Sweden indicates that in 2003 (as in previous years), YLE's total output was more information-oriented than the supply of its Swedish public service counterpart. However, the overall differentiation tendency of the Finnish analogue channels resembles the development in Sweden.

Johdanto

Tämä selvitys kuvaa suomalaista analogista ja digitaalista televisiotarjontaa vuonna 2003. Se on järjestyksessä neljäs vuotuinen selvitys, jossa kuvataan televisiotarjonnan yleistä ja kanavakohtaista rakentumista sekä monipuolisuutta.⁸ Kuvausta täydentää tässä raportissa julkista palvelua käsittelevä osio, jossa tarkastellaan erityisyseisöjen ohjelmistoja. Lopuksi verrataan edellisvuosien tapaan analogisten kanavien tarjontaa ruotsalaiseen tv-tarjontaan.

Aineisto

Sekä analogisten (TV1, TV2, MTV3 ja Nelonen) että digitaalisten kanavien (vuonna 2003: YLE24, YLE Teema, FST-D, Subtv ja Urheilukanava) aineistot koostuvat yhteensä seitsemästä otosviikosta eli viikoista 5–7, 27–28 ja 42–43. Aineistojen valinta on yhdenmukainen aiempien raporttien kanssa. Vuoden 2003 analoginen aineisto koostuu yhteensä 5503 havainnosta eli ohjelmasta. Digitaalisessa aineistossa on 5515 havaintoa.⁹ Aineistot perustuvat kanavien omiin ohjelmatietokantoihin sekä Finnpanel Oy:n tv-mittaritutkimusta varten tv-yhtiöiltä saamiin lähetyspäiväkirjoihin.¹⁰ Aineistojen tietoja on myös tarkistettu mm. lehtien tv-ohjelmatiedoista ja kanavien internet-sivustoilta.

Selvityksen erityisosiossa vertaillaan ruotsalaista ja suomalaista televisiotarjontaa. Ruotsalainen aineisto on saatu Ruotsin Granskningsnämnden för radio och TV:n teettämästä selvityksestä *Svenskt TV-utbud 2003* (GRN 2004).¹¹ Vaikka ruotsalaisen ja tämän selvityksen otannot poikkeavat toisistaan, on vertailu karkealla tasolla mahdollista (ks. tarkemmin, luku 6 sekä Aslama & Karlsson 2002 ja Aslama & Wallenius 2003).

Tässä selvityksessä aineistojen raportointi ei perustu ohjelmanimikkeiden määrään vaan lähetyskeston. Tulokset esitetään useimmiten joko viikoittaisina tuntimäärinä tai prosentiosuuksina. Aineisto kertoo siitä, millainen ohjelmatarjonta on katsojien kannalta; millaiset ohjelmat saavat eniten tilaa lähetysvirrassa. Tämä on yleinen käytäntö ohjelmistotutkimuksissa, myös Ruotsin vastaavissa selvityksissä. Kuulutuksiin, mainoksiin, yms. käytettyä aikaa sen sijaan ei ole laskettu mukaan.

Menetelmä

Selvityksessä kuvataan kvantitatiivisesti tv-ohjelmiston rakennetta seuraavilla muuttujilla, jotka ovat yhtenevät aiempien vuosien raporttien kanssa:

⁸ *Suomalainen tv-tarjonta 2000* (Aslama & Karlsson 2001), *Suomalainen tv-tarjonta 2001* (Aslama & Karlsson 2002) ja *Suomalainen tv-tarjonta 2002* (Aslama & Wallenius 2002).

⁹ *Suomalainen tv-tarjonta 2001 ja 2002* -selvitysten tapaan aineistosta on raportointia varten poistettu havainnot, jotka eivät ole ”perinteisiä ohjelmia”, mutta jotka kestollaan olisivat huomattavasti vinouttaneet tarjonnan profiilia tietyissä ohjelmaluokissa. Näitä ohjelmia ovat mm. *Uutisikkuna* (TV1 ja TV2), MTV3:n, Nelosen ja Subtv:n nk. tv-chatit ja mobiilipelit sekä tuotteita markkinoivat *Ostoskanava* (MTV3) ja *Ostosruutu* (Nelonen). Tarkemmin, ks. luku 1.

¹⁰ Analogisten kanavien viikon 43/2003 tarjonnasta nauhoitettiin päivittäin neljän tunnin jakso, klo 18.00–22.00. Tämä aineisto on ollut selvityksessä taustamateriaalina. Se on tutkijoiden käytettävissä ja lainattavissa Svenska social- och kommunalhögskolanin tutkimusyksiköstä FISS:stä, ks. <http://sockom.helsinki.fi/fiss>.

¹¹ Ks. www.grn.se.

1. Kanava (analogiset kanavat: TV1, TV2, MTV3, Nelonen, myös FST:n ohjelmat on koodattu erikseen; digitaaliset kanavat: YLE24, YLE Teema, FST-D, Subtv ja Urheilukanava)
2. Lähetyspäivä
3. Lähetysaika
4. Kesto (minuuteissa ja tunneissa)
5. Ohjelmaluokka: uutiset, ajankohtaisohjelmat, asiaohjelmat, kulttuuriohjelmat, palvelu- ja harrasteohjelmat, urheilu, kotimainen fiktio, ulkomainen fiktio, elokuvat, lastenohjelmat, opetusohjelmat, viihde ja muut ohjelmat
6. Alkuperä: Suomi, Pohjoismaat, Eurooppa, Pohjois-Amerikka ja muu maailma
7. Jatkuvuus: piste- vai sarjamuotoinen ohjelma (tässä: kolme tai useampia osia)
8. Uusinnat: ensilähetys vai uusinta (tässä tarkoitetaan kanavakohtaista tilannetta, eikä lasketa uusinnaksi esimerkiksi analogisella kanavalla esitettävää aiemmin digikanavalla lähetettyä ohjelmaa)

Muuttajat on rakennettu vastaamaan pitkälti tv-yhtiöiden ja Finnpanel Oy:n syksyllä 1999 käyttöön ottamaa yhtenäistä tv-ohjelmaluokitusta, jotta vertailut ja mahdolliset jatkotutkimukset voitaisiin toteuttaa mahdollisimman helposti. Ohjelmaluokitusta on kuitenkin hieman muokattu tuottamaan tarkempaa tietoa ohjelmistoista. 13-kohtaista luokitusta tiivistetään soveltuvien osin informatiivisuus-viihteellisyys -tarkastelua varten (erit. luvut 1–3 ja 6) sekä parhaan katseluajan esimerkki-illan havainnollistamista varten (luvut 2 ja 3).

Ohjelmatyypiluokittelu on kuvattu tarkemmin liitteessä 1. Lisäksi se on havainnollistettu liitteessä 3: siinä luetellaan eri analogisilla ja digitaalisilla kanavilla esiintyneet ohjelmanimikkeet esimerkkiviikolla 43 (ks. liitteen 3 taulukot A ja B).

1 YLEISKATSAUS 2003

Selvityksen ensimmäinen luku tarkastelee yleisesti vuoden 2003 suomalaista analogista tv-tarjontaa ohjelma-ajan, kokonaistarjonnan ja parhaan katseluajan tarjonnan, arki- ja viikonlopputarjonnan, ohjelmien alkuperän, uusintojen sekä sarjoittumisen kannalta.

1.1 Ohjelma-aika

Suomen valtakunnalliset analogiset televisiokanavat TV1, TV2, MTV3 ja Nelonen tarjosivat katsojille vuonna 2003 viikoittain yhteensä keskimäärin 397 tuntia eli päivittäin noin 57 tuntia ohjelmaa. Eniten ohjelmia lähetti edellisvuoden tapaan TV1, sitä seurasivat järjestyksessä MTV3 sekä miltei samoilla viikkotuntimäärillä TV2 ja Nelonen. Vuoteen 2002 verrattuna kokonaistarjonnan määrä kasvoi selvästi, parisen tuntia vuorokaudessa. Ohjelma-aikaa kasvatti eniten MTV3, joka oli supistanut tarjontaansa vuonna 2002 huomattavasti. Nyt kanava lähetti jälleen osapuilleen saman verran ohjelmaa kuin vuonna 2001. Samoin tarjontansa määrää kasvattivat sekä TV2 että Nelonen, kummatkin osapuilleen viidellä viikkotunnilla.

Ainoastaan TV1 vähensi tarjontaansa selvästi, noin kuudella viikkotunnilla. Tämä selittyy pääosin sillä, että vuoden 2002 aineistoon vaikuttivat *Talviolympialaiset*, jotka osaltaan lisäsivät TV1:n tarjontaa vuodesta 2001 vuoteen 2002. Samoin YLE:n kanavat näyttävät parin edellisvuoden tapaan tehneen edelleen työnjakoa lastenohjelmien suhteen (vrt. Aslama & Wallenius 2003) siten että TV1:n lastenohjelmatarjonta on supistunut kun taas TV2 kasvanut osapuilleen samalla tuntimäärällä – ja osa TV1:n tarjonnan supistumisesta johtuukin juuri kanavien tarkentuneesta tehtäväjaosta. Kuten aiempinakin vuosina, kaikki kanavat toteuttivat kausivaihtelua siten, että vähensivät kesällä tarjontaansa selvästi (**taulukot 1.1.1 ja 1.1.2**).

Taulukko 1.1.1. Viikoittainen ohjelma-aika kanavittain 2002–2003 (h/vko)

	TV1	TV2	MTV3	Nelonen	Yht.
2002	121,2	84,0	95,3	83,2	383,8
2003	115,4	89,2	104,1	88,3	397,1
Muutos					
2002–2003 %	-4,8	+6,2	+9,2	+6,1	+3,5

Taulukko 1.1.2. Viikoittainen ohjelma-aika kanavittain eri kausina 2003 (h/vko)

	TV1	TV2	MTV3	Nelonen	Yht.
kevät	125,2	92,8	110,8	88,9	417,7
kesä	98,3	77,5	89,1	76,5	341,4
syksy	118,1	95,5	109,2	99,2	422,0

Tässä raportissa käsitellään vain kanavien varsinaista ohjelmatarjontaa, mutta kuten **taulukko 1.1.3** osoittaa, kaikki neljä kanavaa lähettävät runsaasti muita tv-palveluja. TV1:ssä muu tarjonta keskittyi nk. *Uutisikkunaan*, jota kanavalla näytettiin 47 viikkotuntia eli miltei seitsemän tuntia vuorokaudessa. *Uutisikkunaa* lähetetään myös TV2:lla, mutta vuonna 2003

kanava lähetti suhteessa selvästi enemmän peliohjelmia. Yhteensä muuta tarjontaa oli kanavalla reilut kolmekymmentä viikkotuntia. MTV3 lähetti päivittäin keskimäärin yhdeksän tuntia *Ostoskanavaa*, mobiilipelejä sekä chat-ohjelmia; chatit muodostivat yli puolet tästä tarjonnasta. MTV3 lähettääkin kanavista selvästi eniten muuta tarjontaa ja on kasvattanut sen ohjelma-aikaa huomattavasti edellisvuodesta. Nelosen *Ostoruutu* ja *4-deitti* saivat päivittäin reilut viisi tuntia lähetyisaikaa.

Taulukko 1.1.3. Viikoittainen ohjelma-aika kanavittain: varsinainen tarjonta ja muu tarjonta (h/vko)

	TV1	TV2	MTV3	Nelonen	Koko tarjonta
Ohjelmatarjonta h/vko	115,4	89,2	104,1	88,3	397,1
Muu tarjonta h/vko	46,9	31,5	63,5	37,7	179,6
Yht. h/vko	162,4	120,7	167,7	126,1	576,7

1.2 Kokonaistarjonta ja paras katseluaika

Vuoden 2003 kokonaistarjonta rakentui ohjelmatyypeittäin seuraavasti:

Suomalaisen television ohjelmatarjonnassa suurin yksittäinen ohjelmatyyppi on edellisvuosien tapaan ulkomainen fiktio, sen osuus koko ohjelmatarjonnasta oli vuonna 2003 reilu viidennes, eli suhteessa ja tuntimääräisestikin hieman vähemmän kuin edellisvuonna. Ajankohtaisohjelmien luokka oli seuraavaksi suurin (13%). Sitä seurasivat asiaohjelmat, elokuvat ja viihde kukin kymmenen prosentin osuuksilla; viihteen osuus oli selvästi kasvanut sekä prosentuaalisesti että tunneissa vuodesta 2002. Tähän vaikutti suurelta osin nk. tosi-tv-kilpailuohjelmien runsas tarjonta kaupallisilla kanavilla. Urheilu sai yhdeksän prosentin osuuden koko tarjonnasta. Olympialaisten vaikutus näkyy myös tässä: urheilutarjonta laski sekä suhteessa että tuntimääräisesti vuoteen 2002 verrattuna. Myös vähiten ohjelma-aikaa saivat samat ohjelmatyypit kuin aiempina vuosina: pienimmät osuudet tarjonnasta olivat opetus- ja palveluohjelmilla sekä kulttuuriohjelmilla ja kotimaisella fiktiolla.

Lukuun ottamatta viihteen kasvua ja urheilutarjonnan selvää sekä ulkomaisen fiktion hienoista laskua, suomalaisen tv-tarjonnan kokonaisprofiili vuonna 2003 oli pääosin vuoden 2002 kaltainen. Informatiivisuus–viihteellisyys -jatkumolla¹² suomalainen tv-tarjonta 2003 sijoittuu seuraavasti: 41 prosenttia sen tarjonnasta koostui informatiivisista, 52 prosenttia viihteellisistä ohjelmista. Muutosta vuoteen 2002 ei tällä tasolla ole tapahtunut.

Edellisvuosien tapaan illan televisiotarjonta näytti kokonaisuudessaan kuitenkin toiselta kuin koko vuorokauden tarjonta. Illan paras katseluaika, nk. *prime time*, on tässä tutkimuksessa edelleen määritelty ohjelmiksi, jotka alkoivat kello 18.05–22.05 välisenä aikana.¹³ Paras katseluaika muodosti osapuulle 30 prosenttia – 119 viikkotuntia – koko tarjonnasta. Tosi-tv näyttää muuttaneen suomalaisen parhaan katseluajan ohjelmaprofiilia jonkin verran: edellisvuosista poiketen ulkomaisen fiktion osuus laski hieman ja toisaalta viihde sai suhteessa ja tuntimääräisesti enemmän prime time -aikaa kuin vuonna 2002. Viihteen osuus illan ohjelmistosta onkin kasvanut jo muutaman vuoden ajan. Tämä kehitys vertautuu tilanteeseen Ruotsissa (ks. GRN 2004; Andersson & Lundberg 2001).

Uutisten osuus kasvoi suomalaisessa tv-tarjonnassa tuttuun tapaan selvästi iltaisin, jolloin sen prosenttiosuus tuplaantui. Ajankohtaisohjelmien osuus puolestaan laski edellisvuosien tapaan huomattavasti iltaisin. Tämän selittää pitkäkestoisten aamu-tv-ohjelmien suuri osuus ajankohtaisohjelmista. Lasten- ja opetusohjelmat eivät käytännössä kuuluneet illan ohjelmistoon.

Prime time -aikana tarjonnan informatiivisuusaste laski siten 37 prosenttiin ja viihteellisten ohjelmien osuus 62 prosenttiin. Suomalainen paras katseluaika 2003 oli suhteessa aavistuksen informatiivisempaa kuin vuotta aiemmin.

Taulukko 1.2 ja **kuvio 1.2** kuvaavat yksityiskohtaisesti vuoden 2003 kokonaistarjonnan ja parhaan katseluajan ohjelmaprofiilin; sen, mikä osuus eri ohjelmatyypeillä oli tarjonnasta, ja toisaalta sen, miten 397 tuntia viikoittaista ohjelma-aikaa jakautui tunneissa ohjelma-

¹² Informatiivisia ohjelmatyyppejä ovat tässä uutiset, ajankohtaisohjelmat, asiaohjelmat, palvelu- ja harrasteohjelmat, opetusohjelmat sekä kulttuuriohjelmat. Viihteellisiä ohjelmia ovat urheilu, kotimainen fiktio, ulkomainen fiktio, elokuva ja viihde. Luokittelun ulkopuolelle jäävät lastenohjelmat ja muut ohjelmat. Pääosin samaa luokittelua käytetään myös luvussa 6 esitetyssä vertailussa ruotsalaiseen tv-tarjontaan. Ks. myös liite 1.

¹³ Ruotsi-vertailussa on tästä poiketen käytetty *Svenskt TV-utbud 2003* (GRN 2004) -raportin prime time -määrittelyä, ks. luku 6.

tyyppien kesken. Luvussa 2 käsitellään yksityiskohtaisesti profiileja kanavittain, tehdään niiden välisiä vertailuja ja tarkastellaan kanavakohtaisia muutoksia vuodesta 2002 vuoteen 2003.

Kuvio 1.2. Valtakunnallisten kanavien ohjelmatarjonta ohjelmatyypeittäin* 2003 (%)

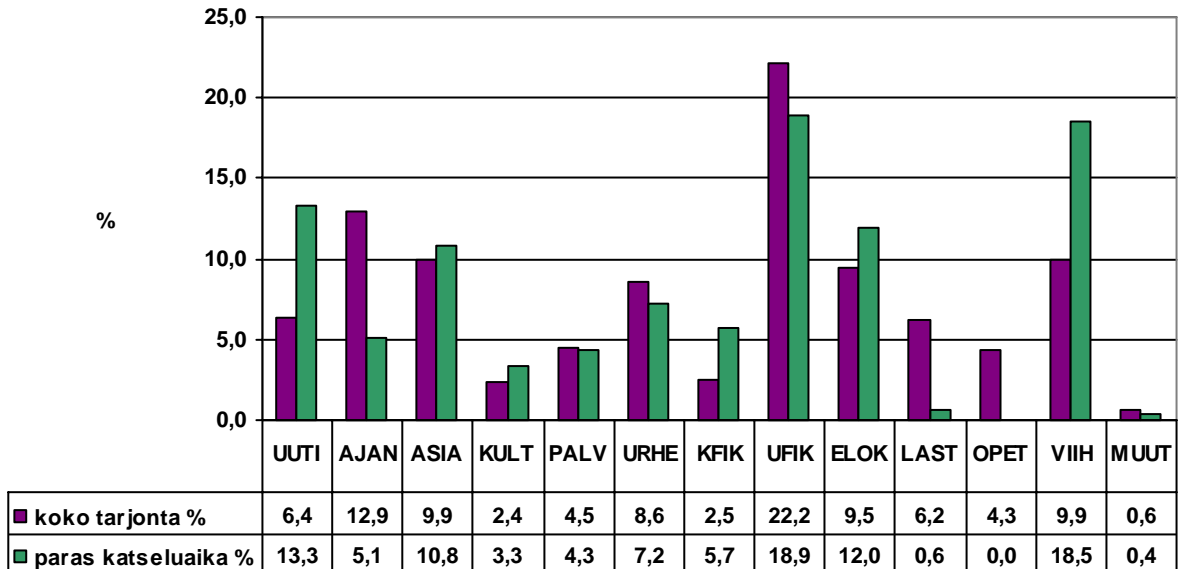

Taulukko 1.2. Valtakunnallisten kanavien ohjelmatarjonta ohjelmatyypeittäin 2003 (h/vko)

	Koko tarjonta h/vko	Paras katseluaika h/vko
UUTI	25,5	15,8
AJAN	51,3	6,0
ASIA	39,2	12,8
KULT	9,5	3,9
PALV	18,0	5,1
URHE	34,2	8,6
KFIK	10,0	6,8
UFIK	88,1	22,5
ELOK	37,8	14,3
LAST	24,8	0,7
OPET	17,1	
VIIH	39,2	22,0
MUUT	2,4	0,4
Yht. h/vko	397,1	118,8

* Ohjelmatyyppien lyhenteet (ks. tarkempi kuvaus, liite 1):

UUTI – uutiset

AJAN – ajankohtaisohjelmat

ASIA – asiaohjelmat

KULT – kulttuuriohjelmat, musiikki

PALV – palvelu- ja harrasteohjelmat

URHE – urheilu

KFIK – kotimainen fiktio

UFIK – ulkomainen fiktio

ELOK – elokuvat

LAST – lastenohjelmat

OPET – opetusohjelmat

VIIH – viihde

MUUT – muut ohjelmat

1.3 Arki ja viikonloppu

Tässä selvityksessä tarkastellaan suomalaista tv-tarjontaa pääosin keskivertoviikon tasolla tai vuositasolla. Tarjonta vaihtelee kuitenkin vuorokauden sisällä (ks. luku 1.2) ja vuoden-ajoittain (ks. luku 1.1) sekä myös arki–viikonloppu -akselilla. Arkipäivillä tarkoitetaan tässä jaksoa maanantaista torstaihin ja viikonlopulla jaksoa perjantaista sunnuntaihin.

Taulukko 1.3 kertoo, että kaikkien kanavien ohjelmaprofiilit mukautuivat viikonloppuun. Odotettava muutos kaikilla neljällä kanavalla oli se, että elokuvat saavat perjantaista sunnuntaihin reippaasti enemmän ohjelma-aikaa kuin arkisin. Muutos oli erityisen suuri Nelosella ja selittyy sillä, että kanavalla on vakio-ohjelmistona kolme elokuvaa nk. ”viikonlopun leffaputkessa”. Edellisvuosien tapaan TV1 kasvatti asiaohjelmien sekä TV2 ja MTV3 urheilun osuutta viikonloppuisin. Lisäksi TV1, TV2 ja MTV3 vähensivät ajankohtaisohjelmien tarjontaansa viikonloppuisin huomattavasti. Tämän selittää pääosin arjen runsas aamutelevisiotarjonta (ja sen päivittäiset koosteet TV2:lla).

Kaupallisten kanavien ominaispiirre oli, että niiden arkeen kuului keskeisenä osana ulkomainen fiktio, mutta ohjelmatyyppin osuus notkahti viikonloppuisin. Tämä oli tyypillistä MTV3-kanavalle jo edellisenä vuonna mutta se on uusi ilmiö Nelosella. Molemmat kanavat tarjoavat arjen iltapäivinä ja alkuillassa suhteellisen runsaasti ulkomaisia saippua- ja muita draamasarjoja.

Viihde kasvatti osuuttaan perjantaista sunnuntaihin, kun monet tosi-tv- ja muut kisailuohjelmat, esim. *Bumtsi Bum* ja *Haluatko miljonääriksi*, sijoitetaan viikonloppuihin.

TV1:n tarjoama keskimääräinen päivittäinen ohjelma-aika ei vaihdellut viikon aikana, ja MTV3:lla vaihtelu ei ollut suurta, kun taas TV2 ja Nelonen kasvattivat jonkin verran tarjontaansa viikonloppuisin.

Taulukko 1.3. Kanavien ohjelmarakenne arkisin ja viikonloppuisin 2003 (%)

	TV1		TV2		MTV3		Nelonen	
	arki	viikonloppu	arki	viikonloppu	arki	viikonloppu	arki	viikonloppu
UUTI	9,4	8,4	7,0	3,7	7,7	5,4	5,1	2,7
AJAN	27,1	13,6	14,7	4,3	23,3	8,0	0,9	0,8
ASIA	11,1	19,4	18,6	12,5	0,7	5,1	7,1	5,8
KULT	4,7	7,4	2,3	3,3	0,2	0,4		
PALV	3,3	2,7	8,0	9,6	2,3	4,7	2,1	5,1
URHE	1,2	4,3	10,6	19,5	5,1	12,3	8,9	12,5
KFIK	2,7	0,6	3,2		5,1	5,6	1,9	
UFIK	13,0	12,9	9,2	10,6	37,8	20,9	47,3	25,9
ELOK	4,5	10,4	6,1	12,0	5,3	11,3	7,3	24,0
LAST	6,6	3,0	9,9	11,3	2,5	6,3	6,3	5,2
OPET	15,5	10,1	3,6	0,5				
VIIH	0,8	6,8	5,4	10,5	10,1	19,7	13,2	17,4
MUUT	0,2	0,4	1,5	2,4		0,2	0,1	0,5
Yht. %	100	100	100	100	100	100	100	100
Yht. h/vrk	16,8	16,1	11,2	14,8	14,6	15,2	11,5	14,1

1.4 Ohjelmisto alkuperämaittain

Ohjelmien alkuperämaat on selvityksessä luokiteltu viiteen kategoriaan: Suomi, muut Pohjoismaat, muu Eurooppa, Pohjois-Amerikka, ja muu maailma. Finnpanel Oy:n tietokanta ei sisällä informaatiota ohjelmien alkuperämaista, joten tietoja on koodausvaiheessa saatu suoraan kanavilta sekä täydennetty lehtien ohjelmatiedoista ja internetin tv- ja elokuvatie-tokannoista.

Alkuperämaiden osalta suomalaisen television tarjonnassa ei ole tapahtunut merkittäviä muutoksia edellisvuodesta: vuonna 2003 tarjonnasta yli puolet (55%) koostui kotimaisesta ohjelmistosta. Pohjoisamerikkalainen tuotanto sai neljänneksen ja Euroopassa tuotetut ohjelmat viitisentoista prosenttia ohjelma-ajasta. Kanavakohtaisesti suurin muutos oli havaittavissa TV2:n tarjonnassa: se oli selvästi vähentänyt pohjoisamerikkalaisen ohjelmiston osuutta ja lisännyt varsinkin kotimaista ja muun maailman tarjontaa.

Kuten aiemmin, myös vuonna 2003 TV1, TV2 ja MTV3 panostavat selvästi kotimaiseen ohjelmistoon, sillä niiden kaikkien tarjonnasta enemmistö oli suomalaista ohjelmaa. TV1- ja TV2-kanavien kotimaisuusaste oli reilut 60 prosenttia, mutta TV1 erottautui sisällyttämällä ohjelmistoonsa suhteessa hieman enemmän eurooppalaisia ohjelmia kuin TV2. MTV3:n tarjonta oli edellisvuoden tapaan polarisoitunut suomalaiseen ja pohjoisamerikkalaiseen ohjelmistoon: hieman yli puolet tarjonnasta on kotimaista ja miltei 40 prosenttia amerikkalaista. Nelonen profiloitui alkuperämaiden osalta sillä, että vajaa puolet sen tarjonnasta oli tuotettu Pohjois-Amerikassa ja vajaa viidennes ohjelmista tuli Euroopasta. Ainoastaan noin kolmannes ohjelmistosta oli kotimaista tuotantoa. Vaikka Nelonen oli kanavista ainoa, jonka tarjonnassa suomalaiset ohjelmat eivät muodostaneet enemmistöä, se tarjosi toisaalta kuitenkin suhteessa yhtä paljon eurooppalaista ohjelmaa kuin YLE:n kanavat keskimäärin. (Ks. **taulukko 1.4.1.**)

Taulukko 1.4.1. Kanavien ohjelmatarjonta alkuperän mukaan 2003 (%)

	TV1	TV2	MTV3	Nelonen	Yht.
Suomi	64,4	69,0	52,8	32,2	55,3
Muut Pohjoismaat	3,9	3,7	0,7	2,0	2,6
Muu Eurooppa	21,4	14,4	6,9	17,3	15,1
Pohjois-Amerikka	8,3	9,4	38,8	46,7	25,1
Muu maailma	2,0	3,5	0,7	1,7	1,9
Yht. %	100	100	100	100	100
Yht. h/vko	115,4	89,2	104,1	88,3	397,1

Kokonaistarjonnan suomalaisista ohjelmista neljännes oli edellisvuosien tapaan ajankoh-taisohjelmia. Vaikka suomalaista ohjelmatuotantoa löytyikin käytännössä kaikista ohjelma-tyypeistä, seuraavaksi suurimmat kotimaisten ohjelmien luokat olivat urheilu, viihde ja uutiset. Pohjoismaisista ohjelmista neljännes oli asiaohjelmia, neljännes fiktiota, ja loput melko tasaisesti viihde-, palvelu- ja opetusohjelmia. Muusta eurooppalaisesta tarjonnasta fiktio muodosti nelisenkymmentä prosenttia. Vieläkin suurempi osuus fiktiolla oli kuitenkin pohjoisamerikkalaisessa ohjelmatarjonnassa, josta yli 80 prosenttia koostui draamasta ja eloku-vista. Muun maailman tarjonnasta yli 40 prosenttia oli fiktiota ja kolmannes lastenohjelmia.

Kaiken kaikkiaan muualla maailmassa tuotetun ohjelmiston ohjelma-aika kasvoi osapuileen kaksi ja puoli tuntia viikossa vuodesta 2002 vuoteen 2003; suuri osuus tähän oli TV2:n australialaisella draamasarjalla *Lentävät lääkärit*, jota esitettiin useampana päivänä viikossa. Tuntimääräisesti selvää kasvua oli tapahtunut myös suomalaisessa tarjonnasta, jota lähetettiin vuorokaudessa reilu tunti enemmän kuin vuotta aiemmin. **Taulukko 1.4.2** esittää tarkemmin, miten eri ohjelmaluokat jakautuvat alkuperäluokkien mukaan.

Taulukko 1.4.2. Ohjelmien alkuperä ohjelmaluokittain 2003 (%)

	Suomi	Muut maat	Pohjois-	Muu pa	Europ-	Pohjois-	Muu maailma
						Amerikka	
UUTI	11,1			1,9			
AJAN	23,4						
ASIA	8,6	25,2		19,6		5,3	8,3
KULT	2,9	0,1		4,0		0,7	
PALV	6,9	10,1		2,9			1,7
URHE	15,6						
KFIK	4,5						
UFIK		24,6		40,0		58,4	44,8
ELOK	1,9	4,5		11,6		25,5	12,1
LAST	4,9	8,7		11,0		4,0	33,1
OPET	6,0	10,7		4,6			
VIIH	13,3	15,5		3,8		6,1	
MUUT	0,9	0,5		0,6			
Yht. %	100	100		100		100	100
Yht. h/vko	219,4	10,3		60,0		99,7	7,6

1.5 Ensilähetykset ja uusinnat

Raportin uusintatiedot on saatu osin suoraan tv-kanavilta sekä lisäksi lehtien ohjelmatarjoista. Vuonna 2003 ensilähetykset muodostivat noin 69 prosenttia koko ohjelma-ajasta. Uusintoja oli kaiken kaikkiaan siis lähes kolmannes tarjonnasta. Tämä merkitsee uusintojen selvää kasvua vuoteen 2002 verrattuna: edellisvuonna niitä lähetettiin 34 viikkotuntia vähemmän eli niiden osuus oli vajaa viidennes.

Parhaaseen katseluaikaan uusintoja oli selvästi vähemmän, vain 16 prosenttia illan tarjonnasta. Uusintojen tarkastelu vuodenajoittain osoittaa, että kesäisin niiden osuus oli osapuulle 35 prosenttia, keväisin ja talvisin kolmisenkymmentä prosenttia.

Uusintojen osuus vaihteli selvästi kanavittain, edellisvuosien tapaan, MTV3:n 21 prosentista TV1:n 38 prosenttiin (ks. **kuvio 1.5**; **taulukko 1.5**; ks. myös luku 2).

Kuvio 1.5. Ensilähetysten ja uusintojen osuus kanavittain 2003 (%)

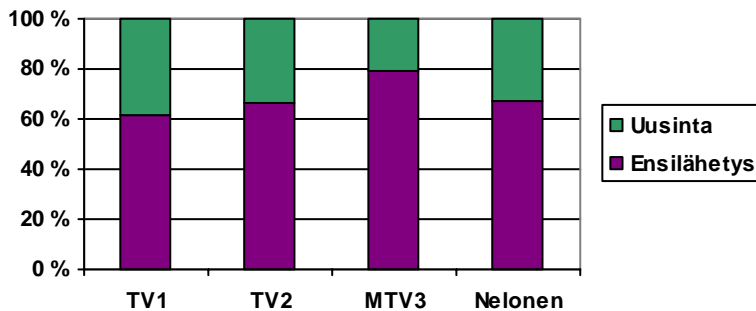

Taulukko 1.5. Uusintojen määrä kanavittain 2003 (h/vko)

	Uusinta h/vko	Koko tarjonta h/vko
TV1	44,4	115,4
TV2	29,9	89,2
MTV3	21,3	104,1
Nelonen	28,7	88,3
Yht.	124,3	397,1

Suuremmasta lähetystuntimäärästään huolimatta TV1 tarjosi siten ensilähetyksiä suhteessa vähemmän kuin MTV3. Selvä muutos edellisvuoteen oli havaittavissa siinä, että kaikki kanavat olivat kasvattaneet uusintojen osuutta tarjonnastaan. Kaupallisilla kanavilla, varsinkin Nelosella, kasvu ei ollut suurta, mutta YLE:n kanavilla huomattavaa: sekä TV1 että TV2 tarjosivat vuonna 2003 kumpikin osapuulle kymmenen viikkotuntia enemmän uusintoja kuin vuotta aiemmin.

On kuitenkin huomattava, että vuoden 2003 aineistoon saatiin ensi kertaa uusintatiedot suoraan YLE:ltä, kun aiemmissa raporteissa on jouduttu pitäytymään lehtien ilmoittamissa uusintatiedoissa. Siten uusintojen määrän kasvu TV1- ja TV2-kanavilla saattaa ainakin osittain selittyä YLE:n osalta tarkentuneella aineistolla.

1.6 Ohjelmiston sarjoittuminen

Suomalaista televisiotarjontaa hallitsevat sarjamuotoiset ohjelmat. Sarjamuotoisuus on vaikeasti määriteltävä käsite, jonka piiriin voidaan laskea niin draamasarjat kuin tietyn ohjelmapaikan yhtenäisesti otsikoidut erillisreportaasitkin. Tässä selvityksessä sarjoiksi on laskettu kaikki ne ohjelmat, joissa oli kolme tai useampia osia. Sarjoiksi luokiteltiin niin päivittäisillä tai viikoittaisilla vakiopaikoillaan olevat ohjelmat (*Seitsemän uutiset* tai *A-studio*) kuin sinänsä yksittäisistä ohjelmista koostuvat mutta vakio-otsikon alle sijoitetut ja pääosin vakiokestoiset kokonaisuudet (*Avara luonto* tai *45 minuuttia*). Tämän periaatteen mukaan vaikkapa *Dokumenttiprojekti*-otsikon alle sijoitetut yksittäiset dokumenttielokuvat ja *F1* tai *SM-liiga Hockey Night* -lähetykset – joiden kumpienkin ohjelma-aika ja -paikka vaihtelivat – luokitellaan pisteohjelmiksi. Suuri osa ei-sarjamuotoisista, nk. pisteohjelmista olikin elokuvia tai tapahtumataltiointeja, erityisesti urheilua.

Sarjamuotoinen ohjelmisto muodosti reilut neljä viidesosaa kokonaistarjonnasta. **Kuviossa 1.6** esitetään sarjamuotoiset ohjelmat prosentteina kanavittain, **taulukossa 1.6** ne havainnollistetaan viikoittaisina tuntimäärinä. Edellisvuosien tapaan MTV3 (84%) ja TV1 (82%) tarjosivat eniten sarjamuotoisia ohjelmia. TV2 oli vastaavasti selvästi suurin pisteohjelmien tarjoaja: tämä selittyy osin kanavan urheilutarjonnalla.

Kuvio 1.6. Sarjamuotoisten ja pisteohjelmien osuus kanavittain 2003 (%)

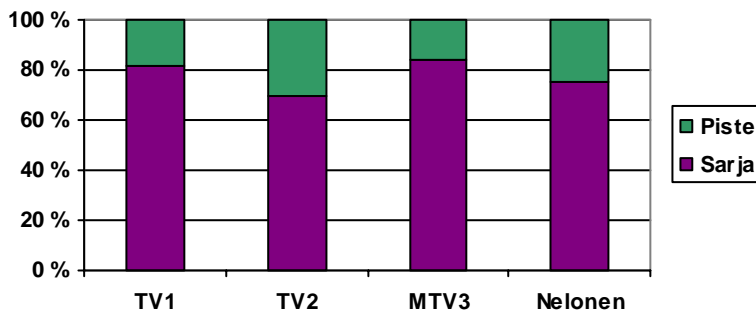

Taulukko 1.6 .Sarjamuotoisten ohjelmien määrä kanavittain 2003 (h/vko)

	Sarjoja h/vko	Koko tarjonta h/vko
TV1	94,6	115,4
TV2	61,7	89,2
MTV3	87,4	104,1
Nelonen	66,3	88,3
Yht.	310,0	397,1

2 KANAVAPROFIILIT

Luku 2 tarkastelee vuoden 2003 suomalaista tv-tarjontaa neljän analogisen valtakunnallisten kanavan kannalta. Siinä kuvataan kanavaprofiilit, verrataan kanavien tarjontaa toisiinsa ja verrataan vuoden 2003 ohjelmistoa vuoden 2002 tarjontaan.

2.1 Profili: TV1

Vuonna 2003 Yleisradion TV1 lähetti viikoittain noin 115 tuntia eli päivittäin yli 16 tuntia ohjelmaa. Kanavan tarjonta väheni edellisvuodesta kuudella viikkotunnilla – eli osapuilleen saman verran kuin tarjonta oli kasvanut vuodesta 2001 vuoteen 2002. Tämä kertoo osaltaan *Talviolympialaisten* vaikutuksesta kanavan profiiliin vuonna 2002 (ks. myös luku 1). Tarjontaa oli arkisin ja viikonloppuisin ajallisesti yhtä paljon. Kesäisin kanava tarjosi keskimäärin parisenkymmentä tuntia vähemmän ohjelmaa kuin keväisin tai syksyisin. Vajaat sata viikkotuntia tarjonnasta oli sarjamuotoisia ohjelmia. Kanava oli kasvattanut uusintojen osuutta edellisvuosien vajaan kolmanneksesta yli 38 prosenttiin,¹⁴ eli se lähetti uusintoja keskimäärin kuutisen tuntia päivässä. (Ks. **taulukko 2.1.1.**)

Taulukko 2.1.1. TV1:n ohjelmatarjonnan ominaisuuksia 2003 (%)

	Koko tarjonta %	Paras katseluaika %
Informatiivisia ohjelmia	67,2	54,7
Viitteellisiä ohjelmia	27,6	44,2
Ensilähetyksiä	61,6	83,9
Uusintoja	38,4	16,1
Sarjamuotoisia ohjelmia	81,9	75,3
Pisteohjelmia	18,1	24,7
Alkuperämaa:		
Suomi	64,4	65,7
Muut Pohjoismaat	3,9	4,7
Muu Eurooppa	21,4	21,9
Pohjois-Amerikka	8,3	5,8
Muut maat	2,0	1,9

TV1:n ohjelmistosta 64 prosenttia oli suomalaista, 21 prosenttia eurooppalaista (Suomi ja muut Pohjoismaat pois lukien), kahdeksan prosenttia pohjoisamerikkalaista ja neljä prosenttia pohjoismaista ohjelmaa. Kaksi prosenttia tarjonnasta oli peräisin muualta maailmasta.

Edellisvuosien tapaan TV1:n kotimaista ohjelmistoa kartuttivat ajankohtaisohjelmat. Niiden osuus suomalaisista ohjelmista oli kolmannes. Merkittäviä kotimaisia ohjelmaluokkia olivat luonnollisesti myös uutiset sekä asia- ja opetusohjelmat. Ne, samoin kuin elokuvat, muodostivat valtaosan myös pohjoismaisesta ohjelmatuotannosta. Fiktio ja tasaväkisesti asiaohjelmat hallitsivat eurooppalaista tarjontaa. Pohjoisamerikkalaisen tarjonnan merkittävimm-

¹⁴ Osin syynä voi olla tarkentunut aineisto, vrt. 1.5.

mäksi ohjelmaluokaksi muodostui fiktio, joka muodosti kaksi kolmannesta kanavan suhteellisen vähäisestä amerikkalaisesta tarjonnasta.

Taulukko 2.1.1 osoittaa, että TV1:n tarjontaa leimasivat informatiiviset ohjelmat: niitä oli 67 prosenttia koko tarjonnasta ja osapuilleen 55 prosenttia prime time -tarjonnasta. Viih-teellisten ohjelmien osuus kanavalla oli vastaavasti 27 prosenttia koko tarjonnasta ja 44 prosenttia parhaasta katseluajasta. Samoin taulukossa havainnollistuu se, että kanava tarjosi uusintoja nimenomaan päiväaikaan ja myöhäisillassa: parhaan katseluajan ohjelmista yli 80 prosenttia oli ensilähetyksiä.

Yleisesti ottaen TV1:n ohjelmakohtainen kanavaprofiili on pysynyt edellisvuoteen verraten hyvin samanlaisena. Ainoa merkittävä muutos on urheiluohjelmien osuuden pieneneminen (ks. myös 2.6). Yksikään yksittäinen ohjelmatyyppe ei edelleenkään vuonna 2003 selvästi hallinnut TV1:n ohjelmistoa, mutta ajankohtaisohjelmat muodostivat viidenneksen osuudellaan kanavan kokonaistarjonnassa suurimman ohjelmaluokan. Syynä on *Aamu-tv*: sen lähetykset kestivät arki-aamuisin keväällä ja syksyllä osapuilleen kolme tuntia ja kesällä kaksi tuntia. Tästä johtuen ajankohtaisohjelmien osuus notkahti sekä viikonloppuisin että ylipäänsä prime time -aikana. Seuraavaksi suurimmat, yli kymmenen osuudet olivat järjestyksessä asiaohjelmilla, opetusohjelmilla ja ulkomaisella fiktiolla. Uutisten osuus oli edellisvuoden tapaan jonkin verran alle kymmenen prosenttia.¹⁵ Seuraavaksi järjestyksessä seurasivat elokuvat, kulttuuri- ja lastenohjelmat sekä viihde ja palveluohjelmat. Kun urheilu muodosti vuonna 2002 seitsemisen prosenttia ohjelmistosta, se sai nyt enää vajaan kolmen prosentin osuuden ohjelmistosta. Vähiten aikaa kokonaistarjonnasta sai kotimainen fiktio.

Paras katseluaika erosi totuttuun tapaan koko tarjonnasta jonkin verran: illan ohjelmistossa nähtiin suhteessa enemmän niin uutisia kuin asiaohjelmiäkin. Edellisvuosista poiketen ulkomaisen fiktion osuus ei kuitenkaan kasvanut iltaisin, kun taas muut viihdeohjelmat – saivat suhteessa enemmän ohjelma-aikaa TV1:n illassa. Kokonaistarjontaan verrattuna TV1:n illat karsivat vuonna 2002 selvimmin ajankohtais- ja opetusohjelmia, niin että parhaaseen katselu-aikaan opetusohjelmia nähtiin vain satunnaisesti. Myöskään lastenohjelmat eivät kuuluneet illan ohjelmistoon. (Ks. **kuvio 2.1**; **taulukko 2.1.2**.)

¹⁵ *Aamu-Tv*:n uutislähetykset on koodattu osaksi ohjelmakokonaisuutta, siis ajankohtaisohjelmien luokkaan. Ks. myös liitteet 1 ja 3.

Kuvio 2.1. TV1:n ohjelmisto ohjelmatyypeittäin 2003 (%)

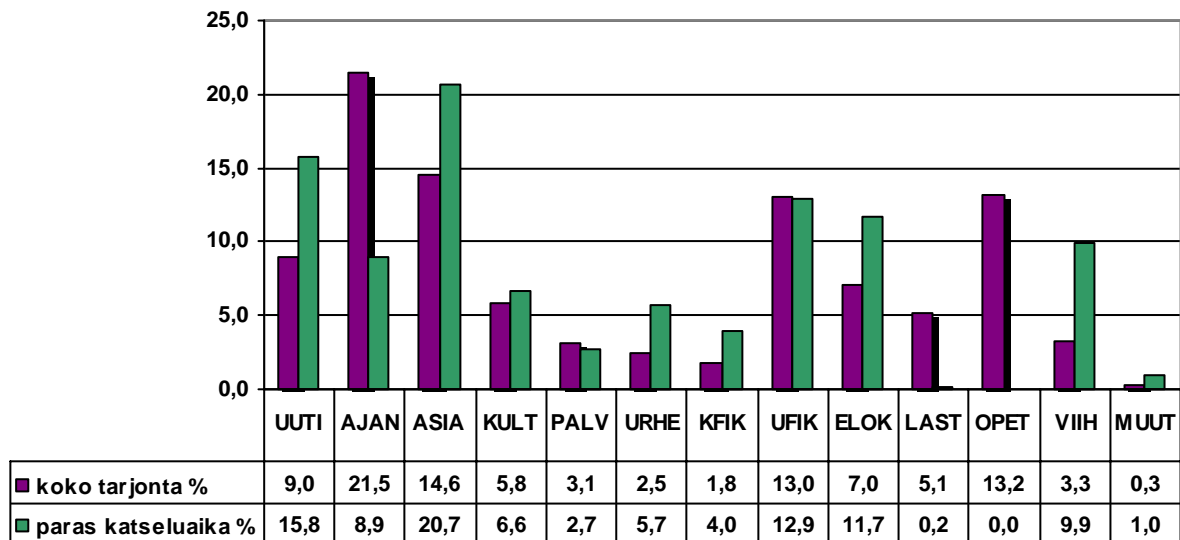

Taulukko 2.1.2. TV1:n ohjelmisto ohjelmatyypeittäin 2003 (h/vko)

	Koko tarjonta h/vko	Paras katseluaika h/vko
UUTI	10,3	4,9
AJAN	24,8	2,8
ASIA	16,8	6,4
KULT	6,7	2,0
PALV	3,5	0,8
URHE	2,8	1,8
KFIK	2,1	1,2
UFIK	15,0	4,0
ELOK	8,0	3,6
LAST	5,9	0,1
OPET	15,3	
VIIH	3,8	3,1
MUUT	0,3	0,3
Yht.	115,4	31

2.2 Profiili: TV2

Vuonna 2003 Yleisradion TV2 lähetti viikoittain 89 tuntia ohjelmaa, ja kanava olikin kasvattanut tarjontaansa hieman edellisvuodesta. Kanava lähetti viikonloppuisin vajaat neljä tuntia enemmän ohjelmaa päivittäin kuin arkena. Kesällä 2003 TV2:n viikoittainen tarjonta oli reilut 15 tuntia pienempi kuin keväällä ja syksyllä. Sarjamuotoisia ohjelmia TV2:lla oli aiempien vuosien tapaan selvästi vähemmän kuin muilla kanavilla, vain 67 prosenttia koko tarjonnasta. Uusintalähetyksiä kanava lähetti 30 viikkotuntia: siten niitä oli viikoittaisesta ohjelmistosta kolmannes. (Ks. **taulukko 2.2.1.**)

TV2 oli vuonna 2003 parin edellisvuoden tapaan edelleenkin erittäin kotimainen kanava ja vuoteen 2002 verrattuna se ohitti TV1:n kotimaisuusasteessa. Urheilun osuus kotimaisista ohjelmista oli edelleen vajaat 30 prosenttia, ajankohtais- ja asiaohjelmille annettiin kummallekin osapuulle hieman alle 15 prosentin osuus palvelu- sekä viihdeohjelmien muodostaessa vajaat kymmenen prosenttia kotimaisesta tarjonnasta. Ohjelmien alkuperän kannalta suurin ero TV1:n profiiliin oli se, että TV2 lähetti vähemmän eurooppalaista mutta vastavasti enemmän kotimaista ja muun maailman tarjontaa. (Ks. **taulukko 2.2.1**, ks. myös 1.4.)

Taulukko 2.2.1. TV2:n ohjelmatarjonnan ominaisuuksia 2003 (%)

	Koko tarjonta %	Paras katseluaika %
Informatiivisia ohjelmia	43,9	49,8
Viihteellisiä ohjelmia	43,5	48,1
Ensilähetyksiä	66,5	84,3
Uusintoja	33,5	15,7
Sarjamuotoisia ohjelmia	69,5	76,9
Pisteohjelmia	30,5	23,1
Alkuperämaa:		
Suomi	69,0	72,4
Muut Pohjoismaat	3,7	4,9
Muu Eurooppa	14,4	19,3
Pohjois-Amerikka	9,4	2,0
Muut maat	3,5	1,3

Vuonna 2003 TV2:n ohjelmisto jakautui tasaisesti informatiivisiin (44%) ja viihteellisiin (44%) ohjelmiin. Paras katseluaika ei juurikaan muuttanut näitä suhteita, ja tässä onkin havaittavissa muutos edellisvuoteen verrattuna. Vaikka TV2:n profiili asemoituu informatiivisuus–viihteellisyys -akselilla edellisvuosien tapaan keskelle, on kanava hieman informatiivisempi kuin vuotta aiemmin, myös iltaisin. Lastenohjelmat saivat kumpanakin vuonna kanavan koko tarjonnasta kymmeneksen, mutta prime time -aikaan lastenohjelmia ei käytännössä lähetetty lainkaan. Vuonna 2002 viihteellisten ohjelmityyppien osuus kasvoi prime time -aikana liki 60 prosenttiin, mutta vuonna 2003 ilta -aikaan tarjottiin enemmän asia- ja kulttuuriohjelmia ja toisaalta selvästi vähemmän urheilua ja hieman vähemmän viihdettä kuin vuotta aiemmin. Kuten **taulukko 2.2.1** havainnollistaa, ensilähetyksen osuus ja ohjelmiston kotimaisuusaste kasvoivat kanavan prime time -tarjonnassa, koko tarjontaan verrattuna.

Yksittäisten ohjelmatyypien osuudet jakautuivat TV2-kanavalla melko tasaisesti. Selvä muutos vuoteen 2002 oli, että urheilu ei enää ollut suurin yksittäinen ohjelmaluokka, vaan 15 prosentin osuudellaan käytännössä tasoissa asiaohjelmien kanssa. Urheilun osuus väheni vuodessa kolmisen viikkotuntia eli viitisen prosenttiyksikköä kanavan koko tarjonnasta ja kahdeksan prosenttiyksikköä parhaasta katseluajasta; kanava karsi saman verran myös ulkomaista fiktiota (ks. myös 2.6.). Toisin kuin TV1:n tapauksessa, TV2 osalta urheilun määrän lasku ei selity vuoden 2002 olympialaisten aiheuttamalla urheilutarjonnan väliaikaisella kasvulla, sillä urheilulla on useana aiempanakin vuonna ollut osapuilleen viidenneksen osuus koko tarjonnasta.

Kanavan profiilin ”tasaisuutta” kuvaa, että urheilua ja asiaohjelmia seurasivat melko tasaväkisinä järjestyksessä lastenohjelmat, ulkomainen fiktio, ajankohtaisohjelmat, elokuvat ja palveluohjelmat, joiden kunkin osuus oli kymmenisen prosenttia. Vähiten TV2 lähetti kulttuuri- ja opetusohjelmia ja kotimaista fiktiota.

Kiinnostavasti TV2 oli myös loiventanut koko tarjonnan ja parhaan katseluajan eroja edellisvuodesta selvästi: sen illan profiili ei vuonna 2003 suuresti poikennut koko vuorokauden profiilista. Jonkin verran osuuksiaan kasvattivat iltaisin kotimainen fiktio ja viihde, mutta myös kulttuuri- ja palveluohjelmat sekä uutiset. Elokuvat eivät edelleenkään kuulu keskeisenä osana TV2:n prime time -ohjelmistoon: edellisvuoden tapaan kanava tyypisti parhaan katseluajan elokuvatarjontaa ja lähettikin elokuvia pääosin päivisin ja myöhäisillalla. (ks. **kuvio 2.2; taulukko 2.2.2**).

Kuvio 2.2. TV2:n ohjelmisto ohjelmatyypeittäin 2003 (%)

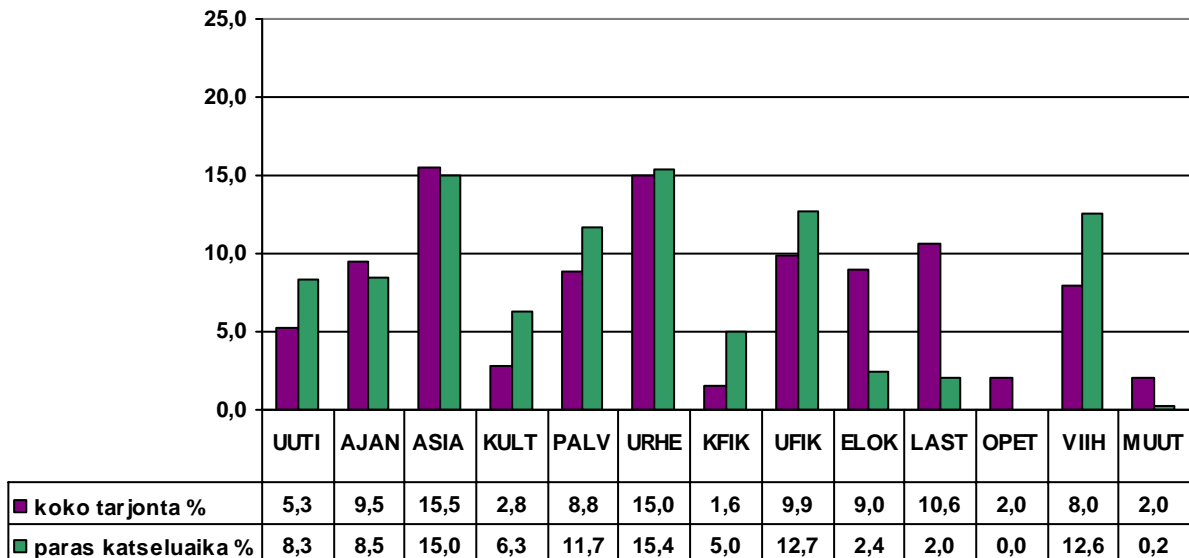

Taulukko 2.2.2. TV2:n ohjelmisto ohjelmatyypeittäin 2003 (h/vko)

	Koko tarjonta h/vko	Paras katseluaika h/vko
UUTI	4,8	2,4
AJAN	8,5	2,5
ASIA	13,9	4,3
KULT	2,5	1,8
PALV	7,8	3,4
URHE	13,4	4,5
KFIK	1,4	1,4
UFIK	8,8	3,7
ELOK	8,1	0,7
LAST	9,4	0,6
OPET	1,8	
VIIH	7,1	3,7
MUUT	1,7	0,1
Yht.	89,2	29,1

2.3 Profiili: MTV3

MTV3 tarjosi vuonna 2003 keskimäärin 104 tuntia ohjelmaa viikossa eli noin 15 tuntia päivässä. Kun vuonna 2002 MTV3 oli supistanut kokonaistarjontaansa noin 13 viikkotunnilla, se lisäsi nyt tarjontaa osapuilleen yhdeksän viikkotunnin verran. Lisäksi se kasvatti myös muuta tarjontaansa, *Ostoskanava*- ja tv-chat- sekä mobiilipeliohjelmiä, vuoteen 2002 verrattuna. (Vrt. 1.1.)

MTV3 tarjosi viikonloppuisin reilun tunnin enemmän ohjelmaa vuorokaudessa kuin arkipäivinä. Keväällä ja syksyllä kanava lähetti osapuilleen 110 viikkotuntia ohjelmaa eli kymmenen viikkotuntia enemmän kuin kesäisin. Sarjamuotoisia ohjelmia MTV3:lla oli analogisista valtakunnallisista kanavista eniten, edellisen vuoden tapaan miltei viisi kuumennesta ohjelmatarjonnasta. Uusintoja se puolestaan esitti selvästi vähemmän kuin muut kanavat, vaikkakin MTV3 oli muiden tapaan hieman vähentänyt ensilähetysten osuutta vuodesta 2002. (Ks. **taulukko 2.3.1.**)

MTV3:n suomalaisuusaste oli hivenen kasvanut vuodesta 2002 ja oli 53 prosenttia kanavan koko tarjonnasta. Noin kolmanneksen kotimaisista ohjelmista muodostivat *Huomenta Suomi* -lähetykset ja reilu viidennes kotimaisesta tarjonnasta oli viihdettä. Valtaosan jäljelle jäävästä ohjelma-ajasta eli miltei 40 prosenttia veivät pohjoisamerikkalaiset ohjelmat. Edellisvuoden tapaan amerikkalaiset fiktiosarjat muodostivatkin osapuilleen neljänneksen kanavan koko ohjelmistosta. Pohjoismaisia ohjelmia edusti otosviikoilla ainoastaan yksi fiktiosarja; fiktiota oli myös suurin osa kanavan eurooppalaisesta tarjonnasta. (Ks. **taulukko 2.3.1.**)

Taulukko 2.3.1. MTV3:n ohjelmatarjonnan ominaisuuksia 2003 (%)

	Koko tarjonta %	Paras katseluaika %
Informatiivisia ohjelmia	29,3	26,3
Viihteellisiä ohjelmia	66,3	73,6
Ensilähetysiä	79,5	88,7
Uusintoja	20,5	11,3
Sarjamuotoisia ohjelmia	83,9	84,2
Pisteohjelmia	16,1	15,8
Alkuperämaa:		
Suomi	52,8	68,6
Muut Pohjoismaat	0,7	
Muu Eurooppa	6,9	5,2
Pohjois-Amerikka	38,8	26,2
Muut maat	0,7	

Vuonna 2003 informatiivinen ohjelmisto muodosti parin edellisvuoden tapaan osapuilleen 30 prosenttia kanavan kokonaistarjonnasta, ja viihteellisiä ohjelmia oli 66 prosenttia. Vuoden 2002 tapaan MTV3 kasvatti parhaaseen katseluaikaan viihteellisen tarjonnan osuutta 74 prosenttiin; informatiivisen ohjelmiston osuus kutistui, eikä lastenohjelmia lähetetty iltapäivään käytännössä lainkaan. Lisäksi kanava lisäsi ensilähetysten ja kotimaisten ohjelmien

osuutta illan tarjonnassa. Parhaan katseluaajan kotimaisuusaste oli kuitenkin vuonna 2003 edellisvuotta selvästi suurempi (**taulukko 2.3.1**).

MTV3:n tarjontaa leimasi vuonna 2003 vuoden 2002 tapaan ulkomaisen fiktion suuri osuus. Sitä oli kolmisenkymmentä prosenttia kokonaistarjonnasta. Seuraavaksi suurimmat ohjelmaluokat olivat ajankohtais- ja viihdeohjelmat, jotka yhdessä muodostivat toiset 30 prosenttia kanavan ohjelmistosta. Suuruusjärjestyksessä seurasivat sitten urheilu ja elokuvat (8% kumpaakin) sekä uutiset (6%).¹⁶ Kotimainen fiktio sai viisi, lastenohjelmat neljä ja palveluohjelmat kolme prosenttia ohjelma-ajasta. Asiaohjelmia osui otosviikoille vain kolme eri nimikettä, *Luontopolku*, *Vaarallinen risteys* ja tosi-tv-dokumentti *Andy McCoy Show*; luokan osuus olikin vain vajaat kolme prosenttia koko tarjonnasta. Kulttuuriohjelmia nähtiin kanavalla satunnaisesti, opetusohjelmia ei lainkaan.

Kuten **kuvio 2.3** osoittaa, paras katseluaika loi MTV3:lle toisenlaisen profiilin, joka polarisoitui toisaalta runsaaseen uutistarjontaan, toisaalta kasvavaan viihdeohjelmiston osuuteen. Prime time nosti uutisten osuutta koko tarjonnan seitsemästä prosentista illan reiluun kahteenkymmeneen prosenttiin. *Huomenta Suomen* ja *Ihana aamu* -ohjelmien leimaama ajankohtaistarjonta puolestaan kutistui vain muutama prosenttiin illan ohjelmistossa. Vaikka ulkomaisen fiktion osuus iltaisin selvästi kapeni, sen korvasivat muut viihteelliset ohjelmatyypit. Suhteessa eniten lisää ohjelma-aikaa annettiin viihteelle. Sen rooli MTV3:n prime time -tarjonnassa onkin kasvanut jo muutaman vuoden ajan ja muutos vuodesta 2002 vuoteen 2003 oli entistä selvempi: nyt kanava tarjosi viihdeohjelmia miltei kolme viikkotuntia enemmän kuin vuotta aiemmin (ks. myös 2.6.).

Kuvio 2.3. MTV3:n ohjelmisto ohjelmatyypeittäin 2003 (%)

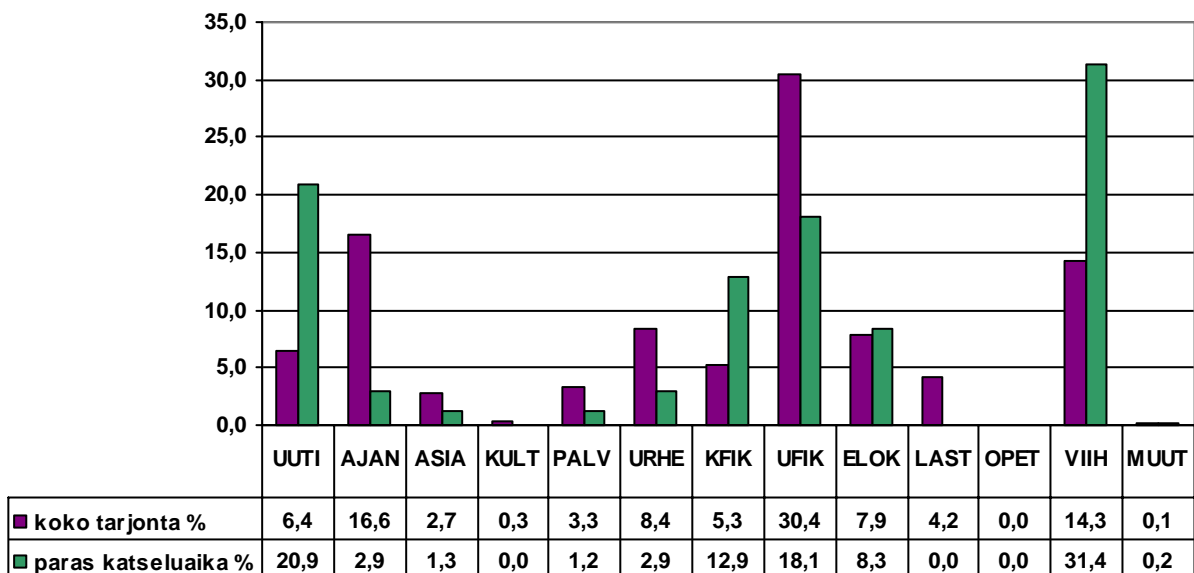

¹⁶ *Huomenta Suomen* uutislähetys on sisällytetty niiden ohjelmakokonaisuuksiin, siis osaksi ajankohtaisohjelmia.

Taulukko 2.3.2. MTV3:n ohjelmisto ohjelmatyypeittäin 2003 (h/vko)

	Koko tarjonta h/vko	Paras katseluaika h/vko
UUTI	6,6	5,9
AJAN	17,3	0,8
ASIA	2,8	0,4
KULT	0,3	
PALV	3,5	0,3
URHE	8,7	0,8
KFIK	5,5	3,6
UFIK	31,7	5,1
ELOK	8,2	2,3
LAST	4,3	
OPET		
VIIH	14,9	8,8
MUUT	0,1	0,1
Yht.	104,1	28,1

2.4 Profiili: Nelonen

Nelonen lähetti ohjelmaa vuonna 2003 viikoittain 88 tuntia eli viisi tuntia enemmän kuin vuonna 2002; näin se tasoitti MTV3:n tapaan pienen notkahduksen edellisvuoden tarjonnan määrässä. Nelosen syksyn tarjonta oli kymmenisen viikkotuntia pidempi kuin kevään ja viitisentoista viikkotuntia runsaampi kuin kesällä. Viikonloppuisin tarjonta kasvoi vajaat kolme tuntia arkeen verrattuna. Edellisvuoden tapaan Nelonen tarjosi pisteohjelmia 22 tuntia viikossa eli neljänneksen kanavan kokonaistarjonnasta. Näitä yksittäisiä pisteohjelmia olivat lähinnä pitkäkestoiset lähetykset kuten urheilutallenteet ja elokuvat. Kolmannes kanavan ohjelmista oli uusintoja, joten kanava oli hieman kasvattanut niiden määrää vuodesta 2002 (ks. **taulukko 2.4.1**).

Nelosen ohjelmista peräti 47 prosenttia oli pohjoisamerikkalaista alkuperää ja likipitään kolmannes kotimaista tuotantoa; merkittäviä muutoksia näissä osuuksissa ei edellisvuoteen verrattuna juurikaan ole nähtävissä. Suomalaista tarjontaa leimasi edelleenkin urheilu, joka muodosti kolmanneksen kanavan suomalaisesta tarjonnasta ja 11 prosenttia kanavan koko tarjonnasta. Toinen suuri kotimainen ohjelmaluokka oli viihde, jonka osuutta kasvatti selvästi useana päivänä viikossa lähetettävä visailusarja *Giljotiini*, mutta myös useat viikottaiset viihdesarjat kuten *Haluatko miljonääriksi* ja *Hyppönen Embuske Experience* uusintoi-neen. Viihdeohjelmat muodostivatkin neljänneksen suomalaisesta tarjonnasta ja 15 prosenttia kokonaistarjonnasta. Nelonen tarjosi kotimaista tuotantoa kaikissa ohjelmaluokissa; se lähetti esimerkiksi useana päivänä viikossa kotimaista lastenohjelmaa, *Buusteria*.

Puolet kanavan amerikkalaisesta tarjonnasta oli fiktiota ja viidennes elokuvia. Pohjoisamerikkalaista tuotantoa löytyi myös lasten- ja urheiluohjelmista, ja puolet kanavan asiaohjelmista oli amerikkalaisia dokumentteja tai ”dokudraamoja” kuten *Häähullut* ja *Sinkkunaiset Nykissä*. Amerikkalaiset viihdeohjelmat (8% amerikkalaisesta, 4% koko tarjonnasta) koostuvat lähinnä tosi-tv-sarjoista, joita oli selvästi enemmän kuin edellisvuonna. (Ks. **taulukko 2.4.1**.)

Taulukko 2.4.1. Nelosen ohjelmatarjonnan ominaisuuksia 2003 (%)

	Koko tarjonta %	Paras katseluaika %
Informatiivisia ohjelmia	14,8	14,3
Viitteellisiä ohjelmia	79,1	84,3
Ensilähetyksiä	67,5	79,1
Uusintoja	32,5	20,9
Sarjamuotoisia ohjelmia	75,0	69,5
Pisteohjelmia	25,0	30,5
Alkuperämaa:		
Suomi	32,2	30,1
Muut Pohjoismaat	2,0	1,0
Muu Eurooppa	17,3	12,5
Pohjois-Amerikka	46,7	56,5
Muut maat	1,7	

Kuten **taulukko 2.4.1** osoittaa, Nelosella informatiiviset ohjelmat saivat kokonaistarjonnasta osapuilleen kuudenneksen niin koko tarjonnasta kuin parhaaseen katseluaikaankin. Viihteellinen ohjelmisto muodosti miltei 80 prosenttia kanavan koko tarjonnasta. Lastenohjelmien osuus oli noin kuusi prosenttia. Paras katseluaika ei juurikaan muuttanut informatiivisen ja viihteellisen tarjonnan osuuksia, mutta lastenohjelmia ei löytynyt illan ohjelmistosta. Tässä ei ollut huomattavissa suuria muutoksia vuoteen 2002 verrattuna.

Totuttuun tapaan Nelonen profiloitui ulkomaisen fiktion tarjoajaksi. Kuitenkin sen osuus oli laskenut: kun vuonna 2002 kanavan tarjonnasta jopa 44 prosenttia koostui ulkomaisesta fiktiosta, oli osuus 37 prosenttia vuonna 2003. Seuraavaksi suurimpia ohjelmaluokkia olivat tasaväkisesti elokuvat ja viihde, kumpikin kuudenneksen osuuksillaan. Kotimainen fiktio sai ainoastaan prosentin osuuden. Ajankohtaisohjelmia Nelonen tarjosi vain satunnaisesti, eikä kulttuuri- tai opetusohjelmia kanavalla nähty lainkaan. Paras katseluaika kasvatti selvimmin elokuvien ja viihteen osuutta. Nelosen prime time ei kuitenkaan merkittävästi ”viihteellistynyt” kokonaistarjontaan verrattuna, sillä parhaaseen katseluaikaan ulkomaisen fiktion ja urheiluohjelmien osuus laski ja uutisten tarjonta puolestaan suhteessa hieman kasvoi.

Kuvio 2.4. Nelosen ohjelmisto ohjelmatyypeittäin 2003 (%)

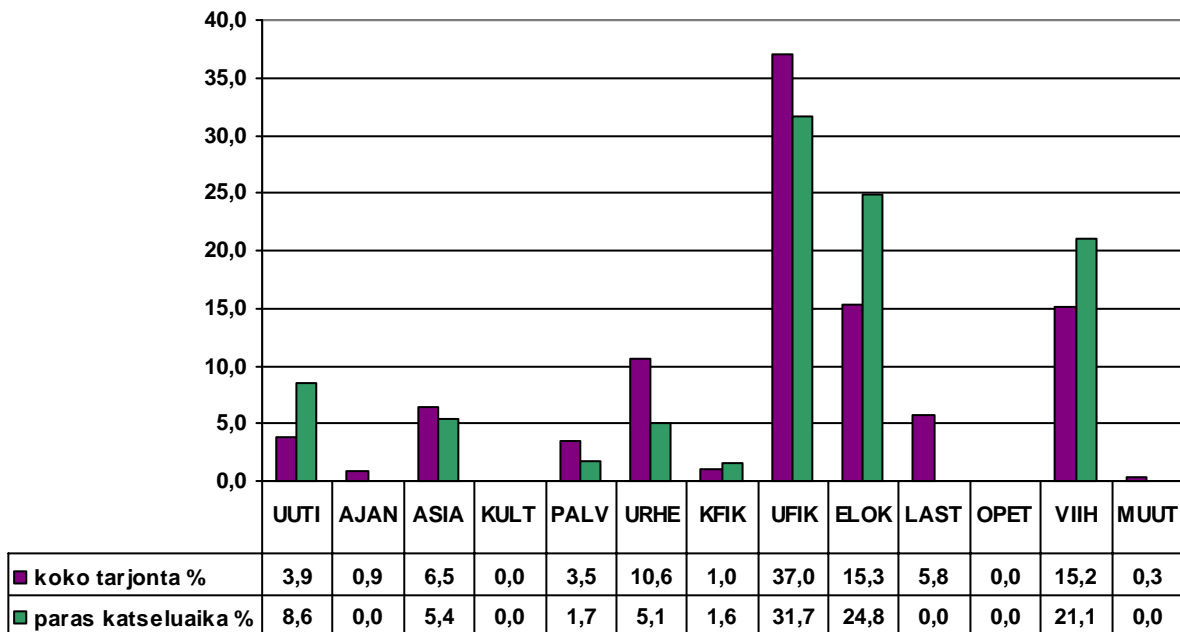

Taulukko 2.4.2. Nelosen ohjelmisto ohjelmatyypeittäin 2003 (h/vko)

	Koko tarjonta h/vko	Paras katseluaika h/vko
UUTI	3,5	2,6
AJAN	0,8	
ASIA	5,7	1,7
KULT		
PALV	3,1	0,5
URHE	9,4	1,6
KFIK	0,9	0,5
UFIK	32,7	9,7
ELOK	13,5	7,6
LAST	5,1	
OPET		
VIIH	13,4	6,5
MUUT	0,2	
Yht.	88,3	30,7

2.5 Kanavavertailu

Tämä osio kokoaa yhteen kanavakuvaukset ja tarkastelee kanavia rinnakkain eri ohjelmatyyppien osalta. Vuonna 2003 eniten ohjelma-aikaa tarjosi tutkituista kanavista TV1, sitä seurasivat järjestyksessä MTV3 ja hyvin tasaveroisina TV2 ja Nelonen.

Kausivaihtelut olivat hyvin samankaltaisia joka kanavalla, mutta hieman jyrkempiä TV1:llä ja MTV3:lla kuin TV2:lla ja Nelosella. Arjen ja viikonlopun vaihtelut näkyivät TV1-, TV2- ja MTV3-kanavilla selvimmin erityisesti ajankohtaisohjelmien määrän laskussa perjantai-sunnuntai -jaksolla: tätä selittävät arkisin lähetetyt aamuohjelmat sekä TV2:lla *Tänään otsikoissa-* ja alueelliset lähetykset. Lisäksi TV2:n ja MTV3:n profiilit muuttuivat viikonloppuisin siten, että urheilu sai suhteessa lisää ohjelma-aikaa, Nelosella ja MTV3:lla taas ulkomaisen fiktion osuus laski. Elokuvien ja viihteen osuus kasvoi viikonloppuisin kaikilla kanavilla. Selvimmin viihdetarjontaa kasvatti MTV3, elokuvatarjontaa Nelonen.

Ohjelmistossaan suhteellisesti suurimman osuuden sarjoille antoi MTV3 (84 %), vähiten niitä taas tarjosi TV2 (70 %). Uusintoja oli selvästi eniten TV1:llä (38%). TV2:n ja Nelosen ohjelmistosta uusinnat muodostivat kolmanneksen. MTV3 lähetti selvästi vähiten uusintoja: ne muodostivat 21 prosenttia sen tarjonnasta.

Selvästi suurin kotimaisuusaste oli YLE:n kanavilla TV2:lla (69%) ja TV1:llä (64%). MTV3:n tarjonnasta hieman yli puolet oli suomalaista. Vain Nelonen tarjosi selvästi enemmän ulkomaisia kuin suomalaisia ohjelmia; jälkimmäisten osuus oli vain noin kolmannes kanavan koko tarjonnasta.

Yhteensä Yleisradion kanavilla näytettiin suomalaista ohjelmistoa 136 tuntia viikossa eli kanavakohtaisesti keskimäärin likimain kymmenen tuntia päivässä; täten kotimainen ohjelmisto muodosti 67 prosenttia YLE:n koko ohjelma-ajasta. Kaupallisten kanavien yhteenlaskettu kotimaisten ohjelmien osuus oli puolestaan selvästi alhaisempi, eli 44 prosenttia. Tosin kaupallisen tarjonnan kotimaisuusaste oli kasvanut edellisvuodesta. MTV3 keskittyi lähinnä kotimaisiin ja amerikkalaisiin ohjelmiin. Nelonen profiloitui kuitenkin kanavista ”amerikkalaisimmaksi”: kun Pohjois-Amerikassa tuotettuja ohjelmia oli kanavalla miltei puolet, jakoivat suomalaiset ja eurooppalaiset ohjelmat toisen puolen kanavan tarjonnasta.

Kanavien profiloituminen omanlaisikseen ohjelmien alkuperän suhteen ei ollut julkisen palvelun kanavien osalta yhtä selvää kuin edellisvuosina. TV1 painotti edelleen suomalaisia ja eurooppalaisia ohjelmia, mutta TV2 oli supistanut amerikkalaista tarjontaa ja näyttäytyi siten melko samankaltaisena kuin TV1. YLE:n kanavat lähettivät keskimäärin neljä prosenttia pohjoismaista ohjelmaa, kun kaupallisesta tarjonnasta sitä löytyi vain prosentin verran. Tämä on odotettavaa, koska Yleisradion ruotsinkielinen FST toimii TV1- ja TV2-kanavilla, minkä voi olettaa edistävän osaltaan pohjoismaista tarjontaa.

Kanavilla oli selvästi eriävät profiilit myös informatiivisen ja viihteellisen tarjonnan näkökulmasta. Kuten **kuvio 2.5.1** havainnollistaa, TV1 johti informatiivisuudessa ja sitä seurasivat järjestyksessä TV2, MTV3 ja Nelonen. Kanavista TV1 muuttui eniten prime time -aikaan laskemalla selvästi informatiivisten ohjelmien osuutta (opetusohjelmien poistuessa parhaan katseluajan tarjonnasta) ja toisaalta nostamalla viihteellisen tarjonnan osuutta. Edellisvuodesta poiketen TV2 puolestaan kasvatti informatiivista ohjelmistoa ilta-aikaan. Kanava onkin vähentänyt urheilun ja ulkomaisen fiktion tarjontaa (ks. 2.6), ja informatiivisen ohjelmiston osuus korostuu iltaisin, koska kanavan runsas lastenohjelmatarjonta sijoit-

tuu pääosin parhaan katseluaajan ulkopuolelle. MTV3 tarjosi prime time -aikaan hieman vähemmän informatiivisia ja jonkin verran enemmän viihteellisiä ohjelmia kuin koko ohjelmistossaan. Nelonen pysytteli karkealla tasolla tarkasteltuna profiililtaan samanlaisena ympäri vuorokauden.

**Kuvio 2.5.1. Kanavat informatiivisuus–viihteellisyys -akselilla 2003
(koko tarjonta ja paras katseluaika, % informatiivisia ohjelmia)**

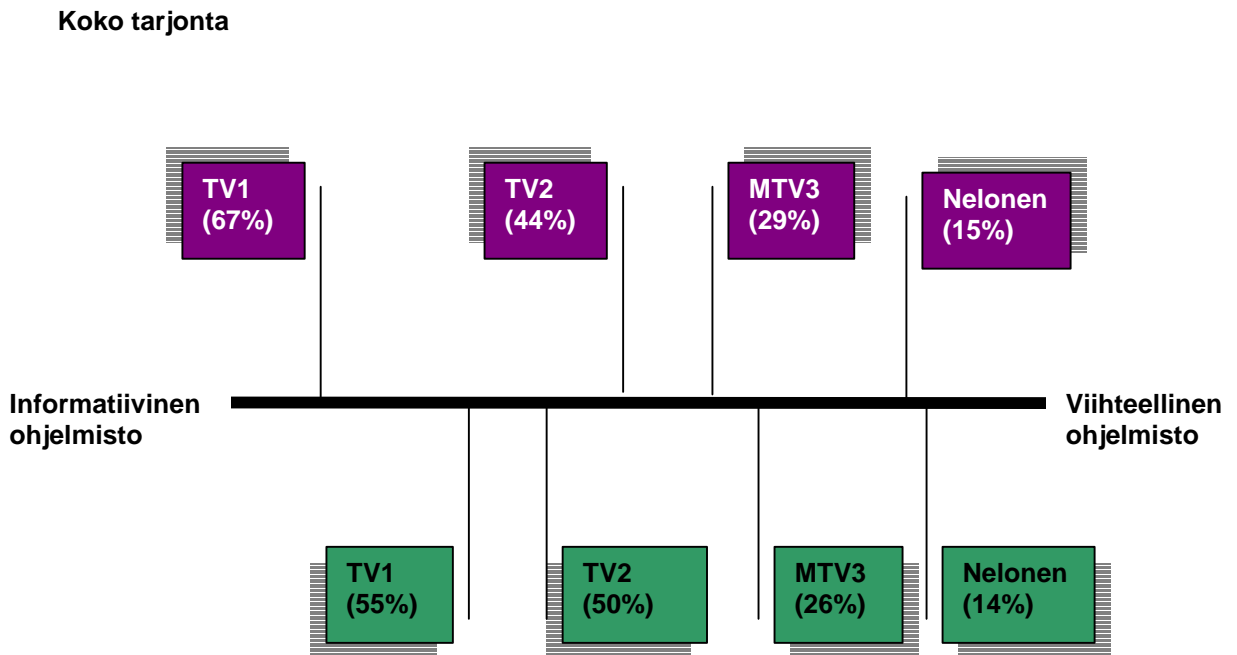

Paras katseluaika

Kanavien vertailu ohjelmatyypeittäin tarkentaa kanavaprofiileja ja kuvaa suomalaisen tv-tarjonnan työnjakoa. **Kuvio 2.5.2** kertoo siitä, mikä osuus kullakin ohjelmatyyppillä on kunkin kanavan **koko tarjonnasta**.

Edellisvuosien tapaan sekä uutis- että ajankohtaistarjontaa saivat suhteellisesti suurimmat osuudet TV1:n ohjelmistossa, ja niiden osuudet olivat melko suuret myös MTV3:lla. Neloselta puolestaan ajankohtaisohjelmat puuttuivat miltei kokonaan. Ajankohtaisohjelmien kirjoa löytyy kuitenkin vain julkisen palvelun kanavilta, sillä MTV3:n ajankohtaistarjontaa hallitsee ylivoimaisesti sen aamuohjelmisto (*Huomenta Suomi* ja *Ihana aamu*). Yleisradion kanavat taas lähettivät otosviikoilla ajankohtaistarjontaa yhteensä 24 ohjelmanimikkeen alla.

Perinteiset asiaohjelmat – kuten reportaasit, tv-dokumentit ja luovat dokumenttielokuvat – olivat myös selvästi YLE:n kanaville ominainen ohjelmatyyppi: ne muodostivat edellisvuoden tapaan noin kuudenneksen sekä TV1:n että TV2:n ohjelmistosta. MTV3:lle ohjelmatyyppi ei ollut merkittävä, ja se muodosti vain kolmisen prosenttia kanavan ohjelmistos-

ta. Nelosella asiaohjelmat saivat seitsemisen prosenttia ohjelma-ajasta; vaikka kanava lähetti 4-D-otsikon alla dokumentteja, monet kaupallisten kanavien asiaohjelmista olivat yleisesti ottaen dokumentaarisesti toteutettuja mutta aiheeltaan tai näkökulmaltaan viihteellisiä (esim. MTV3:n *Hollywoodin tähdet*, *Eläinten pelastuspartio* ja Nelosen *Helvetin raksamiehet*).

Ajankohtais- ja asiaohjelmien lisäksi niin kulttuuri- kuin opetusohjelmatkin profiloituivat selvästi julkisen palvelun televisiolle tyypillisiksi genreiksi. Muilla kuin TV1:llä opetusohjelmia tarjottiinkin vain satunnaisesti. Lastenohjelmia taas lähetettiin kaikilla kanavilla, mutta YLE (erityisesti TV2) tarjosi niitä kaupallisia kanavia selvästi runsaammin. Lisäksi Yleisradion kanavat välittivät alkuperältään moninaisempaa ja suhteessa runsaasti Suomessa tuotettua lastenohjelmistoa. (Ks. luku 5.4.)

Sekä opetus- että lastenohjelmien osuudet Yleisradion kanavilla heijastavat yhtiön virallisia kanavatoimeksiantoja (ks. Hujanen 2002). Opetusohjelmat kuuluvat TV1:lle, jonka ohjelmistosta ne muodostivat 13 prosenttia; TV2 taas lähetti niitä vain satunnaisesti. Toisaalta kanavien keskinäiseen työnjakoon kuuluu se, että TV2 on puolestaan lastenohjelmien tarjoaja. Tämä työnjakko on vuonna 2003 selkiytynyt entisestään (ks. 2.6.).

Vaikka TV2 oli supistanut urheilutarjontansa jonkin verran vuodesta 2002, oli se silti kanavalle ominainen lajityyppi niin YLE:n kanavien keskinäisessä työnjaossa kuin neljän analogisen kanavan välisessä profiloitumisessakin. Tosin myös Nelonen sisällytti runsaasti urheilua ohjelmistoonsa. Edellisvuoden tapaan TV2 erottui muista kanavista myös palveluohjelmien tarjoajana: ohjelmatyypin osuus kanavan tarjonnasta oli miltei yhdeksän prosenttia eli erittäin selvästi suurempi kuin TV1:llä, MTV3:lla tai Nelosella.

Kotimaisen fiktion osuus oli kaikilla kanavilla vähäinen. MTV3 johti totutusti kotimaisen draaman tarjontaa suureksi osaksi *Salatut elämät* -sarjan vuoksi. Edellisvuosien tapaan ulkomaista fiktiota tarjosi suhteessa eniten Nelonen (37%), vaikka se olikin hieman supistanut ohjelmatyypin osuutta vuoteen 2002 verrattuna. MTV3 yli miltei samaan, sillä kanavalla ulkomainen fiktio sai 30 prosenttia tarjonnasta. Kaupallisten ja julkisen palvelun eroja havainnollistaa ohjelmatyypin saama päivittäinen lähetysaika eri kanavilla. Vuorokaudessa TV1 lähetti ulkomaista fiktiota parisen tuntia ja TV2 keskimäärin vain hieman yli tunnin. MTV3 ja Nelonen puolestaan tarjosivat kumpikin päivittäin reilut neljä tuntia ulkomaista fiktiota.

Nelonen profiloitui selvästi myös elokuvien tarjoajaksi. Ulkomaisen fiktion lisäksi viihde leimasi kaupallista tarjontaa. Nelonen oli kirinyt kiinni MTV3:n johtoaseman viihteen tarjoajana: ohjelmatyypillä oli vuonna 2003 kummankin kanavan ohjelmistosta noin kuudennes.

Parhaana katseluaikana uutistarjonnan osuus korostui kaikilla kanavilla. Ajankohtais-, asia- ja kulttuuriohjelmien tarjonta oli iltaisin entistä selvemmin YLE:n varassa. Palvelu- ja urheiluohjelmat näyttäisivät kuuluvan nimenomaisesti TV2:n illan profiiliin. *Salatut elämät* taas nosti MTV3:n kärkeen illan kotimaisen fiktion tarjoajana, ja Nelosen profiili ulkomaisen fiktion ja elokuvien tarjoajana korostui iltaisin. Kaupallisille kanaville, varsinkin MTV3:lle, olennainen osa prime time -tarjontaa oli myös viihde, jota tosin TV2:lläkin oli hieman alle kuudennes ja TV1:lläkin kymmenesosa illan ohjelmista. Viihde onkin entistä merkittävämpi ohjelmatyypipi suomalaisessa tv-illassa, ja sen osuus oli kasvanut vuodesta 2002 kaikkien kanavien prime time -tarjonnassa. Ohjelmatyypikohtaista kanavavertailua prime time -aikaan vuonna 2003 havainnollistetaan tarkemmin liitteessä 5 (kuvio A).

Parhaan katseluajan 2003 kanavakohtainen vertailu osoittaa sen, että kanavat harjoittavat osin keskinäistä työnjakoa ohjelmatyypitarjonnassaan. Tämä havainnollistuu myös **kuviossa 2.5.3**, joka esittää TV1:n, TV2:n, MTV3:n ja Nelosen katsojilleen tarjoamat ohjelmatyypivaihtoehdot esimerkki-iltana perjantaina 24.10.2003. Ohjelmaluokitus on tiivistetty kuuteen vaihtoehtoon (vrt. Hellman 1999, 377-380): 1) uutiset ja ajankohtaisohjelmat; 2) asia-, kulttuuri-, palvelu-, ja opetusohjelmat; 3) urheilu; 4) kotimainen ja ulkomainen fiktio sekä elokuvat; 5) viihde; ja 6) lastenohjelmat, muut ohjelmat. Kuvio osoittaa, että kyseisenä viikonloppuiltana tarjonta oli, odotetusti, fiktio- ja viihdepainotteista – niin kaupallisilla kuin Yleisradionkin kanavilla. Silti katsoja sai valita ohjelmaa neljältä kanavalta useimmiten kolmesta ylläkuvatusta (tiivistetystä) ohjelmaluokasta. Tämä todentaa jälleen sitä, että kanavat eivät ole ryhtyneet aggressiiviseen kilpailuun samoilla ohjelmatyypeillä.¹⁷

Kuvio 2.5.2. Kanavien vertailu ohjelmatyypeittäin 2003 (%)

Uutiset

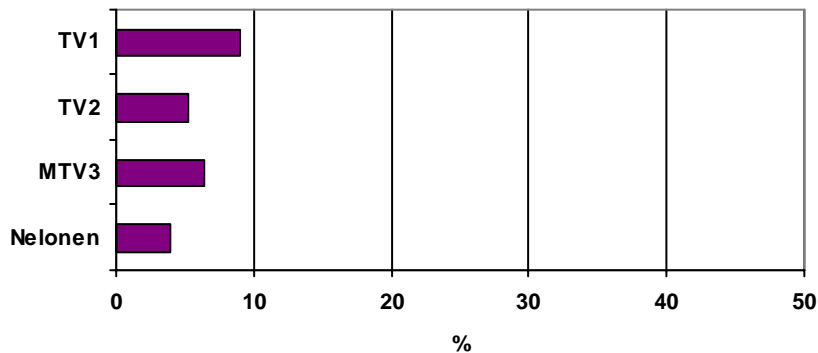

Ajankohtaisohjelmat

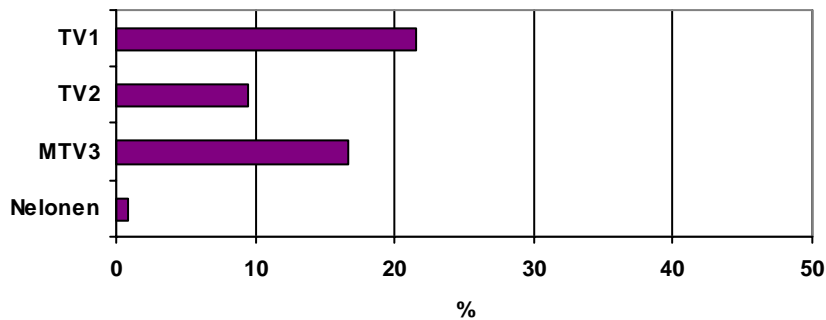

¹⁷ Prime time -ajan ohjelmatyypivaihtoehdoista tarkemmin, ks. Aslama & Wallenius 2003, luku 2.

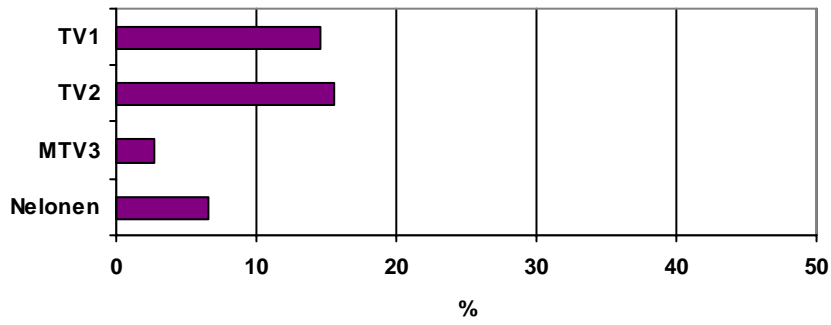
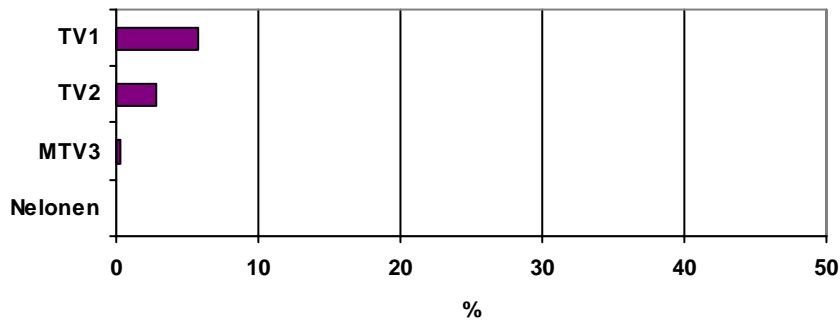
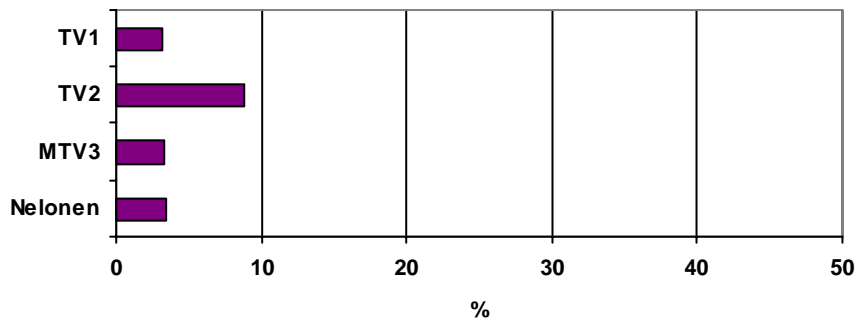
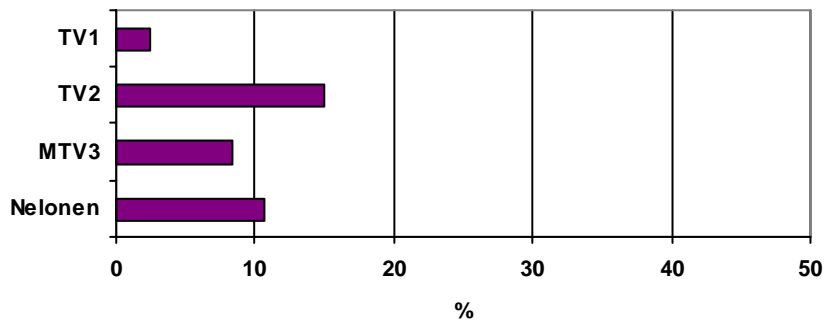
Asiaohjelmat**Kulttuuriohjelmat****Palveluohjelmat****Urheiluohjelmat**

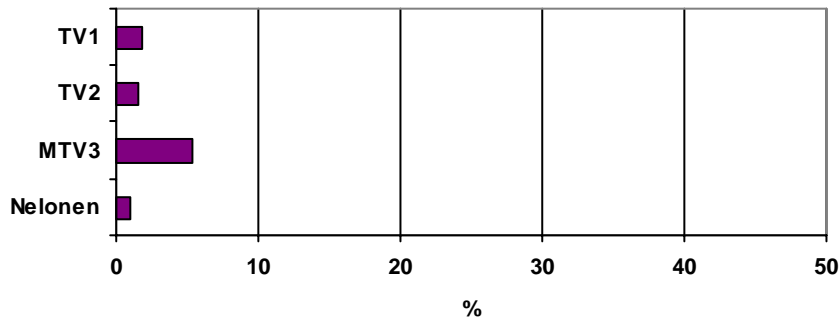
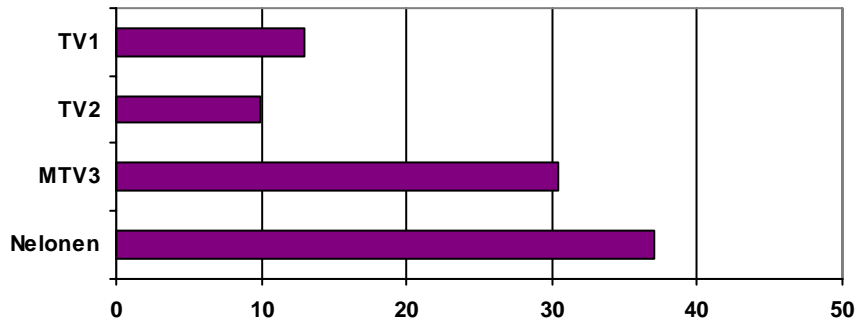
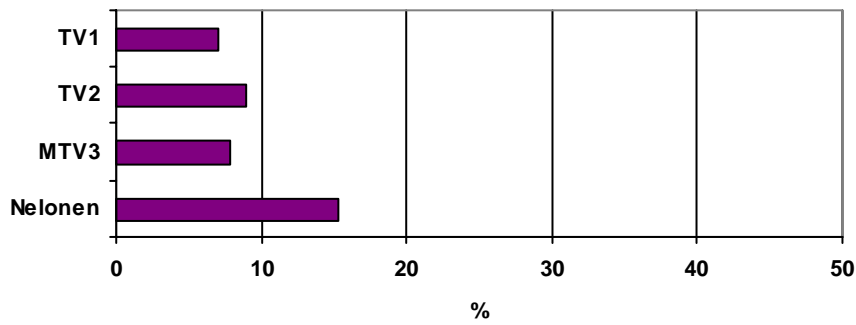
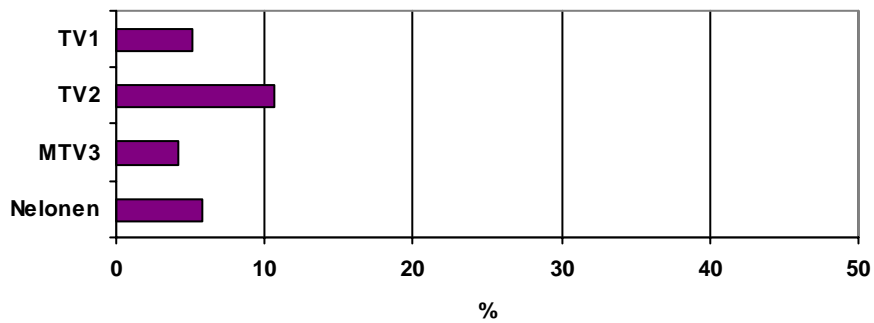
Kotimainen fiktio**Ulkomainen fiktio****Elokuvat****Lastenohjelmat**

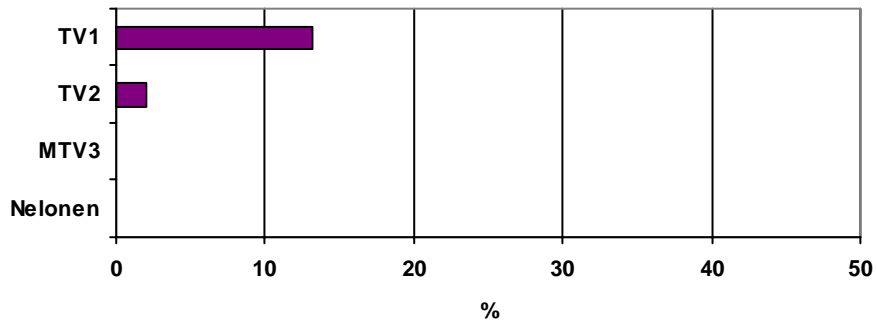
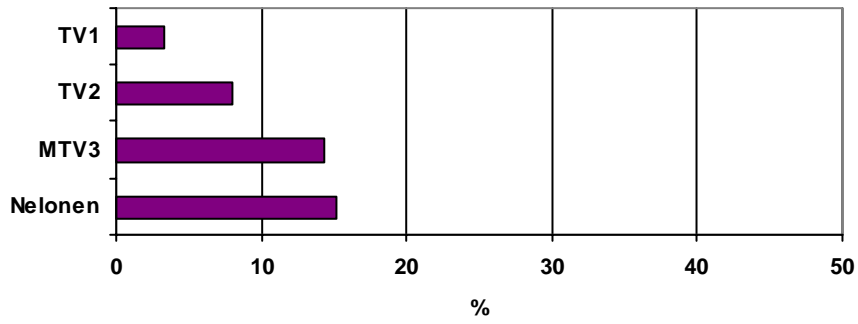
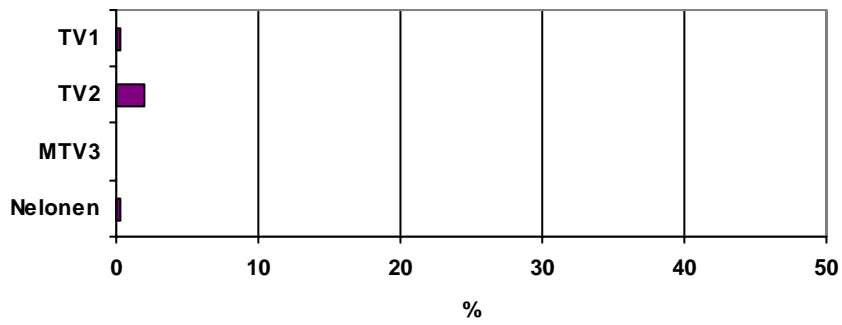
Opetusohjelmat**Viihde****Muut**

Kuvio 2.5.3. Kanavien parhaan katseluajan ohjelmatarjonta esimerkkipäivänä 24.10.2003

PE 24.10.03	TV1	TV2	MTV3	Nelonen
18:00	FST: X-tra	Tv-uutiset ja Kuuden talous Kakkosen syyssää	Kauniit ja rohkeat	Edessä loistava tulevaisuus
	TV-Nytt			
	Uutisotsikot	Kamera kiertää	Emmerdale	Ammu vaan!
18:30	Top40	FST: OBS		
19:00		Pisara	Seitsemän uutiset	Unelmien poikamiestyttö
	Naurun paikka: Velipuolikuu	McLeodin tyttäret	Taloustiset Sää	
19:30			Salatut elämät	
	Maaailman ympäri	Rallin MM-sarja		
20:00		Persona non grata	Kahdeksan uutiset	Kahdeksan uutiset, talous ja sää
			Idols	
20:30	Tv-uutiset ja sää	Suuri kupla		Hermopeli ja Keno
	Urheiluruutu			
21:00	A-studio	Umpimähkä	Heikoin lenkki	Indiana Jones ja viimeinen ristiretki
21:30	Priest: tarina Papin			
		Tv-uutiset, sää ja urheilu		
22:00		Harakanpesä	Kymmenen uutiset	

UUTI, AJAN	ASIA, KULT, PALV, OPE	URHE	KFIK, ELOK	UFIK, VIIH	LAST, MUUT
------------	-----------------------	------	------------	------------	------------

2.6 Muutokset 2002-2003

Kanavakohtaisia muutoksia vuodesta 2002 vuoteen 2003 on jo osin kuvattu aiemmissa osioissa. Seuraavassa tehdään niistä yhteenveto; samalla verrataan vuoden 2003 eri ohjelmatyyppien absoluuttisia ohjelmatuntimääriä edellisvuoden tilanteeseen. Näin tarkastellaan ohjelmistoja pikemminkin katsojien kuin kanavien sisäisten painotusten kannalta.

Vuoden 2003 suomalainen tv-tarjonta kuvasti kehitystä, josta on jo ollut viitteitä vuodesta 2000 lukien. Valtakunnalliset täyden palvelun analogiset kanavat olivat eriytyneet toisistaan ja ottaneet entistä selvemmin omat paikkansa informatiivisen ja viihteellisen tarjonnan jatkumolla. Nyt kehitys korostui erityisesti julkisen palvelun osalta: vuosina 2002 ja 2003 sekä TV1 ja TV2 lisäsivät informatiivisen ohjelmiston osuutta ja supistivat viihteellistä tarjontaa edellisvuosiin verrattuna. Toisaalta kaikkia kanavia yhdisti viihteen määrän kasvu.

Kokonaistarjonnassa ei silti tapahtunut suuria muutoksia ja pääosa tarjonnan tilastollisista muutoksista voidaan tulkita pikemminkin vuotuisen vaihtelun aiheuttamaksi kuin laajempaa suuntausta heijastavaksi. Suurin muutos oli, että kaupalliset kanavat ”palauttivat” kokonaistarjonnan määrän osapuilleen vuoden 2001 tasolle eli kasvattivat jälleen ohjelma-aikaansa, jota ne olivat vuonna 2002 selvästi vähentäneet.

Ensilähetysten ja uusintojen suhteelliset osuudet olivat säilyneet melko samanlaisina vuodesta 2002 vuoteen 2003. Kaikki kanavat lähettivät kuitenkin enemmän uusintoja kuin vuotta aiemmin. Kasvu vaikutti erityisen suurelta YLE:n kanavilla, mutta tämä saattaa olla seurausta tarkentuneesta tutkimusaineistosta (vrt. 1.5). Merkittävin muutos kanavien ohjelmistojen alkuperämaissa on havaittavissa TV2:lla, joka selvästi supisti pohjoisamerikkalaisten ohjelmien osuutta tarjonnassaan.

Suomalaisen tv-tarjonnan ohjelmaprofiili on kokonaisuutena pysynyt melko samanlaisena vuodesta 2002 vuoteen 2003. Urheilun ja ulkomaisen fiktion osuudet ovat hivenen supistuneet ja eritoten elokuvien sekä viihteen osuudet vastaavasti nousseet. Yksittäisillä kanavilla oli havaittavissa joitain muutoksia, paitsi ohjelmatyyppien suhteellisissa osuuksissa, myös niiden saamissa absoluuttisissa lähetyksajoissa. **Taulukko 2.6** vertaa kehitystä eri kanavilla vuodesta 2002 vuoteen 2003 ja kuvaa muutokset eri ohjelmatyyppien viikoittaisen ohjelma-ajan kasvuna tai vähentymisenä.

TV1 supisti tarjontaansa vuodessa noin kuudella viikkotunnilla, joten yksittäiset ohjelmatyypit eivät juurikaan saaneet lisää ohjelma-aikaa. Ainoastaan viihdettä nähtiin vuonna 2003 puolisentoista viikkotuntia enemmän kuin edellisvuonna. Urheilun saaman ajan voimakas supistuminen selittyy sillä, että vuoden 2002 *Talviolympialaiset* toivat kanavalle poikkeuksellisen paljon urheilutarjontaa. Lastenohjelmien tuntimäärä kutistui myös, mutta lisääntyi saman verran TV2:lla. Näin kanavat tarkensivat keskinäistä työnjakoaan.

Muutoin TV2:lla saivat lisää aikaa varsinkin elokuvat sekä palvelu- ja viihdeohjelmat. Kiinnostavaa oli, että vaikka kanava kasvatti hieman tarjontansa määrää, se toisaalta selvästi vähensi niin urheilun kuin ulkomaisen fiktionkin saamaa ohjelma-aikaa, kumpaakin osapuilleen kolmella viikkotunnilla.

MTV3 kasvatti tarjontaansa vuodesta 2002 vuoteen 2003 erityisesti viihteellä, ulkomaisella fiktiolla ja kanavan tarjonnassa sinänsä pienen osuuden saavilla asiaohjelmilla. Kiinnostavaa on, että kun kanava vuonna 2002 vähensi tarjontaansa, se tapahtui viihteen, mutta myös urheilu-, palvelu- ja ajankohtaisohjelmien kustannuksella. Viihteen lisäksi urheilu sai nyt

lisää lähetysaikaa, mutta kaksi jälkimmäistä näyttävät jääneen vähemmälle kanavan vuoden 2003 profiilissa.

Nelosen lähetysajan kasvuun vuodesta 2002 vuoteen 2003 vaikuttivat lastenohjelmat (mm. useasti viikossa lähetetty *Buusteri*) ja asiaohjelmat (mm. suhteellisen pitkäkestoinen *Norpan yöradio*). Eniten lisää viikoittaista ohjelma-aikaa sai kuitenkin viihde (4 h/vko) – kun taas ulkomaisen fiktion määrä kanavalla kutistui saman verran.

Muutoksista huolimatta suomalaisen tv-tarjonnan kanavaprofiilit olivat yleisellä informaation ja viihteen akselilla edellisvuoden kaltaisia ja järjestäytyivät selvään jatkumoon: TV1 oli tietopainotteisin; TV2 oli lähentynyt edellistä mutta sijoittui silti akselin keskivaiheille; MTV3 tarjosi kolmanneksen informatiivista ja kaksi kolmannesta viihteellistä ohjelmaa, kun taas Nelonen asettui selvästi viihteellisimmäksi kanavaksi. Pidemmän aikavälin tarkastelu informatiivisten ja viihteellisten ohjelmien osuuksista eri kanavilla osoittaa, että Nelosen tulon johdosta viihteellinen tarjonta on vuoden 1997 jälkeen lisääntynyt, mutta samalla kanavat ovat ryhtyneet entistä selvemmin toteuttamaan työnjakoa: parin viime vuoden tendenssi näyttäisi olevan nimenomaan julkisen palvelun ohjelmiston muuttuminen entistäkin informatiivisemmaksi. (Ks. liite 6, kuvat B ja C.)

Taulukko 2.6. Ohjelmatarjonnan muutokset kanavittain 2002–2003 (h/vko)

	Ohjelma-aika kasvoi 2002-2003 h/vko	Ohjelma-aika väheni 2002-2003 h/vko
TV1	Viihdeohjelmat 1,2 Elokuvat 0,5 Asiaohjelmat 0,3 Opetusohjelmat 0,1	Urheilu -5,3 Lastenohjelmat -1,4 Ulkomainen fiktio -0,4 Uutiset -0,5 Ajankohtaisohjelmat -0,1 Palveluohjelmat -0,1 Kotimainen fiktio -0,1 Muut ohjelmat -0,1
TV2	Elokuvat 2,5 Viihdeohjelmat 2,4 Palveluohjelmat 2,1 Lastenohjelmat 1,5 Opetusohjelmat 1,3 Kulttuuriohjelmat 0,6 Kotimainen fiktio 0,6 Uutiset 0,3 Asiaohjelmat 0,2 Ajankohtaisohjelmat 0,1	Ulkomainen fiktio -3,2 Urheilu -3,0 Muut ohjelmat -0,2
MTV3	Viihdeohjelmat 2,8 Ulkomainen fiktio 2,7 Asiaohjelmat 2,2 Urheilu 1,2 Kotimainen fiktio 0,9 Kulttuuri 0,2 Palveluohjelmat 0,1	Elokuvat -0,8 Lastenohjelmat -0,3 Muut ohjelmat -0,2 Uutiset -0,1
Nelonen	Viihdeohjelmat 4,1 Lastenohjelmat 2,2 Asiaohjelmat 2,0 Palveluohjelmat 0,1 Elokuvat 1,4 Muut ohjelmat 0,1	Ulkomainen fiktio -4,0 Uutiset -0,4 Kulttuuriohjelmat -0,3 Urheiluohjelmat -0,2

3 DIGITAALISET TELEVISIOKANAVAT 2003

Tässä luvussa luodaan yleiskuva uusien digitaalisten kanavien – YLE24:n, YLE Teeman, FST-D:n, Subtv:n ja Urheilukanavan – ohjelmatarjontaan vuonna 2003. Analogisten kanavien kuvausta mukaillen digiohjelmistoja tarkastellaan ensin yhteenlaskettuna tarjontana, sillä näin havainnollistuu digiajan tuoma lisätarjonta kokonaisuutena. Lisäksi kuvataan yksittäisten kanavien ohjelmaprofiilit, joita vertaillaan soveltuvin osin vuoden 2002 tarjontaan. Tässä yhteydessä ei käsitellä kokonaisuudessaan edellisissä luvuissa jo tarkasteltujen analogisten kanavien digitaalisia rinnakkaiskanavia¹⁸, mutta esitellään kuitenkin lopuksi niiden katsojille tuoma digitaalinen lisätarjonta.

3.1 Uusien kanavien kokonaistarjonta

Digitelevision uudet kanavat tarjosivat toisena täytenä toimintavuotenaan 2003 yhteensä noin 293 viikkotuntia ohjelmaa. Eniten ohjelmia tarjosivat tasaväkisesti YLE24 ja Subtv (kummatkin n. 80 viikkotuntia), joiden yhteenlaskettu tarjonta muodosti yli puolet viiden kanavan kokonaistarjonnasta. Urheilukanava ja YLE Teema lähettivät kummatkin jonkin verran alle 50 tuntia viikossa. FST-D:n tarjonta oli vähäisintä, 37 tuntia viikossa. Kaikki kanavat FST-D:tä lukuun ottamatta olivat kasvattaneet tarjonnan määrää vuodesta 2002, Subtv ja YLE24 selvimmin, Urheilukanava ja YLE Teema maltillisemmin. FST-D oli puolestaan supistanut tarjontaansa neljällä viikkotunnilla.

Uusien kanavien kokonaistarjonta jakautui suhteellisen tasaisesti. Suurimmat ohjelmaluokat olivat urheilu-¹⁹, ajankohtais- ja asiaohjelmat sekä ulkomainen fiktio. Suhteessa vähiten tarjottiin palvelu- sekä lastenohjelmia. Kotimaista fiktiota nähtiin uusilla digikanavilla vain satunnaisesti. Paras katseluaika ei suurestikaan muuttanut digitaalisen kokonaistarjonnan profiilia. Selvin muutos oli edellisvuoden tapaan ajankohtaistarjonnan lasku osapuilleen kymmenellä prosenttiyksiköllä. (Ks. **taulukko 3.1.1** ja **kuvio 3.1.1**.)

Vaikka uudet digikanavat ovat FST-D:tä lukuun ottamatta selvästi erikoistuneet tiettyihin ohjelmatyyppeihin, niiden yhteinen ohjelmaprofiili muistutti melko lailla neljän täyden palvelun analogisen kanavan yhteisprofiilia (ks. **kuvio 3.1.2**). Digitaalisten kanavien yhteenlaskettu tarjonta sisälsi analogista tarjontaa selvästi enemmän urheilua ja asia- sekä myös kulttuuriohjelmia ja toisaalta vähemmän ulkomaista fiktiota, elokuvia sekä lasten- ja palveluohjelmia.

Erikoistuneet digikanavat saivat aikaan analogisesta tarjonnasta poikkeavan prime time -profiilin. Digitaalinen paras katseluaika tarjosi analogista enemmän urheilua, kulttuuria ja asiaohjelmia, ja myös opetusohjelmat kuuluivat digitaaliseen prime time -tarjontaan. Toisaalta digitaalinen kokonaistarjonta sisälsi selvästi vähemmän elokuvia ja viihdettä kuin analoginen tarjonta.

Yleisesti ottaen digitaalisten kanavien yhteenlaskettu tarjonta koostuikin jonkin verran informatiivisemmasta ohjelmistosta kuin analogisten kanavien tarjonta. Informatiivisuuden ja

¹⁸ TV1-D, TV2-D, MTV3D ja NelonenD.

¹⁹ On huomattava, että vaikka esim. YLE Teema ja Subtv eivät tarjoa urheilua lainkaan, Urheilukanavan koko ohjelmisto koostui tästä ohjelmatyypistä ja siten nosti sen suhteellista osuutta.

vihteellisyyden suhde digitaalisessa kokonaistarjonnassa ei ollut muuttunut vuodessa: ohjelmista oli edelleen 54 prosenttia informatiivisia ja 44 prosenttia viihteellisiä. Tällä karkealla tasolla vertailtuna kokonaisprofiilissa ei parhaana katseluaikana tapahtunut juurikaan muutosta koko tarjontaan verrattuna. Iltaisin informatiivisia ohjelmia tarjottiin 51 prosenttia, ja viihteellinen tarjonta sai 48 prosenttia illan ohjelma-ajasta. Vastaavat osuudet analogisilla kanavilla olivat koko tarjonnan tasolla 41 prosenttia informatiivisia ja 52 prosenttia viihteellisiä ohjelmia; parhaaseen katseluaikaan informatiivinen tarjonta laski 37 prosenttiin ja viihteellisen ohjelmiston osuus kasvoi yli 60 prosenttiin (ks. myös luku 1).

Eri kanavien tarjontaa havainnollistetaan esimerkkiviikon 43 ohjelmanimikkeillä liitteessä 3.

Taulukko 3.1.1. Digitaalisten kanavien ohjelmatarjonta 2003 (h/vko)

	YLE24	YLE Teema	YLE FST-D	Subtv	Urheilukanava	Yhteensä
UUTI	23,5		3,8			27,4
AJAN	43,7		1,8			45,5
ASIA	7,8	12,4	6,3	16,8		43,2
KULT	2,1	9,8	3,6	2,0		17,5
PALV		0,6	3,0	1,9		5,5
URHE	2,3		1,9	1,6	48,0	53,9
KFIK		0,2	0,6			0,8
UFIK		2,5	4,3	32,8		39,6
ELOK		4,0	2,3	2,8		9,1
LAST	0,3		4,6			4,9
OPET	0,2	17,1	2,2			19,5
VIIH		0,4	2,3	22,5		25,4
MUUT	0,1		0,2	0,1	0,8	1,2
Kanava yht.	80,0	47,0	36,8	80,4	48,9	293,4

Kuvio 3.1.1. Digitaalisten kanavien ohjelmatarjonta 2003 (%)

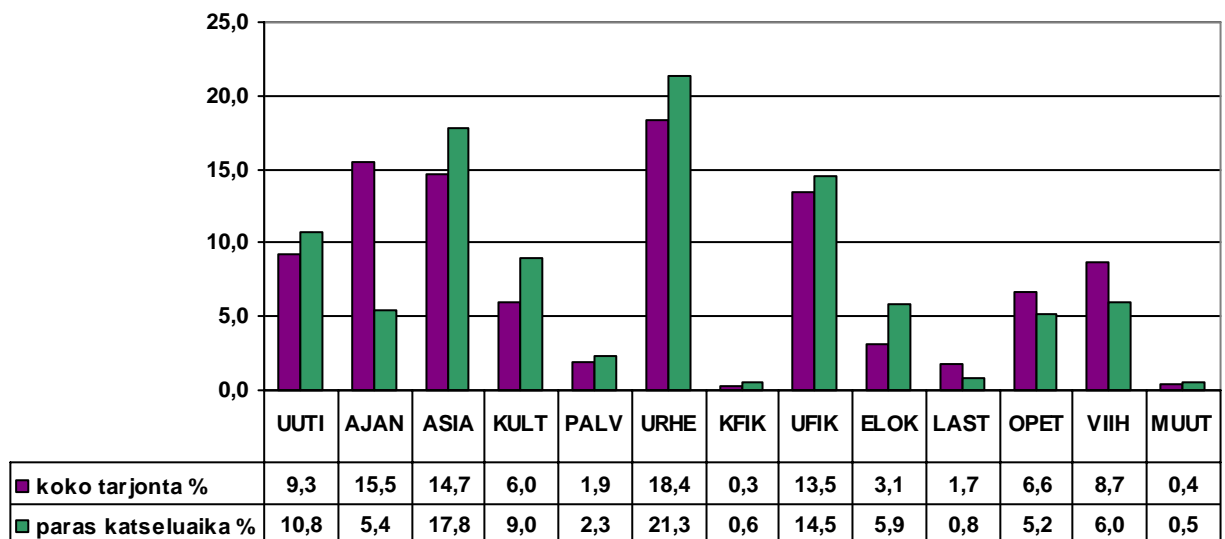

Kuvio 3.1.2. Vertailu: digitaalisten ja analogisten kanavien koko ohjelmatarjonta 2003 (%)

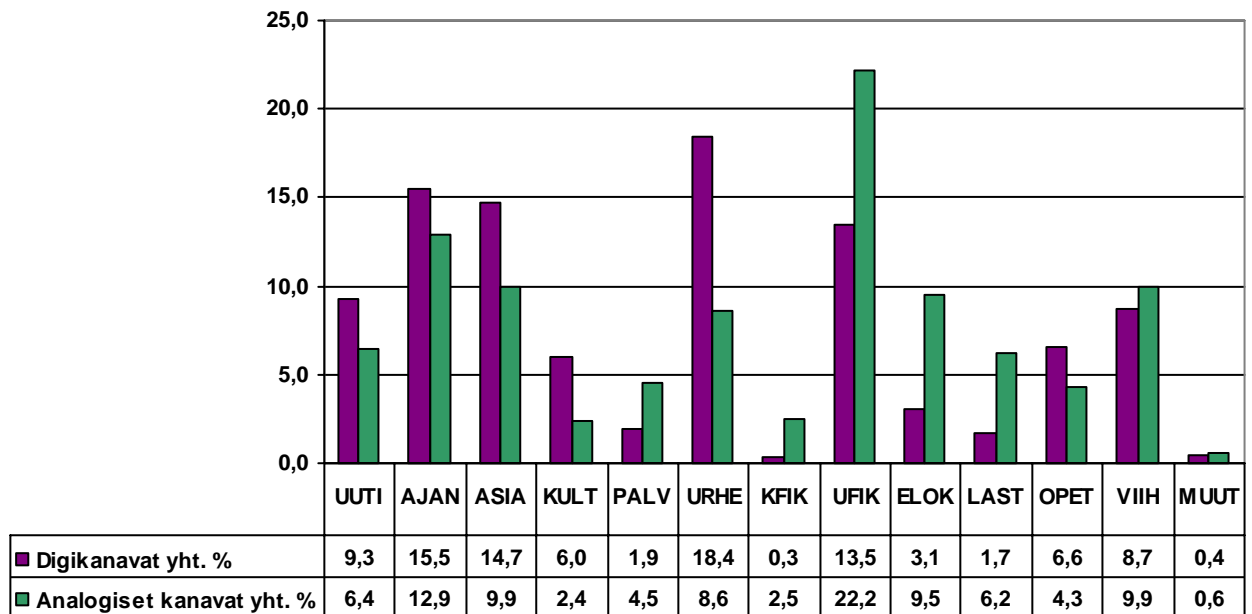

Edellisvuoden tapaan uusien digitaalisten kanavien ohjelmistot olivat vuonna 2003 yhteenlaskettuna erittäin kotimaisia, eikä suuria muutoksia ollut tapahtunut yksittäisilläkään kanavilla. Suomalainen ohjelmisto muodosti yhteensä 57 prosenttia kokonaistarjonnasta. Käytännössä digitaalinen tarjonta oli kotimaisuusasteeltaan tasoissa analogisen tarjonnan kanssa (ks. luku 1, **taulukko 1.4.1**). Pohjoisamerikkalainen tarjonta muodosti viidenneksen ja eurooppalainen kuudenneksen digikanavien yhteenlasketusta ohjelmistosta. Mutta toisaalta vaikka valtakunnallisilla analogisilla kanavilla oli kullakin melko selkeä profiili tarjonnan alkuperän suhteen, uudet digitaaliset kanavat erottautuivat toisistaan vieläkin voimakkaammin. YLE24 ja Urheilukanava olivat miltei täysin kotimaisia. FST-D antoi 60 prosenttia ohjelma-ajastaan kotimaiselle tuotannolle ja erottautui muista kanavista varsinkin pohjoismaisen ohjelmiston tarjoajana. Puolet YLE Teeman ohjelmistosta oli suomalaista, kolmannes eurooppalaista. Subtv poikkesi linjasta rakentamalla suurimman osan tarjontaansa pohjoisamerikkalaisten ohjelmien varaan, jotka muodostivat 60 prosenttia kanavan ohjelmistosta. Kotimaisen tarjonnan osuus kanavalla oli alle viidennes (**taulukko 3.1.2**).

Taulukko 3.1.2. Digitaalisten kanavien ohjelmatarjonnan alkuperä 2003 (%)

	Kokonais- tarjonta	YLE24	YLE Teema	YLE FST-D	SubTV	Urheilu- kanava
Suomi	57,1	81,8	51,3	60,1	17,8	84,7
Muut Poh- joismaat	3,8	3,5	2,6	17,0	1,2	0,0
Muu Eu- rooppa	15,2	8,2	33,3	14,4	13,6	12,5
Pohjois- Amerikka	21,0	6,0	8,7	7,5	60,5	2,5
Muu maailma	2,9	0,5	4,1	1,0	6,9	0,3
Yht.	100	100	100	100	100	100
Yht. h/vko	294,1	80,0	47,0	36,8	81,4	48,9

Kuvio 3.1.3 havainnollistaa uusien digitaalisten kanavien parhaan katseluajan ohjelmatarjontaa esimerkkipäivänä 24.10.2003 (vrt. luku 2). Tämän perjantain prime time -ohjelmisto ei osoittautunut täysin vuoden 2003 keskimääräistä iltatarjontaa edustavaksi, sillä siinä painottuu asia-, kulttuuri, palvelu- ja opetusohjelmien osuus hieman enemmän kuin aineiston keskivertotarjonnassa (ks. **kuvio 3.1.2**). Kuitenkin kuvio konkretisoi kanavien eroavuudet ja erikoistumisen tiettyihin ohjelmatyyppeihin, kuten myös sen, ettei kilpailua samoilla ohjelmatyypeillä juurikaan tapahdu edes parhaana katseluaikana. Erikoistuminen merkitsee katsojille valinnanvaraa useista ohjelmatyypivaihtoehdoista. Tarkemmat digikanavaprofiilit vuodelta 2003 esitellään alaluvuissa 3.2–3.6.

Kuvio 3.1.3. Uusien digitaalisten kanavien parhaan katseluajan ohjelmatarjonta esimerkkipäivänä 24.10.2003

	YLETeema	YLE24	FST-D	Subtv	Urheilu-kanava
18:00	Tiededokumentti	Tv-uutiset ja sää	X-tra	Ristiin rastiin	Pelistudio
		Kuuden talous			
		Viittomakieliset			
			TV-Nytt		Illan ottelu: Sali-bandyliiga
18:30		Alueellisia uutisia			
			OBS	Lähikuvassa	
	Uuden ajan löytö..				
19:00	Biafran salainen	Tv-uutiset	Apinasta...	Rokkistarar...	
		Kulttuuriuutiset			
		SVT uutiset			
19:30		MOT	Harry ja kalkkikikset	2gether	
	Madison				
20:00	Salif Keita	Tv-uutiset	Tv-nytt	Dharma & Greg	
		Kulttuuriuutiset			
		Alueellisia uutisia			
20:30		Tv-uutiset ja sää	Närbild		
			Paul Anka Story	Julkvisti	
	Tanssia kameralle	Urheiluruutu			Olympia-makasiini
21:00	Ateljee: Crazy	Kulttuuriuutiset		Idols Extra	Olympiastudio
		Hardtalk			Surffausta
21:30			Murhakomissio		
		Kamera kiertää			
22:00		Tv-uutiset, sää ja urheilu			

UUTI, AJAN	ASIA, PALV, OPE	KULT,	URHE	KFIK, ELOK	UFIK,	VIIH	LAST, MUUT
------------	-----------------	-------	------	------------	-------	------	------------

3.2 Profiili: YLE24

Julkisen palvelun Yleisradio tarjoaa digitaalisesti paitsi peruskanavat TV1-D:n ja TV2-D:n, myös kolme uutta ”kohderyhmäkanavaa”. YLE24 on Yleisradion ”ympäri vuorokautinen uutis- ja ajankohtaispalvelu monissa medioissa”, jonka tavoitteena on tulevaisuudessa tarjota myös urheilua.²⁰ Yksi YLE24:n palveluista on siis tässä tarkasteltava digitaalinen televisiokanava.

Vuonna 2003 YLE24 lähetti yli 11 tuntia ohjelmaa vuorokaudessa eli miltei puolitoista tuntia enemmän kuin vuotta aiemmin. Yli puolet tarjonnasta oli ajankohtaisohjelmistoa, uutisia oli osapuilleen 30 prosenttia ja asiaohjelmia kymmenisen prosenttia ohjelma-ajasta. Myös kulttuuri ja urheilu saivat kumpikin muutaman prosenttiyksikön kanavan profiilissa. Illan ohjelmistossa uutiset ja asiaohjelmat saivat suhteessa lisää aikaa ajankohtaistarjonnan kustannuksella.

Uutispalveluna ja -kanavana YLE24:lle oli ominaista miltei täysin kotimainen ja hyvin omatuotantoinen, sarjamuotoisiin ohjelmiin keskittyvä ohjelmisto. Samoin ensilähetyksiä kanava tarjosi runsaasti – kun ensilähetyksiksi luetaan juuri tällä kanavalla ensi kertaa nähdyt ohjelmat.²¹ YLE24:llä nähtiin runsaasti Yleisradion analogisilta kanavilta tuttua tarjontaa A-ohjelmista *Lauantaiseuraan*, mutta sieltä löytyi myös kanavan ”omaa” ohjelmistoa: esimerkiksi uutisten pääaiheet kokoavat *Uutispäivä* ja *Uutisviikko*, saamenkielinen uutislähetys *Tv-oddasat*, sekä ulkomaisina osto-ohjelmina hankitut asiakeskustelut *HardTalk* ja *David Letterman Show* (ks. taulukko 3.2.1, kuvio 3.2 ja taulukko 3.2.2, myös liite 3).

Taulukko 3.2.1. YLE24:n ohjelmatarjonnan ominaisuuksia 2003 (%)

	Koko tarjonta %	Paras katseluaika %
Informatiivisia ohjelmia	96,4	92,9
Viihteellisiä ohjelmia	2,9	6,6
Ensilähetyksiä	71,7	74,1
Uusintoja	28,3	25,9
Sarjamuotoisia ohjelmia	95,4	98,5
Pisteohjelmia	4,6	1,5
Alkuperämaa:		
Suomi	81,8	77,9
Muut Pohjoismaat	3,5	4,2
Muu Eurooppa	8,2	7,6
Pohjois-Amerikka	6,0	10,3
Muut maat	0,5	

²⁰ Ks. www.digitv.fi, myös www.yle.fi/yle24.

²¹ Ks. Johdanto.

Kuvio 3.2. YLE24:n ohjelmisto ohjelmatyypeittäin 2003 (%)

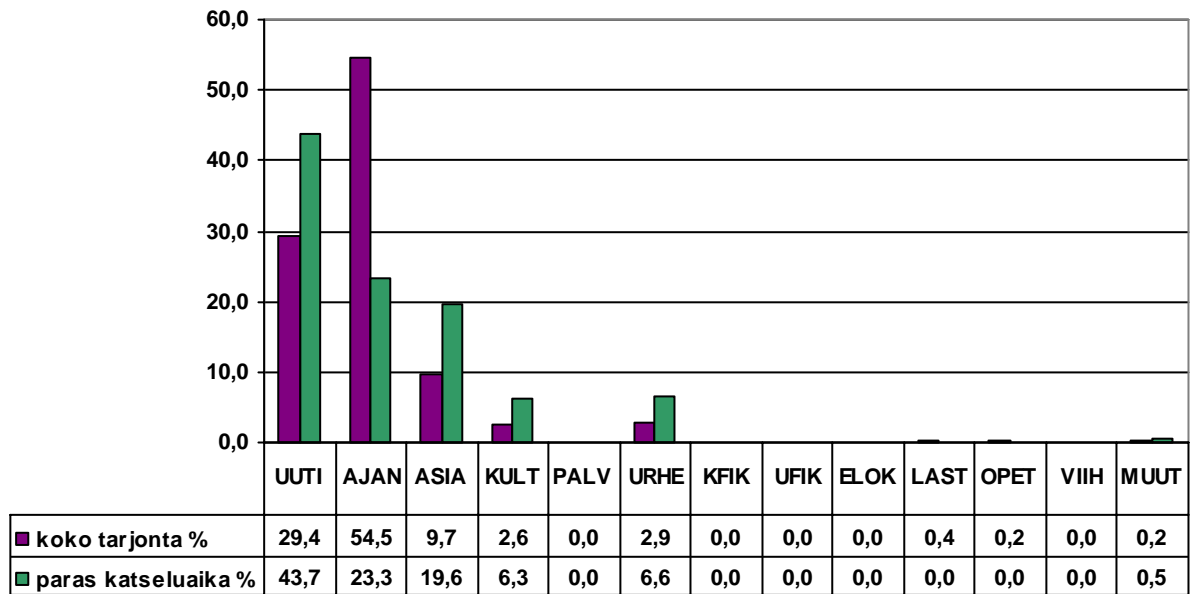

Taulukko 3.2.2. YLE24:n ohjelmisto ohjelmatyypeittäin 2003 (h/vko)

	Koko tarjonta h/vko	Paras katseluaika h/vko
UUTI	23,5	11,0
AJAN	43,7	5,8
ASIA	7,8	4,9
KULT	2,1	1,6
PALV		
URHE	2,3	1,7
KFIK		
UFIK		
ELOK		
LAST	0,3	
OPET	0,2	
VIIH		
MUUT	0,1	0,1
Yht.	80,0	25,1

3.3 Profiili: YLE Teema

YLE Teema, Yleisradion toinen ”kohderyhmäkanava”, profiloituu kulttuurin, tieteen ja oppimisen erikoiskanavaksi.²² Vuonna 2003 kanava lähetti ohjelmaa 47 tuntia viikossa eli noin kuusi ja puoli tuntia vuorokaudessa. YLE Teema on profiilinsa mukaisesti kovin informatiivispainotteinen (85% informatiivisia ohjelmia), eikä paras katseluaika muuta tätä tilannetta merkittävästi.

Opetusohjelmat oli selvästi suurin yksittäinen ohjelmaluokka kanavalla: se muodosti 37 prosenttia koko ohjelmistosta. Seuraavaksi suurin genre, ajankohtaisohjelmat, muodosti yli neljänneksen ja kulttuuriohjelmat viidenneksen Teeman tarjonnasta. Elokuviin osuus oli osapuulle yhdeksän ja ulkomaisen fiktion noin viisi prosenttia. Palveluohjelmia nähtiin Teemalla satunnaisesti, viihdettä ja kotimaista fiktiota vain harvoin. Kanava on muokannut profiiliaan edellisvuodesta: nyt se tarjosi runsaasti enemmän opetusohjelmia ja jonkin verran vähemmän asiaohjelmia kuin vuotta aiemmin. Myös palveluohjelmia nähtiin kanavalla nyt harvemmin, ja otosviikkojen perusteella kotimainen fiktio oli vuodessa miltei kadonnut kanavalta. Prime time -aika ei tuonut suuria muutoksia YLE Teeman kanavaprofiiliin yksittäisten ohjelmatyyppeiden osalta vaan vaikutti ainoastaan niiden keskinäisiin mittasuhteisiin: opetuksen osuus laski, kun taas asia- ja kulttuuriohjelmien osuudet korostuivat.

Profiilinmuutos näyttää osin heijastuneen myös Teeman ohjelmien sarjamuotoisuuteen: kun vuonna 2002 sarjamuotoisia ohjelmia oli puolet ohjelmista, niiden osuus oli vuonna 2003 jopa kolme neljäsosaa. Edellisvuoden tapaan Teema kuitenkin suosi kotimaista ohjelmistoa (puolet tarjonnasta) ja oli kasvattanut eurooppalaisen tuotannon osuutta jonkin verran (kolmannes tarjonnasta). Kanavan amerikkalaisuusaste jäi alle kymmenen prosentin (ks. **taulukko 3.3.1, kuvio 3.3 ja taulukko 3.3.2**, myös liite 3).

Taulukko 3.3.1. YLE Teeman ohjelmatarjonnan ominaisuuksia 2003 (%)

	Koko tarjonta %	Paras katseluaika %
Informatiivisia ohjelmia	85,0	79,6
Viihteellisiä ohjelmia	15,0	20,4
Ensilähetyksiä	67,2	56,1
Uusintoja	32,8	43,9
Sarjamuotoisia ohjelmia	74,9	67,3
Pisteohjelmia	25,1	32,7
Alkuperämaa:		
Suomi	51,3	37,4
Muut Pohjoismaat	2,6	3,2
Muu Eurooppa	33,3	43,3
Pohjois-Amerikka	8,7	11,1
Muut maat	4,1	4,9

²² www.yle.fi/teema, www.digitv.fi

Kuvio 3.3. YLE Teeman ohjelmisto ohjelmatyypeittäin 2003 (%)

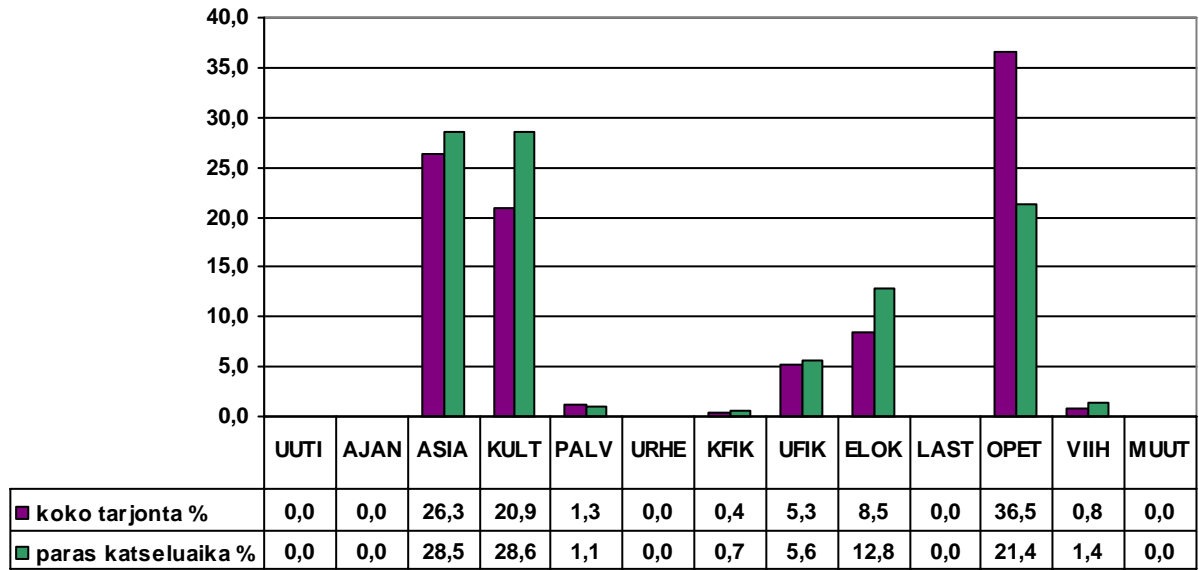

Taulukko 3.3.2. YLE Teeman ohjelmisto ohjelmatyypeittäin 2003 (h/vko)

	Koko tarjonta h/vko	Paras katseluaika h/vko
UUTI		
AJAN		
ASIA	12,4	7,7
KULT	9,8	7,7
PALV	0,6	0,3
URHE		
KFIK	0,2	0,2
UFIK	2,5	1,5
ELOK	4,0	3,4
LAST		
OPET	17,1	5,7
VIIH	0,4	0,4
MUUT		
Yht.	47,0	26,9

3.4 Profiili: FST-D

Finlands Svenska Televisionin FST-D on ”digitaalinen suomenruotsalainen kanava”. Siten kanavan kohderyhmä ei määriy teeman vaan kielen perusteella. Uusista digikanavista sen tarjonta oli määrällisesti vähäisintä. Vuonna 2003 se lähetti keskimäärin viitisen tuntia ohjelmaa vuorokaudessa.

FST-D on YLE24- ja YLE Teema -kanavista poiketen täyden palvelun kanava.²³ Täyden palvelun periaate näkyi edellisvuoden tapaan FST-D:n ohjelmaprofiilissa. Kanavalta löytyi kaikkia ohjelmatyyppejä, eikä yksikään genre selvästi hallinnut tarjontaa. Tätä osoittaa niiden ohjelmatyyppeiden kirjo, jotka muodostivat yli kymmeneksen tarjonnasta. Suurin luokka muodostui asiaohjelmista (17%). Lastenohjelmat, ulkomainen fiktio ja uutiset saivat melko tasaisesti yli kymmenen prosentin osuudet, ja kulttuuri puolestaan hieman alle kymmenen prosenttia. FST-D:n ohjelmatyypit jakautuivatkin tasapainoisemmin kuin muilla digitaalisilla kanavilla, vaikka informatiivinen tarjonta korostui jonkin verran. Tätä osoittaa esimerkiksi se, että kanava lähetti melko tasaisesti informatiivisia ja viihteellisiä ohjelmia. (Vrt. myös monipuolisuus, luku 4).

Parhaaseen katseluaikaan FST-D:n profiili muuttui vain hieman, osin analogisten täyden palvelun kanavien suuntaisesti. Uutisten ja asiaohjelmien osuus korostui hieman. Toisaalta kanava jätti lastenohjelmat pois prime time -ajasta.

Alkuperältään 60 prosenttia FST-D:n ohjelmista oli kotimaisia, ja kanava olikin hieman kasvattanut suomalaisen tarjonnan osuutta edellisvuodesta. Muutoin kanava oli hyvin ”eurooppalainen”. Pohjoismaiset ohjelmat muodostivat 17 prosenttia ohjelma-ajasta, muun Euroopan ohjelmat reilut 14 prosenttia. Pohjoisamerikkalaisia ja muualla maailmassa tuotettuja ohjelmia nähtiin kanavalla suhteellisen vähän. Ensilähetysten osuus kanavalla oli selvästi laskenut vuodesta 2002 vuoteen 2003, mutta kanava lähetti sarjamuotoisia ohjelmia suhteessa saman verran, hieman alle kolme neljänestä koko tarjonnasta, kuin vuotta aiemmin (ks. **taulukko 3.4.1**, **kuvio 3.4** ja **taulukko 3.4.2**, myös liite 3).

²³ <http://fst.yle.fi>, www.digitv.fi.

Taulukko 3.4.1. FST-D:n ohjelmatarjonnan ominaisuuksia 2003 (%)

	Koko tarjonta %	Paras katseluaika %
Informatiivisia ohjelmia	56,2	59,0
Viihteellisiä ohjelmia	31,0	37,2
Ensilähetyksiä	62,9	63,0
Uusintoja	37,1	37,0
Sarjamuotoisia ohjelmia	82,2	80,2
Pisteohjelmia	17,8	19,8
Alkuperämaa:		
Suomi	60,1	55,9
Muut Pohjoismaat	17,0	18,4
Muu Eurooppa	14,4	15,2
Pohjois-Amerikka	7,5	9,1
Muut maat	1,0	1,4

Kuvio 3.4. FST-D:n ohjelmisto ohjelmatyypeittäin 2003 (%)

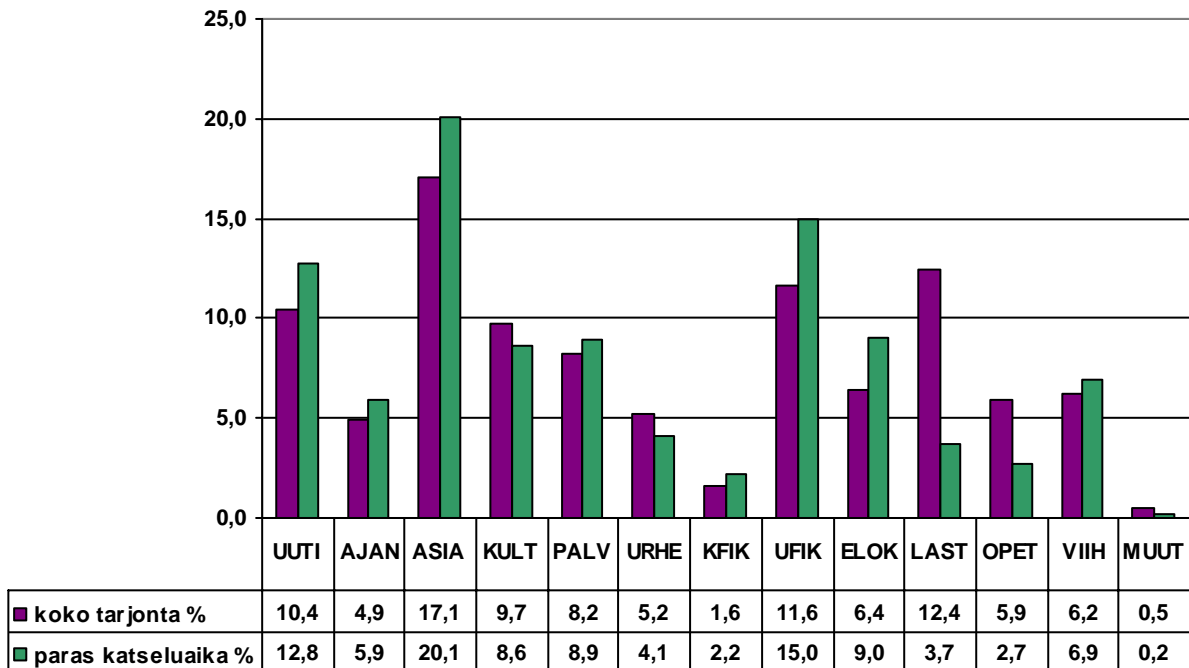

Taulukko 3.4.2. FST-D:n ohjelmisto ohjelmatyypeittäin 2003 (h/vko)

	Koko tarjonta h/vko	Paras katseluaika h/vko
UUTI	3,8	3,3
AJAN	1,8	1,5
ASIA	6,3	5,3
KULT	3,6	2,2
PALV	3,0	2,3
URHE	1,9	1,1
KFIK	0,6	0,6
UFIK	4,3	3,9
ELOK	2,3	2,3
LAST	4,6	1,0
OPET	2,2	0,7
VIIH	2,3	1,8
MUUT	0,2	0,1
Yht.	36,8	26,1

3.5 Profiili: Subtv

Subtv:n viikottainen ohjelma-aika on 80 tuntia. Sen oman internet-sivuston²⁴ mukaan Subtv on ”kotimainen kaapeli- ja digikanava, joka keskittyy olemaan 99 % viihdettä”. Vaikka Subtv ilmoittautuukin täysin viihdekanavaksi, viihteellisten ohjelmatyypin osuus sen tarjonnasta oli vuonna 2003 kolme neljänestä. Subtv:n profiili rakentui edellisvuoden tapaan pitkälti ulkomaisen fiktion varaan, mutta ohjelmatyypin osuus oli hieman supistunut kanavan tarjonnassa. Kun vuonna 2002 ulkomainen fiktio muodosti puolet Subtv:n ohjelmistosta, sen osuus oli nyt nelisenkymmentä prosenttia. Tästä ohjelmaluokasta löytyi runsaasti MTV3-kanavan vanhoja sarjoja kuten *Miami Vice* ja *Melrose Place* sekä myös tuoreempia MTV3:n sarjoja kuten *Dharma ja Greg* ja *C.S.I.* Vaikka uusintoja tarkastellaan kanavakohtaisesti ja MTV3:n vanhat ohjelmat ovat ensilähetyksiä Subtv:n ohjelmistossa (ks. Johdanto), lähetti kanava silti enemmän uusintoja kuin muut digikanavat.

Seuraavaksi suurin ohjelmaluokka oli viihde, joka muodosti yli neljänneksen kokonaisuohjelma-ajasta. Merkittävä osa viihdetarjonnasta koostui amerikkalaisen *Late Night with Conan O’Brian* -talkshown lähetyksistä sekä muista pohjoisamerikkalaisista viihdeohjelmista. Mukaan mahtui kuitenkin myös kotimaista tuotantoa, mm. *Räsypokka*, *Julkvisti* ja MTV3:n tosi-tv-sarjan ”lisäohjelma” *Idols Extra*.

Asiaohjelmia löytyi kanavalta jopa viidennes tarjonnasta, joukossa suhteellisen paljon kanavan omaa tuotantoa; eniten ohjelma-aikaa sai populaarikulttuuriin keskittynyt *Sessions*, mutta kanavalla nähtiin myös mm. musiikkiteemainen keskusteluohjelma *Mehuhetki*. Niiden ohella kanava lähetti profiililleen uskollisena lähinnä anglo-amerikkalaisia viihteellisiä dokumentteja kuten *Amerikan tyhmimmät rikolliset* ja *Sextaasi*. Elokuvia nähtiin kanavalla kumpiakkin vain vajaat neljä prosenttia ja kulttuuri-, palvelu- ja urheiluohjelmia vain satunnaisesti. Uutis-, ajankohtais-, lasten- tai opetusohjelmia tai kotimaista fiktiota kanava ei käytännössä tarjonnut lainkaan.

Viihde- ja fiktiopainotteiselle profiililleen tyypillisesti Subtv painotti pohjoisamerikkalaista ohjelmistoa, joka muodosti 60 prosenttia tarjonnasta. Amerikkalaisen ohjelmiston osuus oli, ulkomaisen fiktion osuuden supistuttua, kuitenkin laskenut vuodesta 2002. Tilalla nähtiin lisää niin kotimaista, eurooppalaista kuin muualla maailmassakin tuotettua ohjelmaa. Edellisvuoden tapaan Subtv:n voi sanoa rakentuvan käytännössä täysin sarjamuotoisista ohjelmista (ks. **taulukko 3.5.1**, **kuvio 3.5** ja **taulukko 3.5.2**, myös liite 3).

Jopa puolet kanavan kaikesta tarjonnasta oli vuonna 2003 tv-chat- ja peliohjelmia. Chatit hallitsivat Subtv:n muuta tarjontaa – kanava lähetti niitä miltei kahdeksan tuntia vuorokaudessa – ja pelit saivat päivässä yli neljä tuntia ohjelma-aikaa.

²⁴ Ks. <http://www.subtv.fi/info.shtml>, myös www.digitv.fi.

Taulukko 3.5.1. Subtv:n ohjelmatarjonnan ominaisuuksia 2003 (%)

	Koko tarjonta %	Paras katseluaika %
Informatiivisia ohjelmia	25,7	23,8
Viihteellisiä ohjelmia	74,2	76,2
Ensilähetyksiä	52,1	67,5
Uusintoja	47,9	32,5
Sarjamoitotisia ohjelmia	94,9	88,7
Pisteohjelmia	5,1	11,3
Alkuperämaa:		
Suomi	17,8	14,1
Muut Pohjoismaat	1,2	
Muu Eurooppa	13,6	13,7
Pohjois-Amerikka	60,5	67,5
Muut maat	6,9	4,7

Kuvio 3.5. Subtv:n ohjelmisto ohjelmatyypeittäin 2003 (%)

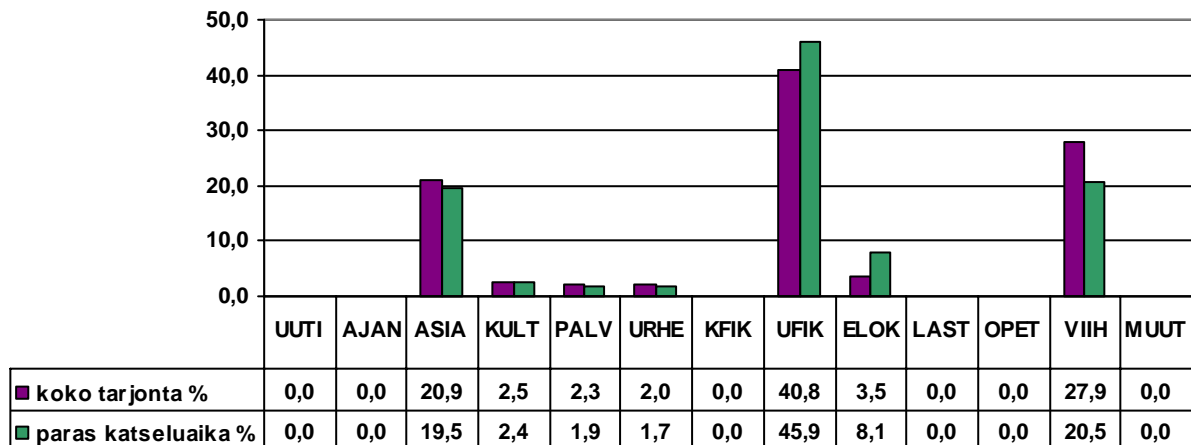

Taulukko 3.5.2. Subtv:n ohjelmisto ohjelmatyypeittäin 2003 (h/vko)

	Koko tarjonta h/vko	Paras katseluaika ²⁵ h/vko
UUTI		
AJAN		
ASIA	16,8	5,8
KULT	2,0	0,7
PALV	1,9	0,6
URHE	1,6	0,5
KFIK		
UFIK	32,8	13,6
ELOK	2,8	2,4
LAST		
OPET		
VIIH	22,5	6,1
MUUT	0,1	
Yht.	80,4	29,6

²⁵ Edellisvuoden tapaan parhaan katseluajan keston vaihtelut esim. YLE24:n ja Subtv:n välillä johtuvat siitä, että parhaaseen katseluaikaan lasketaan aikavälillä 18.05–22.05 alkaneet ohjelmat. Täten Subtv:n prime time -ajan kokonaiskesto kasvatavat mm. klo 22.00 alkaneet kokoillan elokuvat.

3.6 Profiili: Urheilukanava

Urheilukanava näkyy Subtv:n tapaan paitsi digitaalisena, myös kaapeliverkossa. Kanavan esittely määrittelee sen ”Suomen laadukkaimmaksi urheiluun erikoistuneeksi kohderyhmämediaksi”.²⁶ Erikoistuneisuus ja kohderyhmäajattelu näkyikin edellisvuosien tapaan kanavan profiilissa. Koska selvityksessä urheiluohjelmat on määritelty ohjelmien asiasisällön mukaan (esim. *Urheilu-uutiset* lasketaan urheilu-, ei uutisohjelmiksi), Urheilukanavan ohjelmaprofiili muodostui kovin yksiviivaiseksi. Kanava koostuu käytännössä ainoastaan urheiluohjelmista, joita se lähetti 49 tuntia viikossa (eli neljä viikkotuntia enemmän kuin vuotta aiemmin).

Kanavan ohjelmatarjonta oli pääosin kotimaista. Lisäksi eurooppalainen tarjonta (mm. *UK Football Show* ja *Futbol Mundial*) oli selvästi kasvattanut osuuttaan edellisvuodesta muodostaen nyt yli kymmeneksen tarjonnasta. Muiden digikanavien tapaan myös Urheilukanavan tarjonta koostui suurella osin ensilähetyksistä. Pisteohjelmien osuus oli sen sijaan muita kanavia selvästi suurempi urheilutapahtumataltiointien vuoksi (ks. **taulukko 3.6.1, kuvio 3.6 ja taulukko 3.6.2**, myös liite 3).

Lisäksi Urheilukanava panostaa Subtv:n tapaan myös muuhun tarjontaan, jota se lähetti vuonna 2003 keskimäärin 44 viikkotuntia. Subtv:n tapaan Urheilukanavan pääpaino oli chateilla, loput eli vajaa kolmannes ei-perinteisestä ohjelmistosta oli pelejä.

Taulukko 3.6.1. Urheilukanavan ohjelmatarjonnan ominaisuuksia 2003 (%)

	Koko tarjonta %	Paras katseluaika %
Informatiivisia ohjelmia		
Viihteellisiä ohjelmia	98,3	98,2
Ensilähetyksiä	78,0	73,9
Uusintoja	22,0	26,1
Sarjamuotoisia ohjelmia	38,7	37,3
Pisteohjelmia	61,3	62,3
Alkuperämaa:		
Suomi	84,7	81,2
Muut Pohjoismaat		
Muu Eurooppa	12,5	15,4
Pohjois-Amerikka	2,5	2,8
Muut maat	0,3	0,6

²⁶ [Http://www.digitv.fi](http://www.digitv.fi), myös www.urheilukanava.tv

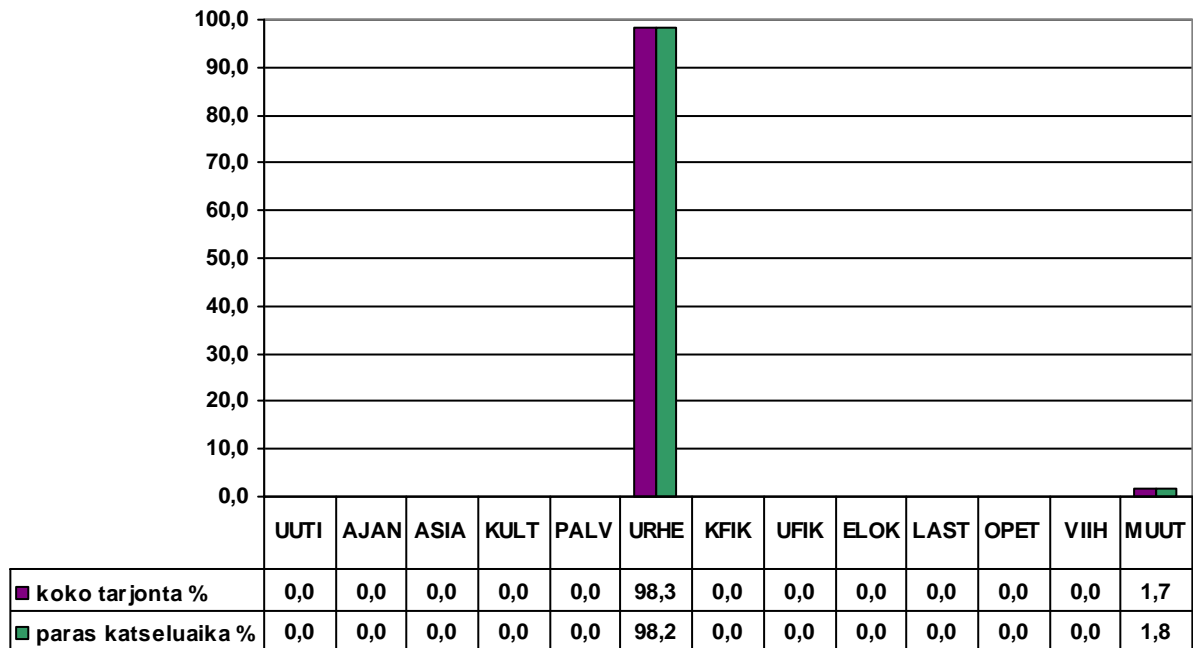
Kuvio 3.6. Urheilukanavan ohjelmisto ohjelmatyypeittäin 2003 (%)**Taulukko 3.6.2. Urheilukanavan ohjelmisto ohjelmatyypeittäin 2003 (h/vko)**

	Koko tarjonta h/vko	Paras katseluaika h/vko
UUTI		
AJAN		
ASIA		
KULT		
PALV		
URHE	48,0	24,9
KFIK		
UFIK		
ELOK		
LAST		
OPET		
VIIH		
MUUT	0,8	0,5
Yht.	48,9	25,3

3.7 Pääkanavien digitaalinen lisätarjonta

Digitaaliset YLE TV1-D ja YLE TV2-D ovat tarjonnaltaan pääsääntöisesti samanlaiset kuin niiden analogiset vastineet. Tilanne on samankaltainen myös digitaalisten MTV3:n ja Nelosen osalta. Jälkimmäiset tarjoavat kuitenkin digitaalisia lisäpalveluja MTV3+- ja Nelonen Plus -kanavilla. Kuten **taulukko 3.7** osoittaa, osin maksullinen MTV3+ panostaa useampiin ohjelmatyyppeihin kuin Nelosen digitaalinen lisäohjelmisto. Edellisen tarjonnasta löytyy mm. *Kauppalehden talousuutisia*, *Huomenta Suomi*- ja *SM-liiga Hockey Night* -lähetyskiä sekä kotimaisia elokuvia. Jälkimmäinen keskittyi vuonna 2003 lähinnä suoriin urheilulähettyksiin.

Taulukko 3.7. Pääkanavien digitaalinen lisätarjonta (h/vko)

	MTV3+	Nelonen Plus
UUTI	0,3	
AJAN	5,7	
ASIA		
KULT		
PALV		
URHE	1,7	5,0
KFIK		
UFIK		
ELOK	3,0	
LAST		
OPET		
VIIH		
MUUT		
Yht. h/vko	10,7	5,0

4 MONIPUOLISUUS 2003

Tässä luvussa, samoin kun vuosien 2000–2002 raporteissa, tarkastellaan suomalaisia tv-ohjelmistoja niiden monipuolisuuden kannalta. Monipuolisuudella tarkoitetaan tässä yhteydessä ohjelmiston kokoonpanoa: mitä useammat ohjelmatyypit ovat tarjonnassa edustettuina ja mitä tasaisemmin ne jakautuvat ohjelmakaaviossa, sen monipuolisempi ohjelmisto on. Tavoitteena on siten ollut arvioida, miten suomalainen kanavavalikoima ohjelmistoinen palvelee yleisöä. Ohjelmiston monipuolisuutta on *Suomalainen tv-tarjonta* -selvityksissä mitattu nk. ”suhteellisen entropian” matemaattisella mittarilla, josta on tullut hyvin yleinen juuri mitattaessa viestintäsältöjen monipuolisuutta eli diversiteettiä. (Ks. liite 2, myös Hellman 2001; vrt. Aslama & Karlsson 2001, 2002 ja Aslama & Wallenius 2003)

Mittarin kuvaama ohjelmiston suhteellinen entropia on sitä korkeampi, mitä tasaisemmin ohjelmisto jakautuu eri ohjelmatyyppien kesken. Indeksien minimiarvo on 0 (kaikki ohjelmat yhdessä ohjelmaluokassa) ja maksimi 1 (kaikissa ohjelmaluokissa yhtä paljon ohjelmia). Mittarilla laskettavaa indeksilukua on tulkittu niin, että 0,00–0,34 edustavat erittäin vähäistä monipuolisuutta, 0,35–0,54 vähäistä, 0,55–0,69 keskimääräistä, 0,70–0,79 suurta ja 0,80–1,00 erittäin suurta monipuolisuutta.²⁷

Alla havainnollistetaan sekä analogisten että digitaalisten kanavien monipuolisuutta niin koko tarjonnan kuin parhaan katseluajan ohjelmistojenkin kannalta. Lisäksi on aiempien selvitysten tapaan haluttu ottaa mukaan pidempi aikaperspektiivi. Täten seuraavassa kuvataan analogisten kanavien monipuolisuutta neljännen analogisen kanavan toiminnan aloittamisesta lähtien eli seitsemän vuoden ajanjaksolla 1997–2003. Samoin tarkastellaan myös kanavien välisiä eroavuuksia tällä ajanjaksolla.

Kuvio 4.1 kuvaa suomalaisten analogisten ja digitaalisten kanavien monipuolisuutta vuonna 2003. Tarkasteltaessa koko ohjelmistoa kanavakohtaisesti tarjonnaltaan monipuolisimmiksi osoittautuivat julkisen palvelun analoginen TV2 ja digitaalinen FST-D (kummatkin indeksiluvulla 0,93). Molemmat kanavat olivat monipuolistuneet edellisvuodesta; erityisesti TV2 oli selvästi muuttanut ohjelmistorakennettaan ”tasaisemmaksi” ja ohittanut TV1:n monipuolisuudessa. Jälkimmäinen oli tarjonnaltaan hitusen kapeampi kuin vuotta aiemmin (indeksiluku 0,88). Yleisradion kanavia seurasi MTV3 (edellisvuoden tapaan indeksiluvulla 0,80). Nelonen ylsi korkeampaan monipuolisuuslukuun kuin vuotta aiemmin: vuonna 2002 sen tarjonta oli ainoastaan ”keskimääräisen” monipuolista, kun taas vuoden 2003 indeksiluku (0,73) osoitti kanavan monipuolisuuden olevan suurta. YLE Teema oli merkittävästi kaventunut edellisvuodesta, mutta erikoistuneisuudestaan huolimatta se saavutti silti keskimääräisen monipuolisuustason (0,60). Keskimääräistä monipuolisuutta osoitti myös Subtv:n tarjonta (0,56). Ohjelmarakenteiltaan eriytyneimmät olivat toisaalta YLE24, sekä pelkästään urheiluun keskittyvä Urheilukanava.

Samoin kuin edellisvuosien selvityksissä on havaittu, myös vuonna 2003 suomalaisten analogisten täyden palvelun tv-kanavien tarjonta oli kokonaisuutena ohjelmatyyppivalikoimaltaan hyvin monipuolista (indeksiluku 0,93): koko tarjonnan monipuolisuus oli jopa noussut hieman vuodesta 2002. Miltei yhtä monipuoliseen kokonaistarjontaan ylsivät myös digitaalikanavat, jotka FST-D:tä lukuun ottamatta ovat ohjelmistoiltaan hyvinkin erikoistuneita. Vaikka YLE Teema oli vuodessa selvästi ohjelmaprofiililtaan kaventunut, sillä oli suotuisa

²⁷ Mittarin logaritmisuudesta johtuen asteikko ei ole tasavälinen.

vaikutus koko digitarjonnän monipuolisuuteen, joka nousi vuoden 2002 indeksiluvusta 0,88 vuoden 2003 lukuun 0,93. Kaikkien kanavien yhteinen indeksi (0,91) oli sama kuin vuonna 2002 ja siis hitusen alhaisempi kuin analogisten tai digitaalisten kanavien vastaava luku.

Kuvio 4.1. Koko ohjelmiston monipuolisuus eri kanavilla 2003

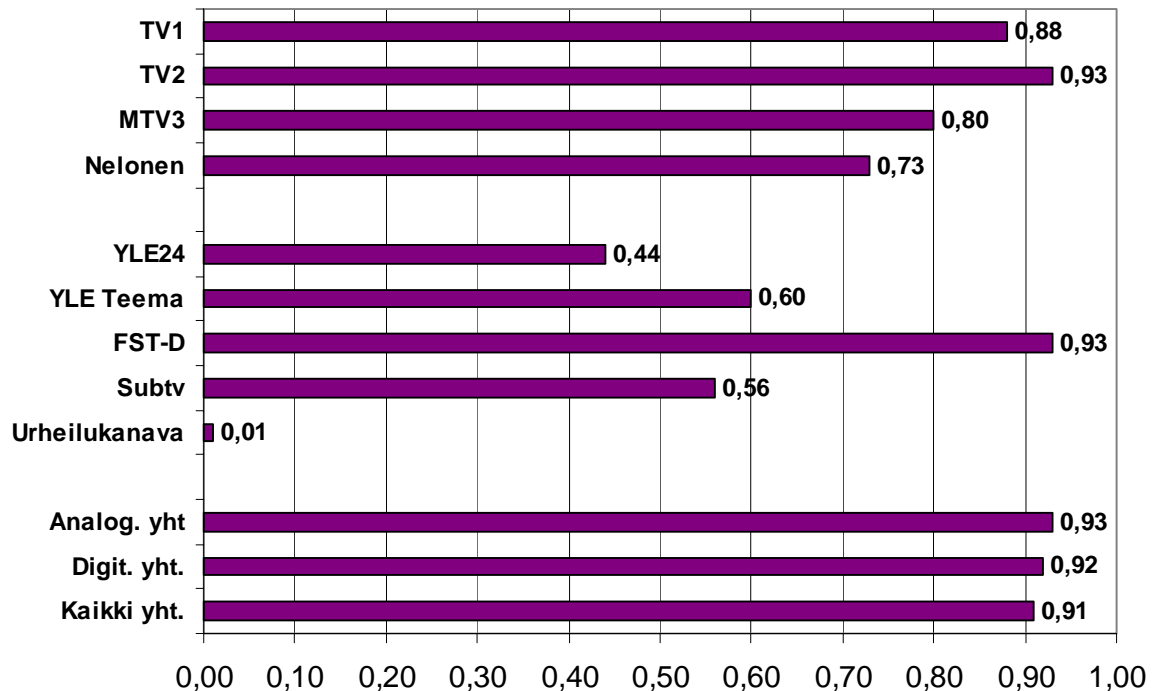

Kuvio 4.2 havainnollistaa ohjelmarakennetta parhaaseen katselu-aikaan. Analogiset kanavat kavensivat selvästi parhaan katseluajan tarjontaa, TV1 kuitenkin vähemmän kuin muut kanavat. Digitaalisilla kanavilla muutos oli eri tyyppinen. YLE Teeman, FST-D:n ja Subtv:n monipuolisuusindeksit muuttuivat ilta-aikaan vain hyvin vähän; YLE24 puolestaan lavensi selvästi tarjontaansa eli lähetti iltaisin suhteessa tasaisemmin eri ohjelmatyyppejä kuin koko vuorokauden tarjonnassa. Yhteenlaskettuna analogiset ja digitaaliset kanavat kaventuivat prime time -aikaan suhteessa osapuilleen saman verran säilyttäen illan tarjonnan kuitenkin erittäin monipuolisena. Koko suomalaisen parhaan katseluajan indeksiluku oli 0,89 eli korkeampi kuin analogisilla tai digitaalisilla kanavilla erikseen. Tämä osoittaa, että ilta-aikaan analogiset ja digitaaliset kanavat muodostavat yhdessä järjestelmän, jossa ohjelmatyypit jakautuvat tasaisemmin kuin analogisessa tai digitaalisessa järjestelmässä erikseen. Yksittäisistä kanavista vain FST-D (0,89) oli parhaaseen katselu-aikaan monipuolisempi kuin koko tarjonnassaan. Parhaan katseluajan monipuolisuus ei ollut vuodessa juuri muuttunut sen enempää kokonaisuutena kuin yksittäisten kanavien osalta.

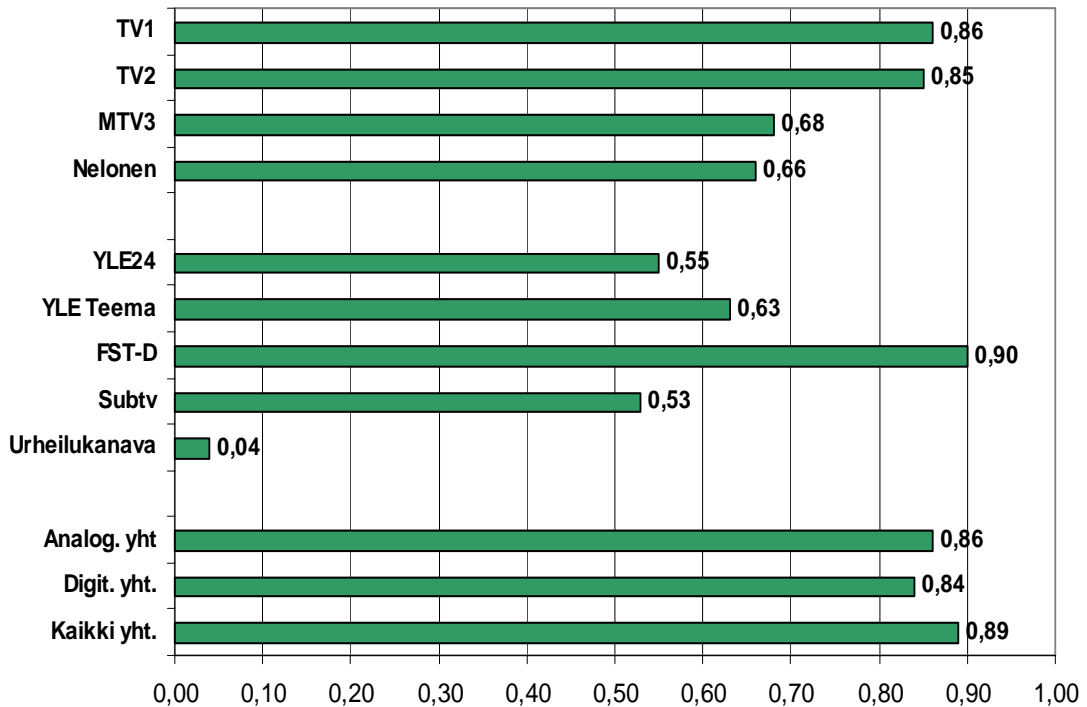
Kuvio 4.2. Parhaan katseluajan ohjelmiston monipuolisuus eri kanavilla 2003

Molemmat kuviot (4.1 ja 4.2) havainnollistavat, että digikanavat harjoittavat katsojien kannalta mielekästä työnjakoa: ne tarjoavat yhdessä monipuolisuudeltaan yhtä rikasta ohjelmistoa kuin täyden palvelun analogiset kanavat. Lisäksi monipuolisuusanalyysi osaltaan osoittaa, että yksittäiset, sekä analogiset että digitaaliset kanavat näyttävät muuttuvan yhä eriytyneemmiksi. Tästä seuraa, että kanavien ja tarjonnan lisääntyminen ei synnytä kilpailua samoista katsojista samankaltaisilla ohjelmilla – ja kokonaistarjonnan diversiteetti säilyy. Toisaalta monikanavaisen, eriytyneen tv-järjestelmän voi olettaa myös haastavan perinteiset täyden palvelun kanavat ja mahdollisesti fragmentoivan yleisöjä yhä pienemmiksi segmenteiksi.

Analogisten kanavien monipuolisuuden kehitystä on seurattu aiemmissakin *Suomalainen tv-tarjonta* -raporteissa vuodesta 1997 lukien (Aslama & Karlsson 2001, 2002; Aslama & Wallenius 2003). **Kuvio 4.3** vertailee monipuolisuutta analogisilla kanavilla seitsemän vuoden ajanjaksona 1997–2003.

Pidemmän aikavälin tarkastelussa näyttää siltä, että ainakin tilapäisesti TV2 ja TV1 ovat vaihtaneet osia ”monipuolisuushierarkiassa”. Edeltäneitten viiden vuoden ajan TV1:n indeksiluku on pysynyt samana (0,90) ja TV2:n indeksiluku on ollut nouseva. Kuten edellä todettiin, TV2:n monipuolisuus kohosi vuonna 2003 indeksilukuun 0,93. Tämä johtuu suurelta osin siitä, että kanava vähensi urheilun osuutta profiilissaan ja eri ohjelmatyyppien osuudet jakautuivat kanavalla siksi tasaisemmin kuin aiempina vuosina (ks. myös 2.2). Toisaalta TV1 vähensi sekin urheilun osuutta ja siirsi – kanavatoimeksiantojen mukaisesti – lastenohjelmia TV2:lle. Nämä muutokset osaltaan korostivat kanavan informatiivisuutta (erityisesti ajankohtais-, asia- ja opetusohjelmien osuutta) ja siten kavensivat sen kokonaistarjonnan monipuolisuutta.

Kaupallisista kanavista MTV3 oli monipuolisimmillaan vuonna 2000, minkä jälkeen se on kaventanut ohjelmistoaan ja on nyt kahden vuoden ajan pysytellyt samalla monipuolisuus-

tasolla (0,80) – joka tosin merkitsee edelleenkin erittäin monipuolista tarjontaa. Nelonen kasvatti ohjelmistoaan selvästi vuodesta 1998 lähtien, jolloin se oli indeksin mukaan erittäin monipuolinen ja tasoissa MTV3:n kanssa. Vuonna 2002 kanavan monipuolisuusindeksi 0,68 osoitti enää keskimääräistä monipuolisuutta, mutta vuonna 2003 kanavan indeksi nousi takaisin parin vuoden takaiselle tasolle (0,73).

Kuvio 4.3. Analogisen ohjelmiston monipuolisuus eri kanavilla 1997–2003

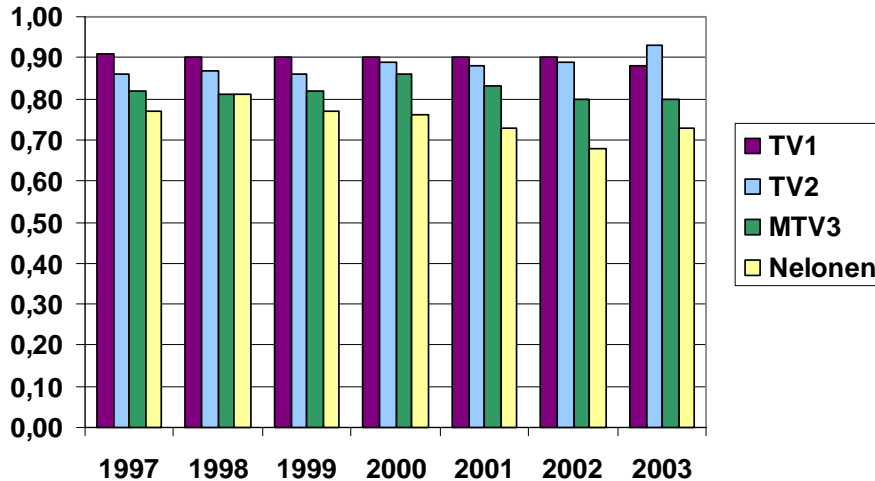

Kuvio 4.4 osoittaa, että parhaana katseluajana molemmat Yleisradion kanavat tarjosivat kaupallisia kilpailijoitaan selvästi monipuolisemman ohjelmiston. Kuitenkin TV1:n prime time -ajan monipuolisuus on ollut hienoisessa mutta tasaisessa laskussa koko seitsemän vuoden tarkastelujakson ajan. Vuonna 1997 kanavan indeksi oli 0,92, kun se vuonna 2003 ylsi lukuun 0,86. TV2 on puolestaan vuoden 1997 jälkeen pysytellyt käytännössä samalla tasolla. MTV3:n parhaan katseluajan indeksiluku on selvästi laskenut muutaman viime vuoden ajan ja vuonna 2003 (0,68) osoitti sen tarjonnan kapeampaa iltaohjelmistoa kuin kertaakaan vuosina 1997–2002. Nelosen prime time -ohjelmisto puolestaan laventui jonkin verran edellisvuodesta, vaikkakin oli edelleen kapeampaa kuin kanavan alkuvuosina.

Kuvio 4.4. Parhaan katseluajan analogisen ohjelmiston monipuolisuus eri kanavilla 1997–2003

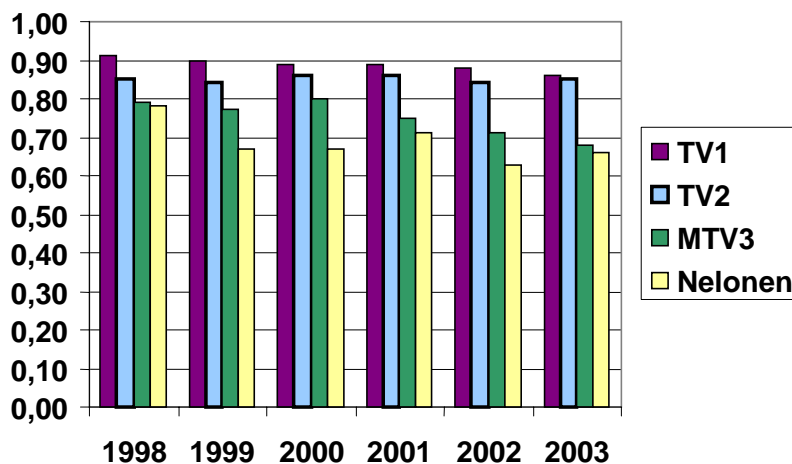

Kanavakohtaisen tarkastelun täydennykseksi **kuviot 4.5 ja 4.6** vertailevat julkisen palvelun ja kaupallisen television monipuolisuutta. Yleisradion kaksi kanavaa TV1 ja TV2 tarjosivat vuosina 1997–2003 yhteenlaskettuna johdonmukaisesti monipuolisemman ohjelmiston kuin kaksi kaupallista kanavaa, MTV3 ja Nelonen yhdessä. Julkisen palvelun monipuolisuus on pysynyt vakaana koko seitsenvuotiskauden ajan. Kuitenkin ensimmäistä kertaa vuonna 2003 koko tarjonnan ja YLE:n tarjonnan monipuolisuusindeksit olivat yhtä suuret; aiemmin Yleisradion ohjelmisto oli ollut hivenen laveampaa. Kokonaistarjonnan monipuolisuuden kasvuun vuodesta 2002 vuoteen 2003 vaikutti kaupallisen tarjonnan monipuolisuuden kasvu vuoden 2002 notkahduksen jälkeen.

Se, että kokonaistarjonnan indeksi oli korkeampi kuin aiemmin, kertoo kanavien edelleen tarkentuneesta työnjaosta. Samoin se, että kaupallisten kanavien yhteenlaskettu ohjelmakirjo oli – toisin kuin edellisvuonna – suurempi kuin MTV3:n yksinään, indikoi sitä, että myös kaupalliset kanavat jakavat työsarkansa. Kaikkien neljän kanavan yhteenlaskettu monipuolisuusindeksi (0,93) oli sama kuin monipuolisimman analogisen kanavan eli TV2:n.

Kuvio 4.5. Analogisen ohjelmiston monipuolisuus yli kanavien 1997–2003

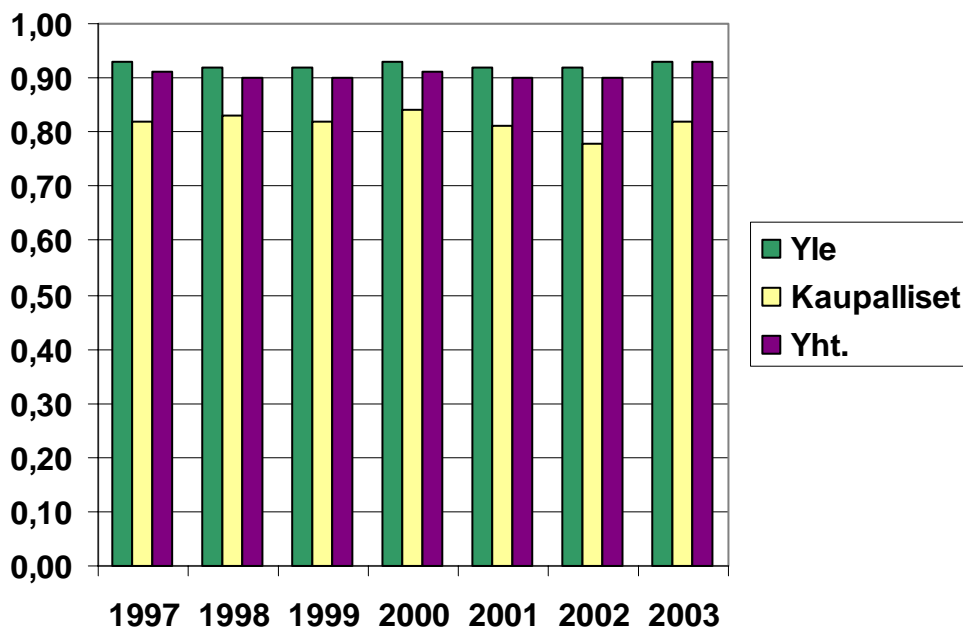

Kuvion 4.6 esittämä parhaan katseluajan monipuolisuus seitsemän vuoden jaksolla kertoo siitä, että vuodesta 1999 alkaen koko prime time -ohjelmiston monipuolisuus on säilynyt yhtä korkeana (0,86) ja siis erittäin monipuolisena. Yleisradion tarjonnan monipuolisuus kasvoi vuodesta 2002 vuoteen 2003 ja oli korkeammalla kuin kertaakaan aiemmin tutkimusjaksolla – vaikkakin TV1:n ja TV2:n yhteenlaskettu monipuolisuus on käytännössä pysynyt samalla tasolla seitsemän vuoden ajan. Parhaaseen katseluaikaan korostui edelleen Yleisradion kanavien työnjako: TV1 ja TV2 yhdessä onnistuivat tarjoamaan selvästi monipuolisemman ohjelmiston kuin erikseen. Myöskään kaupalliset kanavat eivät näyttäneet vuonna 2003 kilpailevan parhaaseenkaan katseluaikaan kovin samankaltaisella ohjelmistolla vaan jakoivat työsarkaa: MTV3:n ja Nelosen prime time -indeksit (0,68 ja 0,66) olivat alhaisemmat kuin kaupallisten kanavien vastaava yhteenlaskettu monipuolisuus (0,71).

Yleisesti ottaen Suomen neljä valtakunnallista tv-kanavaa lähettivät vuonna 2003 ohjelmatyypijakaumaltaan monipuolista tai jopa hyvin monipuolista tarjontaa. Ainoastaan TV1 oli

kaventanut tarjontaansa eikä ensimmäistä kertaa tutkimusjakson aikana ollut kanavista monipuolisin. Silti se tarjosi edelleen erittäin monipuolista ohjelmaa. Monipuolisuusindeksin osoittama kanavien työnjako näytti toimivan kokonaistarjonnan kannalta hyvin. – Yhden-toista vuoden monipuolisuusvertailu (1993-2003) on esitetty liitteessä 6 (kuvio D).

Kuvio 4.6. Parhaan katseluajan analogisen ohjelmiston monipuolisuus yli kanavien 1997–2003

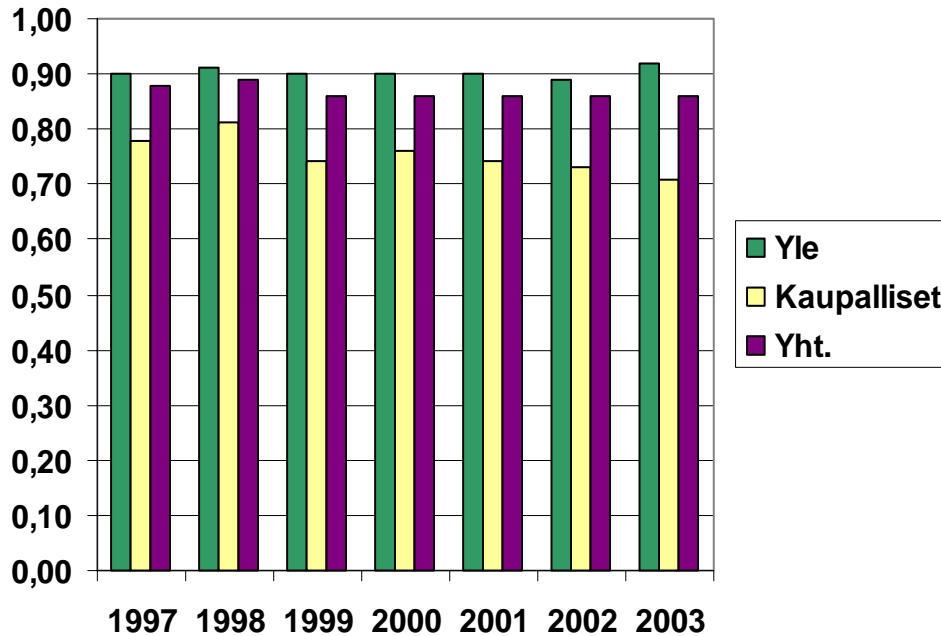

Diversiteettianalyysi ei siis ainoastaan todenna suomalaisen tv-tarjonnan monipuolisuutta, vaan viittaa myös siihen, että kanavat toteuttavat entistä selvempää työnjakoa. Tämän kehityksen tarkastelemiseksi kanavien tarjonnasta on *Suomalainen tv-tarjonta 2002* -selvityksen (Aslama & Wallenius 2003) tapaan laskettu nk. erilaisuusindeksi. Se kertoo, kuinka paljon yhden kanavan ohjelmatyyppi-profiili eroaa toisen kanavan vastaavasta profiilista (kanava-erilaisuus). Vuosittainen kanavakohtaisten indeksilukujen keskiarvo puolestaan kertoo kokonaistarjonnan erilaisuudesta. Erilaisuus lasketaan vähentämällä yhden kanavan ohjelmatyyppi-osuuksista toisen kanavan vastaavat (prosentti)osuudet ja laskemalla saadut erotukset yhteen. Mitä suurempi yhteenlaskettu erojen summa on, sitä erilaisempia kanavat ovat keskenään; mitä pienempi luku, sitä samankaltaisempia kanavat ovat. Indeksien suurin arvo on 2 ja pienin 0 (vrt. esim. Hellman 2001).

Taulukko 4 kuvaa erilaisuusindeksejä sekä kanavien välillä että kokonaistarjonnan vuosittaisina keskiarvoina ajanjaksolla 1997–2003. Vuonna 2003 TV1 ja Nelonen olivat edellisvuoden tapaan erilaisimmat kanavat, seuraavaksi erilaisimmat profiilit olivat TV2:lla ja Nelosella. YLE:n kanavat olivat myös edellisvuoden tapaan kumpikin ”yhtä kaukana” MTV3:n profiilista. Lähimpänä toisiaan olivat taas MTV3 ja Nelonen.

TV1:n hienoinen informatisoituminen ja julkisen palvelun kanavien työnjako näkyy siinä, että kanava oli erilaisempi kuin TV2 tai MTV3 kuin vuotta aiemmin. Myös kanavien keskimääräinen erilaisuus nousi vuodessa hivenen. Osaltaan TV2:n urheiluohjelmien supistuminen ja viihdeohjelmien suhteellinen kasvu toi kanavaa hieman lähemmäksi Nelosta, jolla tapahtui samansuuntaista kehitystä. TV2 ja MTV3 puolestaan erilaistuivat: tähän osasy on

ulkomaisen fiktion vähentynyt osuus TV2:n ohjelmistossa. MTV3 ja Nelonen näyttäytyivät astetta samankaltaisempina kuin vuotta aiemmin.

Tulos näyttää olevan ristiriidassa monipuolisuusanalyysin tuloksen kanssa, joka viittasi kanavien harjoittamaan työnjakoon. Nämä kertovat kuitenkin eri asioista: kun monipuolisuusanalyysi tarkastelee kanavien tai systeemin *sisäistä* ohjelmatyypin ”tasapainoisuutta”, erilaisuusanalyysi vertailee kahden kanavan ohjelmatyypitarjontaa *suhteessa toisiinsa*. Monipuolisuusanalyysi kertoo siitä, että sekä YLE:n että kaupalliset kanavat tasapainottavat ja täydentävät toistensa tarjontaa. Erilaisuusanalyysi taas osoittaa, että vaikka MTV3 ja Nelonen yhdessä tarjoavat ohjelmatyypeiltään tasaisempaa ohjelmaa kuin erikseen, ovat ne myös osin muuttuneet samankaltaisemmiksi vuodesta 2002 vuoteen 2003. Tähän vaikuttaa suurelta osin se, että Nelonen laski selvästi ulkomaisen fiktion osuutta ja tältä osin lähenei MTV3:n profiilia. Muutoin kanavat kuitenkin jakavat työsarkaa esimerkiksi siten, että MTV3 tarjoaa suhteessa runsaasti ajankohtaistarjontaa, joka taas Neloselta puuttuu kokonaan.

Taulukko 4. Kanavien erilaisuus 1997–2003

	1997	1998	1999	2000	2001	2002	2003	1997- 2003
TV1/TV2	0,69	0,67	0,71	0,61	0,59	0,60	0,66	0,65
TV1/MTV3	0,73	0,80	0,76	0,72	0,74	0,73	0,78	0,75
TV1/Nelonen	0,89	0,91	0,99	0,97	1,00	1,09	1,07	0,99
TV2/MTV3	0,57	0,63	0,65	0,65	0,65	0,75	0,78	0,67
TV2/Nelonen	0,44	0,61	0,57	0,75	0,74	0,87	0,81	0,68
MTV3/Nelonen	0,64	0,45	0,55	0,61	0,56	0,48	0,46	0,54
Keskim. eroa- vuus	0,66	0,68	0,70	0,72	0,71	0,75	0,76	0,71

5 JULKISEN PALVELUN OHJELMATARJONNAN OMINAISUUKSIA 2003

Seuraavassa tarkastellaan vuoden 2003 televisiotarjontaa erikseen julkisen palvelun kannalta. Kanavakohtaiset profiilit löytyvät luvuista 2 ja 3; monipuolisuutta käsitellään sekä kuvavittain että julkinen–kaupallinen -jaon mukaan luvussa 4. Siksi alla keskitytäänkin kuvaamaan erikseen Yleisradion televisio-ohjelmistoja ensin kokonaisuutena, sitten analogisen ja digitaalisen tarjonnan vertailuna. Tarkastelua syvennetään katsauksella erityisyleisöjen ohjelmiin. Yhtäältä kuvataan YLE:n Finlands Svenska Televisionin (FST) tarjontaa; kuvaus on rajattu näin, sillä muilla kanavilla ruotsinkielinen tarjonta on satunnaista. Toisaalta erityisyleisöjen analyysiin sisällytetään aiempien *Suomalainen tv-tarjonta*-selvitysten tapaan myös lastenohjelmat (vrt. Aslama & Karlsson 2001, 2002 ja Aslama & Wallenius 2003).

5.1 Yleisradion kanavat

Yleisradion tarkastelu televisioyhtiönä, jonka kokonaistarjonta jakaantuu kahdelle analogiselle ja kolmelle digitaaliselle kanavalle, osoittaa yhtiön tarjoavan kokonaisuutena hyvin kattavan ohjelmakirjon ja erittäin kotimaisen ohjelmiston.²⁸ YLE lähetti vuonna 2002 TV1-, TV2-, YLE24-, YLE Teema- ja FST-D-kanavillaan yhteensä noin 370 tuntia ohjelmaa viikossa eli 53 tuntia vuorokaudessa. YLE tarjosi osapuilleen puolitoista tuntia enemmän ohjelmaa kuin vuotta aiemmin: vaikka TV1 ja FST-D olivat supistaneet tarjontaansa jonkin verran, muut YLE:n kanavat kasvattivat ohjelma-aikaansa selvästi. Viiden kanavan yhteenlasketusta kokonaistarjonnasta miltei 70 prosenttia voidaan luokitella informatiivisiksi ohjelmiksi. Viihteellisen ohjelmiston osuus oli neljännes. Parhaaseen katseluaikaan informatiivisuuden aste laski vain hieman, mutta lastenohjelmien poistuessa illan tarjonnasta viihteellisten ohjelmien osuus nousi miltei kolmannekseen.

Yksittäisten ohjelmaluokkien tarkastelu havainnollistaa YLE:n kokonaistarjonnan painoituksia. Viiden kanavan yhteenlasketussa tarjonnassa ei yksikään ohjelmaluokka selvästi hallinnut kokonaisuutta. Ohjelma-ajasta suurimmat osuudet, yli kymmenen prosenttia, saivat järjestyksessä ajankohtaisohjelmat (21%), asiaohjelmat (16%), uutiset (12%) ja opetusohjelmat (10%). Parhaana katseluaikana osuudet muuttuivat lähinnä siten, että ajankohtaisohjelmien tarjonta laski osapuilleen seitsemään prosenttiin. Yli kymmenyksen osuuteen ylsivät tällöin yllämainittujen lisäksi kulttuuriohjelmat, paljolti YLE Teeman ansiosta (ks. **kuvio 5.1.1** ja **taulukko 5.1.1**).

Yleisradion vuoden 2003 yhteenlaskettu ohjelmaprofiili oli hieman muuttunut vuoden 2002 profiiliin verrattuna: informatiivisia ohjelmia oli ohjelmistoissa noin viisi prosenttiyksikköä enemmän kuin vuotta aiemmin, eikä niiden tarjonta enää juurikaan supistunut parhaaseen katseluaikaan. TV2:n profiilinmuutos heijastuu myös osin tässä, sillä kokonaisuudessaan YLE:n ohjelmistoissa nähtiin vähemmän urheilua kuin edellisvuonna. Myös ulkomaisen fiktion ja elokuvien suhteellinen osuus laski hivenen. Vastaavasti muiden ohjelmaluokkien, varsinkin opetusohjelmien, osuudet kasvoivat hieman.

²⁸ Tarkasteluun on tässä sisällytetty kaikki TV1- ja TV2-kanavien ohjelmat sekä YLE:n kolmen digitaalisen kanavan ohjelmat. Analogisilla kanavilla lähetettyä Finlands Svenska Televisionin (FST) tuottamaa tarjontaa tarkastellaan erikseen ”erityisyleisöjen ohjelmatarjonnan” näkökulmasta, ks. alaluku 5.2.

YLE:n kanavilla näytettiin suomalaista ohjelmistoa miltei kaksi ja puolisataa tuntia viikossa; täten kotimainen ohjelmisto vei yhteensä 66 prosenttia YLE:n analogisesta ja digitaalisesta ohjelma-ajasta. Muutoin YLE panosti selvästi ”muun Euroopan” tarjontaan. Pohjois-Amerikan osuus oli vain vajaa kymmenesosa viiden kanavan yhteenlasketusta tarjonnasta. Pohjoismaisia ohjelmia taas nähtiin kuutisen prosenttia, mihin myötävaikutti erityisesti FST-D:n ohjelmisto. Muualla maailmassa tuotettua ohjelmaa löytyi kanavilta suhteellisen vähän (2%). Sarjamuotoisuus hallitsi YLE:n tarjontaa, ja keskimäärin noin kolmannes sen ohjelmistoista oli uusintoja (ks. **taulukko 5.1.1**).

Taulukko 5.1.1 Yleisradion ohjelmatarjonnan ominaisuuksia (%)

	Koko tarjonta %	Paras katseluaika %
Informatiivisia ohjelmia	69,0	66,0
Viihteellisiä ohjelmia	24,8	32,3
Ensilähetyksiä	65,8	72,2
Uusintoja	34,2	27,8
Sarjamuotoisia ohjelmia	80,8	79,6
Pisteohjelmia	19,2	20,4
Alkuperämaa:		
Suomi	65,7	61,7
Muut Pohjoismaat	6,1	7,1
Muu Eurooppa	18,3	21,5
Pohjois-Amerikka	8,0	7,7
Muut maat	1,8	1,9

Kuvio 5.1.1. Yleisradion koko ohjelmisto ohjelmatyypeittäin 2003 (%)

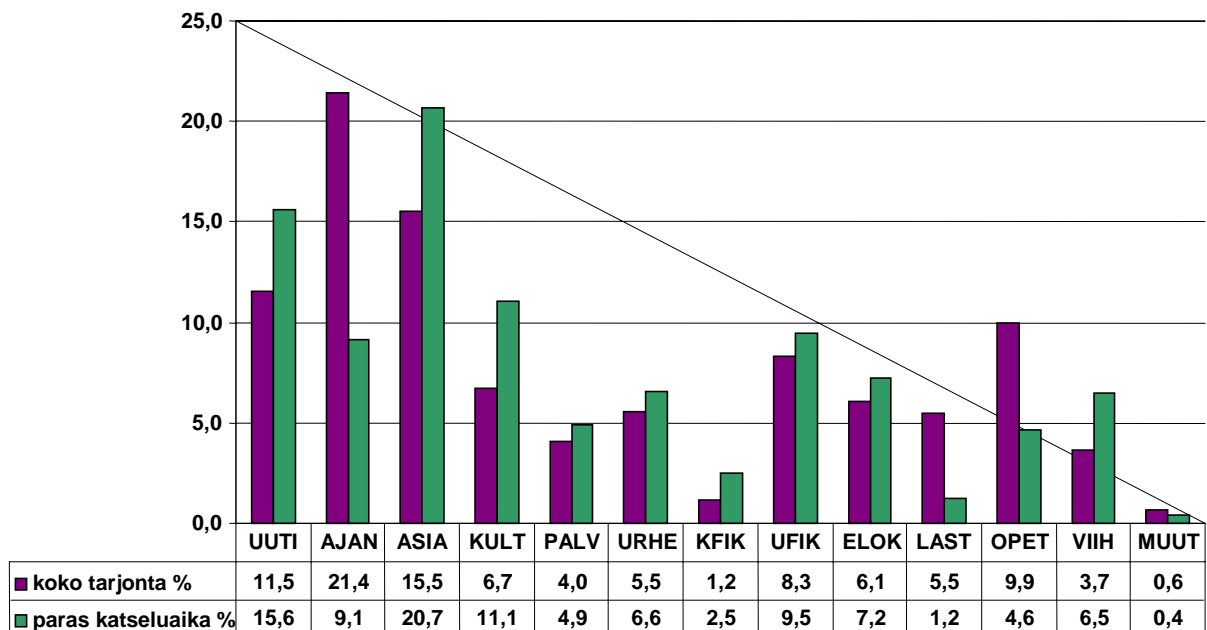

Taulukko 5.1.2 Yleisradion koko ohjelmisto ohjelmatyypeittäin 2003 (h/vko)

	Koko tarjonta h/vko	Paras katseluaika h/vko
UUTI	42,4	21,6
AJAN	78,8	12,6
ASIA	57,2	28,6
KULT	24,7	15,3
PALV	14,9	6,8
URHE	20,4	9,1
KFIK	4,3	3,4
UFIK	30,6	13,1
ELOK	22,4	10,0
LAST	20,2	1,7
OPET	36,6	6,4
VIIH	13,6	9,0
MUUT	2,3	0,6
Yht.	368,3	138,2

Analogiset TV1 ja TV2 yhdessä ja toisaalta digitaaliset YLE24, YLE Teema ja FST-D yhdessä näyttäytyvät tietyiltä ominaisuuksiltaan samanlaisina. Ensilähetysten ja uusintojen suhteen eroja ei juuri löytynyt: digitaalisilla kanavilla nähtiin suhteessa hieman enemmän ensimmäisiä lähetyksiä kuin analogisilla kanavilla. Sarja- ja pisteohjelmien tarjonta oli analogisilla ja digikanavilla kovin samankaltaista (joskin YLE24:n uutistarjonta kasvatti digitaalisen ohjelmiston sarjamuotoisuutta), eikä alkuperämaitten osuuksissakaan ollut suuria eroja. (Ks. taulukko 5.1.3.)

Taulukko 5.1.3. Yleisradion ohjelmatarjonnan ominaisuuksia analogisilla ja digitaalisilla kanavilla 2003 (%)

	Koko tarjonta %		Paras katseluaika %	
	Analogiset	Digitaaliset	Analogiset	Digitaaliset
Informatiivisia ohjelmia	57,4	84,3	52,0	76,7
Viihteellisiä ohjelmia	34,7	12,6	46,1	21,6
Ensilähetyksiä	63,7	67,2	84,1	64,3
Uusintoja	36,3	32,1	15,9	35,7
Sarjamuotoisia ohjelmia	76,5	84,2	76,1	82,0
Pisteohjelmia	23,5	15,8	23,9	18,0
Alkuperämaa:				
Suomi	66,4	68,2	68,9	56,7
Muut Pohjoismaat	3,8	6,3	4,8	8,6
Muu Eurooppa	18,4	16,8	20,7	22,4
Pohjois-Amerikka	8,8	7,1	4,0	10,2
Muut maat	2,7	1,7	1,6	2,1

Vaikka YLE:n analoginen ja digitaalinen tarjonta näyttävätkin osin samankaltaisilta, tulevat erot odotetusti esiin ohjelmatyyppiprofiileissa: ne havainnollistavat kahden täyden palvelun

kanavan (TV1 ja TV2) sekä suurelta osin erikoistuneen digitarjonnan eroja (YLE24 ja YLE Teema).

Analoginen tarjonta koostui edellisvuosien tapaan parista sadasta viikkotunnista. YLE tarjosikin katsojille yli puolet valtakunnallisen television analogisesta ohjelmistosta. TV1:n ja TV2:n yhteenlasketusta kokonaistarjonnasta lähes kuusikymmentä prosenttia voidaan luokitella informatiivisiksi ohjelmiksi. Viihteellisen ohjelmiston osuus oli reilu kolmannes (ks. **taulukko 5.1.3**). Tämäkin tarkastelu todentaa edelleen, että kahden analogisen kanavan kokonaistarjonnan informatiivisuuden voi sanoa hieman lisääntyneen – jo parin viime vuoden ajan.²⁹ Parhaaseen katseluaikaan analogisen tarjonnan informatiivisuus ei juurikaan laskenut, mutta viihteellinen tarjonta sai suhteessa selvästi lisää ohjelma-aikaa.

Monipuolisuusanalyysi (ks. luku 4) viittasi siihen, että ohjelmatyypit jakautuvat hyvin taiseesti YLE:n analogisessa ohjelmaprofiilissa. Ajankohtais- ja asiaohjelmille annettiin edellisvuosien tapaan kummallekin kuudennes analogisesta ohjelma-ajasta. Yli kymmenen prosentin osuuteen ylsi myös ulkomainen fiktio, mutta kuten aiemmin oli todettu, urheilun osuus oli notkahtanut 12 prosentista vuonna 2002 kahdeksaan prosenttiin vuonna 2003. Parhaana katseluaikana urheilun kuten myös uutisten saama suhteellinen ohjelma-aika kuitenkin hieman korostui. Viihdeohjelmat kasvattivat kuitenkin suhteessa näkyvimmin osuuttaan parhaaseen katseluaikaan (Ks. **kuvio 5.1.2** ja **taulukko 5.1.4**.)

Digitaalisista kanavista vain FST-D tarjosi täyden palvelun ohjelmiston eli kaikkia ohjelmatyyppejä. Tämä näkyy selvästi YLE:n digitaalisessa kokonaistarjonnassa: informatiivisia ohjelmia oli koko tarjonnasta jopa 84 prosenttia. Analogisten kanavien tapaan Yleisradion kolme digikanavaa olivat yhdessä kasvattaneet informatiivisuustaan vuodesta 2002 vuoteen 2003. Kasvusta vastasi lähinnä YLE Teema, sillä FST-D ja YLE24 olivat pysytelleet suunnilleen edellisvuoden lukemissa. Parhaasta katseluaikastakin noin kolme neljänestä oli informatiivista ohjelmistoa (ks. **taulukko 5.1.3**). Viihteellinen ohjelmisto muodosti koko tarjonnasta vajaan kuudenneksen, prime time -tunteina sitä lähetettiin noin viidennes – vuodessa viihteellinen tarjonta oli siis suhteessa supistunut informatiivisen ohjelmiston kustannuksella.

Yleisradion digitaalista kokonaistarjontaa hallitsivat selvästi ajankohtaisohjelmat, jotka muodostivat reilun neljänneksen sen ohjelma-ajasta; juuri ne olivatkin kasvattaneet digitaalisen tarjonnan informatiivisuutta edellisvuodesta. Uutis- että asiaohjelmien luokat muodostivat kummatkin kuudenneksen tarjonnasta.. YLE Teeman ansiosta myös opetusohjelmat ylsivät yli kymmeneen prosenttiin digitaalisesta kokonaistarjonnasta. Vähiten lähetettiin järjestyksessä urheilu- ja palveluohjelmia ja viihdettä; kotimaista fiktiota nähtiin digikanavilla vain satunnaisesti. Huomattavin muutos parhaaseen katseluaikaan oli ajankohtaisohjelmien tarjonnan väheneminen miltei kahdellakymmenellä prosenttiyksiköllä. Kun vuonna 2002 ulkomaisen fiktion osuus oli iltahjelmissä nostanut osuuttaan selvimmin, vuonna 2003 korostui selvimmin asiaohjelmien osuus. (Ks. **kuvio 5.1.2** ja **taulukko 5.1.4**.)

²⁹ Ks. Aslama & Karlsson 2002 ja Aslama & Wallenius 2003.

Kuvio 5.1.2. Yleisradion analoginen ja digitaalinen ohjelmisto ohjelmatyypeittäin 2003 (%)

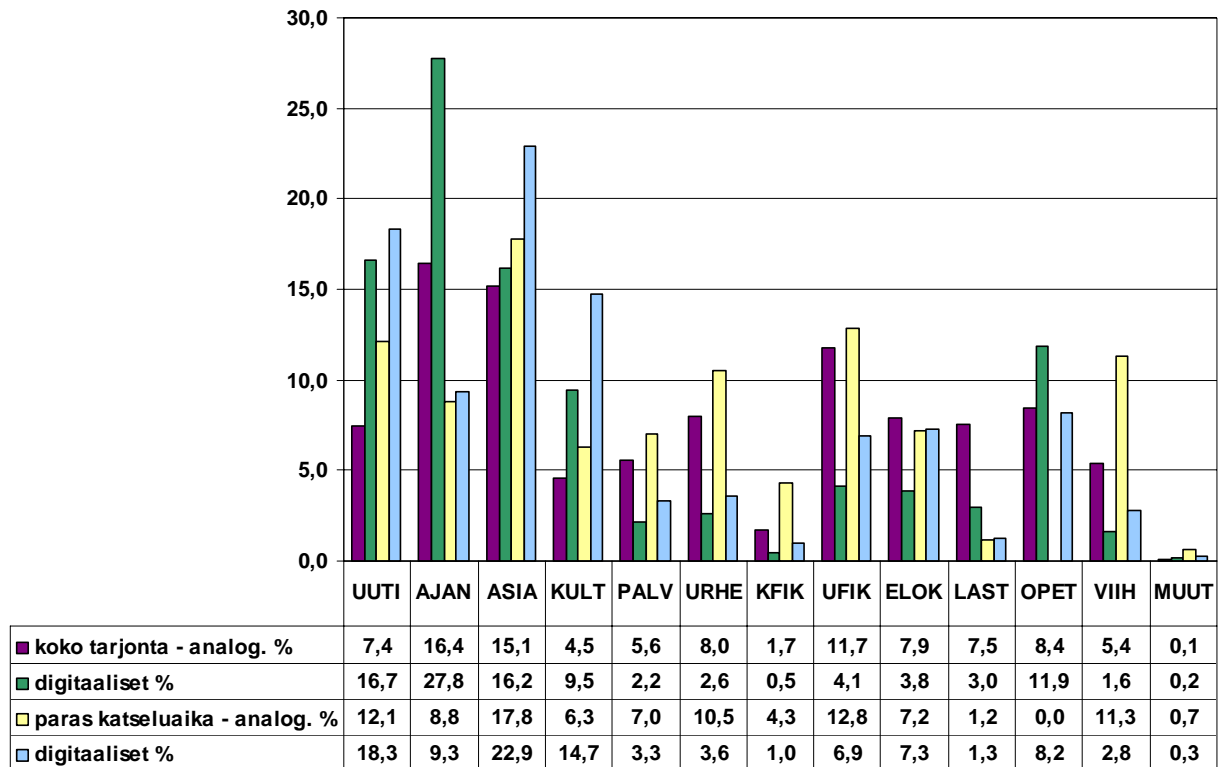

Taulukko 5.1.4. Yleisradion analoginen ja digitaalinen ohjelmisto ohjelmatyypeittäin 2003 (h/vko)

	Koko tarjonta h/vko		Paras katseluaika h/vko	
	Analogiset	Digitaaliset	Analogiset	Digitaaliset
UUTI	15,1	27,3	7,3	14,3
AJAN	33,3	45,5	5,3	7,3
ASIA	30,7	26,5	10,7	17,9
KULT	9,2	15,5	3,8	11,5
PALV	11,3	3,6	4,2	2,6
URHE	16,2	4,2	6,3	2,8
KFIK	3,5	0,8	2,6	0,8
UFIK	23,8	6,8	7,7	5,4
ELOK	16,1	6,3	4,3	5,7
LAST	15,3	4,9	0,7	1,0
OPET	17,1	19,5		6,4
VIIH	10,9	2,7	6,8	2,2
MUUT	2,0	0,3	0,4	0,2
Yht.	204,5	163,8	60,1	78,1

Yllä kuvatun perusteella voi tulkita, että julkinen palvelu on osin erikoistunut ja edelleen erikoistumassa informatiiviseen tarjontaan. Digitaalisten kanavien voimakas painottuminen informatiiviseen ohjelmistoon on toki niiden ominaispiirre YLE24:n ja Teeman erikoistuneista profiileista johtuen. FST-D:n kokonaistarjonnasta löytyy kuitenkin kaikkia ohjelmatyyppejä. Täyden palvelun analogisilla kanavilla informatiivisuus on lievempää ja ohjelmatyypit tasaisemmin jakautuneita.

YLE:n analogisen ja digitaalisen tarjonnan eroa havainnollistavat sekä monipuolisuus että kanavaeroavuudet. TV1 ja TV2 eroavat toisistaan jonkin verran enemmän (indeksiluku 0,60) kuin YLE:n digitaaliset kanavat keskimäärin toisistaan (0,50). YLE:n analoginen tarjonta on yhtä monipuolista kuin analoginen kokonaistarjonta (0,93), kun taas YLE24:n, YLE Teeman ja FST-D:n yhteenlaskettu monipuolisuus (0,83) jää selvästi alle koko digitarjonnan monipuolisuuden (0,92).

Kuitenkin Yleisradion ja kaupallisten kanavien työnjako, sekä YLE:n tendenssi korostaa informatiivisuutta edelleenkin, näyttävät toimivan kokonaistarjonnan kannalta, sillä sekä analoginen ja digitaalinen kokonaistarjonta ylsivät vuonna 2003 käytännössä samaan monipuolisuusindeksiin ja näyttäytyivät erittäin monipuolisina. (Ks. luku 4, myös luku 7.)

5.2 Julkisen palvelun erityisyleisöjen ohjelmat: ruotsinkielinen tarjonta

Luvussa 3 on käsitelty erikseen digitaalista FST-D-kanavaa. Siksi tässä keskitytäänkin Finlands Svenska Televisionin ohjelmiin analogisilla TV1- ja TV2-kanavilla sekä vertaillaan FST:n analogista ja digitaalista tarjontaa.

FST:n ohjelmia lähetettiin vuonna 2003 analogisilla kanavilla noin 18 tuntia viikossa eli keskimäärin vajaat kolme tuntia päivässä. Niiden osuus YLE:n ohjelmatarjonnasta oli noin yhdeksän prosenttia ja se oli siten pysynyt likipitään samana kuin kahtena edellisvuonna. FST:n osuus TV1:n ohjelmistosta oli vajaat kymmenen prosenttia, TV2:n ohjelmista noin seitsemän prosenttia. TV1 lähetti edelleenkin melkein kaksi kolmasosaa kaikista FST:n ohjelmista (**taulukko 5.2.1**).

FST:n tarjonta on hyvin kotimaista: vuonna 2003 yli kolme neljäsosaa sen ohjelmista oli suomalaisia. FST oli kasvattanut merkittävästi suomalaisen ohjelmistonsa osuutta vuodesta 2000 (40%) vuoteen 2001 (64%) ja nyt säilyttänyt korkean kotimaisuusasteen jo parin vuoden ajan. 12 prosenttia vuoden 2002 ohjelmista oli pohjoismaista alkuperää; eurooppalaiset ohjelmat saivat vajaan kymmenyksen tarjonnasta (**taulukko 5.2.1**).

Taulukko 5.2.1. FST:n analogisen ohjelmatarjonnan ominaisuuksia 2003 (%)

	Koko tarjonta %	Paras katseluaika %
TV1-kanavalla	62,3	55,2
TV2-kanavalla	37,7	44,8
Informatiivisia ohjelmia	58,1	69,1
Viihteellisiä ohjelmia	21,6	29,2
Ensilähetyksiä	80,4	92,0
Uusintoja	19,6	8,0
Sarjamuotoisia ohjelmia	82,8	88,9
Pisteohjelmia	17,2	11,1
Alkuperämaa:		
Suomi	76,9	74,5
Muut Pohjoismaat	12,0	14,0
Muu Eurooppa	9,6	11,6
Pohjois-Amerikka	1,4	
Muut maat	0,1	

Vaikka FST:n analoginen tarjonta jakautuu TV1:n ja TV2:n kesken, sitä voidaan myös vertailun vuoksi tarkastella ikään kuin omana kanavanaan: tällöin vertailu mahdollistuu niin suomenkielisiin analogisiin kanaviin kuin FST:n omaan digitaaliseen kanavaankin (ks. luku 3). Uusintoja FST esitti varsinaisia analogisia kanavia huomattavasti harvemmin, sarjoja se taas lähetti suhteessa enemmän kuin YLE:n analogiset kanavat keskimäärin.

Analogisen ohjelmatarjontansa perusteella FST tarjosi ”täyden palvelun” eli kaikkia ohjelmatyyppejä. Toisin kuin edellisvuosina, kanavalta löytyi nyt myös satunnaisesti elokuvia. Kotimaisen fiktion tarjonta oli erittäin vähäistä. Jos FST olisi ollut oma itsenäinen analoginen kanavansa, sen koko tarjonnan informatiivisuusaste olisi ollut TV1:n ja TV2:n väli-

maastossa eli 58 prosenttia, mutta kun TV1 kokonaisuudessaan laski informatiivisuuden osuutta parhaaseen katseluaikaan, FST korotti sen miltei 70 prosenttiin.

FST:n kokonaistarjonnassa suurimman ohjelmaluokan muodostivat lastenohjelmat miltei viidenneksen osuudellaan. Uutiset muodostivat kuudenneksen ja opetusohjelmat kymmenen prosenttia ruotsinkielisestä tarjonnasta. FST tarjosi myös runsaasti asia- ja kulttuuriohjelmiä. Parhaaseen katseluaikaan FST kasvatti eniten uutisten osuutta, jopa 15 prosenttiyksikköä. Toisaalta opetus- ja lastenohjelmat eivät käytännössä kuuluneet sen prime time -ohjelmistoon. Koko tarjontaansa FST tosin sisällytti suhteessa runsaammin lastenohjelmia kuin yksikään YLE:n varsinaisista tai kaupallisista kanavista (kuvio 5.2.1 ja taulukko 5.2.2, ks. myös luku 2).

Kuvio 5.2.1. FST:n analoginen ohjelmisto ohjelmatyypeittäin 2003 (%)

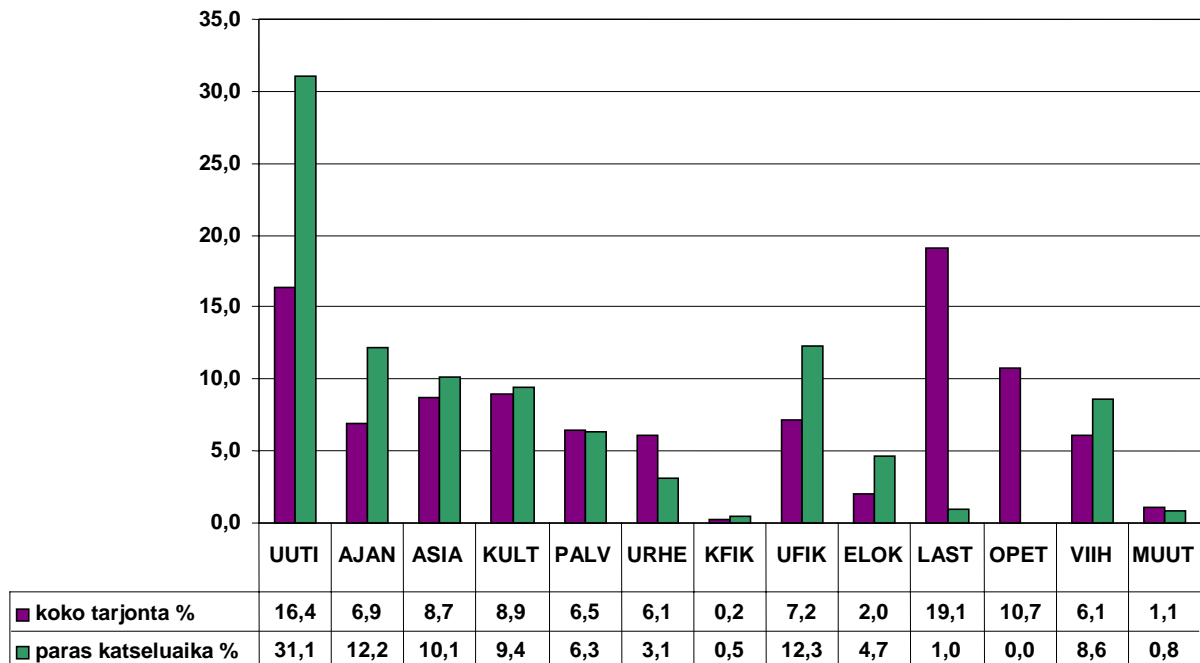

Taulukko 5.2.2. FST:n analoginen ohjelmisto ohjelmatyypeittäin 2003 (h/vko)

	Koko tarjonta h/vko	Paras katseluaika h/vko
UUTI	2,9	2,2
AJAN	1,2	0,9
ASIA	1,5	0,8
KULT	1,6	0,7
PALV	1,1	0,5
URHE	1,1	0,2
KFIK		
UFIK	1,3	0,9
ELOK	0,4	0,4
LAST	3,3	0,1
OPET	1,9	
VIIH	1,1	0,7
MUUT	0,2	0,1
Yht.	17,5	7,6

Ohjelmatyyppeiden osalta muutoksia vuodesta 2002 vuoteen 2003 oli havaittavissa lähinnä siinä, että varsinkin asiaohjelmien osuus oli hieman supistunut ja lastenohjelmat puolestaan olivat saaneet lisää ohjelma-aikaa. Myös ulkomaisen fiktion osuus oli hieman laskenut, viihteen taas kasvanut edellisvuodesta.

Analogisen FST-tarjonnan ja digitaalisen FST-D:n vertailu osoittaa jälkimmäisen jakautuvan hieman ”tasapainoisemmin” informatiivisiin ja viihteellisiin ohjelmiin: ruotsinkielisen digitaalikanavan ohjelmista informatiivisia oli hieman yli puolet niin kokonaistarjonnassa että prime time -aikaan. Kuten **kuvio 5.2.2** todentaa, merkittävin ero ilmeni uutistarjonnassa, varsinkin parhaaseen katseluaikaan. Tämä kuvastaa sitä, että FST-D on täyden palvelun ruotsinkielinen kanava, kun FST taas tarjoaa ruotsinkielisen vaihtoehdon suomenkielisen ohjelmiston lomassa. Niinpä jälkimmäinen panostaa analogisilla kanavilla ruotsinkielisen väestön palvelemiseen omilla uutisilla illan ohjelmistossa. Myös lastenohjelmien osuus on analogisella FST:llä jonkin verran suurempi. Asiaohjelmat ja toisaalta ulkomainen fiktio saivat puolestaan FST-D:llä jonkin verran enemmän suhteellista ohjelma-aikaa analogiseen FST-ohjelmistoon verrattuna.

Kuvio 5.2.2. Vertailu: analoginen FST- ja FST-D-ohjelmisto 2003 (%)

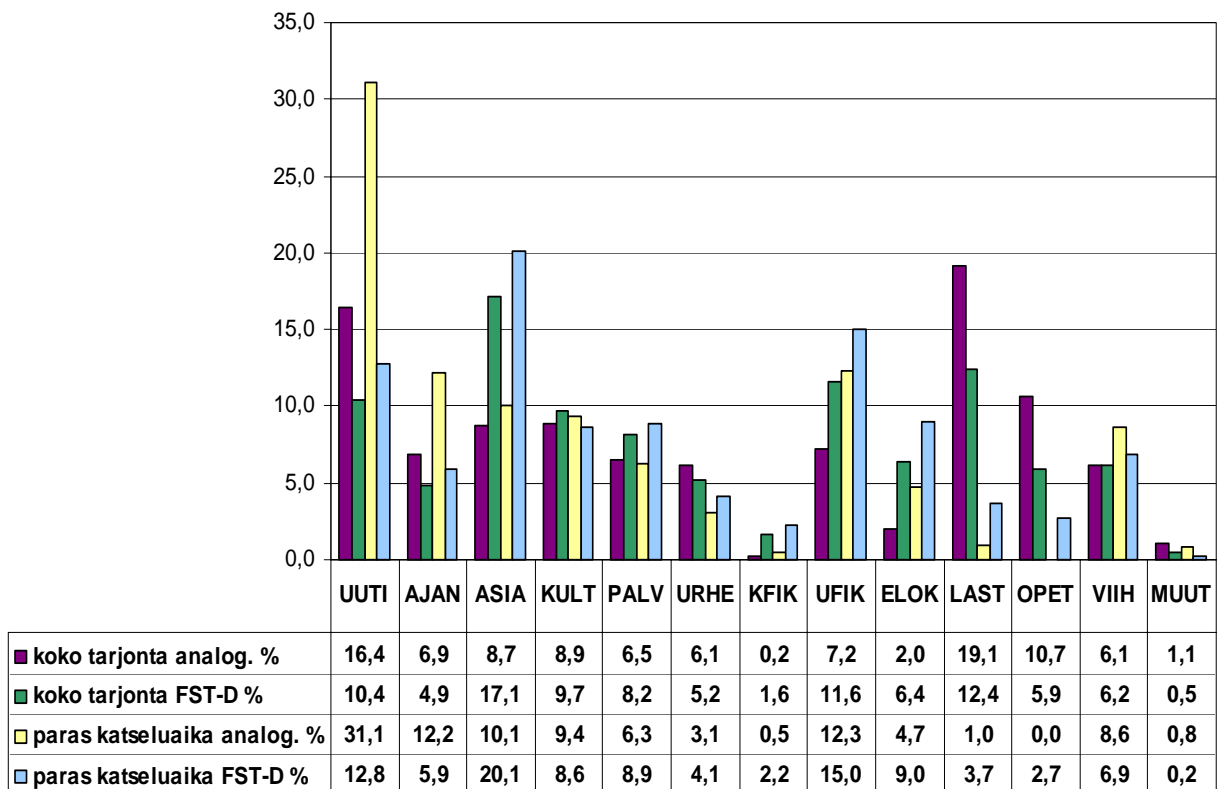

5.3 Julkisen palvelun erityisyleisöjen ohjelmat: lastenohjelmat

Suomalaisen television lastenohjelmien tarjonta ei ole ainoastaan julkisen palvelun varassa: lastenohjelmia löytyy myös kaupallisilta analogisilta kanavilta. Yleisradion kanavat kuitenkin käytännössä hallitsevat tarjontaa, erityisesti kotimaista tuotantoa.

Kuvio 5.3 todentaa tilanteen: YLE:n kanavat lähettivät 62 prosenttia analogisesta lastenohjelmatarjonnasta. Vuoteen 2002 verrattuna MTV3 ja Nelonen olivat vaihtaneet suuruusjärjestystä: silloin MTV3:n osuus lastenohjelmatarjonnasta oli selvästi suurempi kuin Nelosen, joka on kasvattanut osuuttaan huomattavasti. TV1:n ja TV2:n työnjako lastenohjelmissa perustuu YLE:n uusiin kanavatoimeksiantoihin ja on korostunut edellisvuodesta.

Kun sekä Yleisradio että kaupalliset analogiset täyden palvelun kanavat sisällyttivät ohjelmistoihinsa tarjontaa lapsille, oli FST-D digikanavista käytännössä ainoa lastenohjelmia tarjoava, joskin myös YLE24 -kanavalla nähtiin kestoiltaan lyhyitä lastenohjelmia. Suhteutettuna kanavien kokonaistarjontaan lastenohjelmat saivat reilut kymmenen prosenttia niin TV2:n kuin FST-D:n ohjelma-ajasta, miltei kuusi prosenttia Nelosen ohjelmistosta, viisi prosenttia TV1:n tarjonnasta, ja nelisen prosenttia MTV3:n ohjelmistosta (**taulukko 5.3.1**). Lastenohjelmat eivät odotetusti kuulu parhaaseen katselu-aikaan. Iltaisin niiden osuus putosi selvästi ja ilta-aikaan niitä löytyikin vain FST-D:ltä (4% kanavan prime time -ohjelmistosta) sekä TV2:lta (2%).

Taulukko 5.3.2 osoittaa, että lastenohjelmien korkea kotimaisuusaste oli YLE:n kanavien ominaispiirre. Kaupallisista kanavista Nelonen lähetti myös suhteellisen runsaasti suomalaista tarjontaa, jota käytännössä edusti useasti viikossa lähetetty puolituntinen *Buusteri*-ohjelma. Eurooppalaiset lastenohjelmat olivat kaikilla kanavilla suhteellisen hyvin edustettuina; amerikkalaiseen tarjontaan panosti selvästi vain MTV3. ”Muun maailman” tarjontaa löytyi suhteessa eniten TV1:ltä (mm. uusiseelantilainen sarja *Klaani*) ja Neloselta (japanilainen *Digimon*).

Kuvio 5.3. Lastenohjelmien analogisen tarjonnan jakautuminen kanavittain 2003 (%)

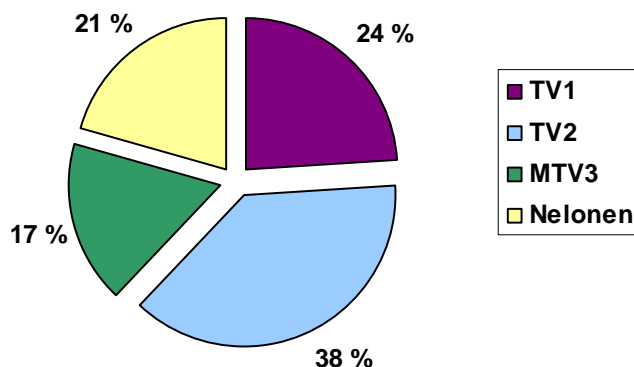

Taulukko 5.3.1. Lastenohjelmien osuus kanavien tarjonnasta 2003 (%)

	%	h/vko
TV1	5,1	5,9
TV2	10,6	9,4
MTV3	4,2	4,3
Nelonen	5,8	5,1
Analog. yht.	6,2	24,8
FST-D	10,4	4,6
YLE24	0,4	0,3
Digit. yht.	1,7	4,9

Taulukko 5.3.2. Lastenohjelmien alkuperä kanavittain 2003 (%)

	TV1	TV2	MTV3	Nelonen	FST-D	YLE24
Suomi	45,5	58,0	13,2	37,3	60,3	27,8
Muut Pohjoismaat	9,7	1,7		3,4	13,6	48,5
Muu Eurooppa	23,4	19,2	41,6	32,6	25,5	12,1
Pohjois-Amerikka	4,6	4,6	35,8	12,7		11,7
Muu maailma	16,7	16,7	9,5	14,0	0,7	
Yht.	100	100	100	100	100	100

6 VERTAILU RUOTSALAISEEN TELEVISIO-TARJONTAAN 2003

Ruotsin Granskningsnämnden för radio och TV on vuodesta 1997 alkaen tutkinut ja kuvannut ruotsalaista televisiotarjontaa vuosittaisissa raporteissa,³⁰ osin tämän selvityksen tapaan. Kuten *Suomalainen tv-tarjonta 2001- ja 2002* –raporteissa (Aslama & Karlsson 2002, Aslama & Wallenius 2003), myös tässä on haluttu soveltuvin osin vertailla Suomen tilannetta Ruotsin tarjontaan.

Ruotsin ja Suomen selvitykset jäljittävät samankaltaisesti televisiotarjonnan kehityssuuntauksia ja mahdollistavat karkean tason kanavavertailun ohjelmatarjonnan informatiivisuuden ja viihteellisuuden akselilla.³¹ Tämän luvun vertailussa poiketaan muualla tässä selvityksessä ja aiemmissa *Suomalainen tv-tarjonta* -raporteissa käytetystä luokittelusta kolmella tavoin. Ensinnäkin urheilu esitetään omana kategorianaan. Toiseksi *prime time* -aika on määritelty kuten ruotsalaisessa vertailuaineistossa: siihen lasketaan ohjelmat, jotka alkavat aikavälillä 19.00– 21.59 (toisin kuin tämän raportin muissa luvuissa, jolloin parhaaseen katselu-aikaan lasketaan aikavälillä 18.05– 22.05 alkaneet ohjelmat). Kolmanneksi informatiivisten, viihde- ja urheiluohjelmien suhteellisten kanavaosuuksien vertailu tehdään tässä ruotsalaisen selvityksen mukaisesti siten, että nämä kolme luokkaa yhdessä muodostavat sata prosenttia. Lasten- ja ”muiden” ohjelmien luokkia ei siis sisällytetä vertaluuun lainkaan – toisin kuin muissa tämän raportin luvuissa

Ruotsalainen televisiokenttä on osin suomalaisen kaltainen: siellä toimii kaksi julkisen palvelun kanavaa. Toisaalta Ruotsin kaupallinen televisio eroaa suomalaisesta siinä, että maanpäällisiä kanavia on vain yksi. Sen lisäksi Ruotsissa toimii useita laajassa jakelussa olevia satelliitti- ja kaapeliteitse välitettäviä kaupallisia kanavia. SVT1 ja SVT2 ovat Sveriges televisionin,³² Ruotsin julkisen palvelun yleisradioyhtiön kanavia ja vertautuvat siten YLE:n TV1- ja TV2-kanaviin. Näiden ohella Granskningsnämndenin tutkimuksen kohteina ovat seuraavat kaupalliset kanavat: TV4, TV3, Kanal 5, ZTV, VNA ja TV8.

Ruotsalaisten tutkittujen kanavien profiilit olivat vuonna 2003 pääpiirteissään seuraavanlaiset (GRN 2004, ks. myös kanavakuvaukset liitteessä 4):

SVT1 tarjosi ”tasapainoisimman” ohjelmiston uutisia, faktaa ja viihdepainotteisia ohjelmia. SVT2 keskittyi asiaohjelmiin, tosin myös uutistarjonta korostui sen parhaassa katseluajassa. Yleisradion tapaan SVT toteuttaa kahden kanavan välistä työnjakoa, joka korostuu iltaohjelmistoissa: SVT1 on silloin selvästi viihdepainotteisempi ja SVT2 asiapainotteisempi. Kiinnostavaa on, että kehitys vuodesta 2002 vuoteen 2003 osoitti SVT2:n korostaneen informaatiopainotteisuutta; täten kanavat olivat eriytyneet toisistaan edelleen.

TV4:n ohjelmisto oli viihde- ja ajanvietepainotteista, mutta kanava tarjoo myös suhteellisen paljon uutisia. Lisäksi asiaa ja viihdettä sekoittavat nk. ”sekaohjelmat” (mm. aamu-tv ja dokumentaarinen draama) kuuluivat kanavan profiiliin. TV3 ja Kanal 5 kilpailivat selvästi

³⁰ Ks. GRN (2004); siitä ja muista raporteista lisätietoja, ks. www.grn.se.

³¹ Informatiivisia ohjelmatyyppejä ovat uutiset, ajankohtaisohjelmat, asiaohjelmat, palvelu- ja harrasteohjelmat, opetusohjelmat sekä kulttuuriohjelmat. Viihteellisiä ohjelmia ovat: urheilu, kotimainen fiktio, ulkomainen fiktio, elokuva ja viihde. Luokittelun ulkopuolelle jäävät lastenohjelmat ja muut ohjelmat. Ks. myös liite 1.

³² Ruotsalaista raporttia noudattaen tässä luvussa ei SVT:n tarjontaan ole otettu mukaan Utbildningsradionin (UR) ohjelmaa, jota lähetetään SVT:n kanavilla osapuilleen 17 tuntia viikoittain. SVT:n kanavista, ks. www.svt.se.

samankaltaisella ohjelmistolla: ne lähettivät runsaasti fiktiota ja viihdettä sekä pohjoisamerikkalaisia lasten piirrettyjä; parasta katseluaikaa leimasi kummallakin elokuvatarjonta. Kuitenkin vuoteen 2002 verrattuna TV4:n ja TV3:n profiilit olivat lähentyneet toisiaan; edellinen oli selvästi tehnyt eroa julkiseen palveluun ja jälkimmäinen Kanal 5:n tarjontaprofiiliin.

ZTV:n profiili koostui lähinnä nuorille suunnatusta ohjelmistosta: musiikkivideoista, elokuvista ja talk show -ohjelmista. VNA lähetti käytännössä ainoastaan luonto-ohjelmia sekä toimintaelokuvia. TV8 keskittyi prime time -aikana asiaohjelmiin, muutoin kanava lähetti lähinnä amerikkalaisen Fox-kanavan uutisia ja kansainvälisiä talousuutisia.

Kotimaisuusaste vaihteli kanavilla suuresti. SVT:n ohjelmisto oli erittäin kotimaista: SVT1 ja SVT2 yhteenlaskettuna ruotsalaiset ohjelmat muodostivat jopa kolme neljänestä julkisen palvelun tarjonnasta. Myös kaupallinen TV4 panosti ruotsalaiseen tuotantoon, jota oli puolet sen ohjelmistosta. Toisessa ääripäässä olivat TV3 ja Kanal 5, joiden tarjontaa leimasi pääosin anglo-amerikkalainen tarjonta, ja joiden kotimaisuusaste jäi noin 15 prosenttiin.

Taulukko 6 kuvaa ruotsalaisten ja suomalaisten kanavien informatiivista, viihteellistä ja urheiluohjelmatarjontaa viikkotunteina. Kun tähän lisätään lasten- ja muut ohjelmat, suomalainen valtakunnallinen neljän kanavan tv-tarjonta oli keskimäärin neljä sataa viikkotuntia. Ruotsin kahdeksan kanavan ohjelmatarjonta ylsi yli jopa yli tuhanteen tuntiin viikossa. Merkittävää muutosta vuodesta 2002 vuoteen 2003 ei ruotsalaisen tarjonnan tuntimäärissä ole juuri tapahtunut. Yksittäisistä kanavista eniten ohjelmaa tarjosivat 24-tuntiset ruotsalaiset kanavat, informaatioon keskittyvä TV8 ja musiikkivideoille rakentuva ZTV. Yleisesti ottaen ruotsalaisten kaupallisten kanavien tarjoamat viikkotuntimäärät, VNA:ta lukuun ottamatta, olivat suurempia kuin MTV3:n ja Nelosen. Edellisvuoden tapaan Yleisradion viikoittainen ohjelmatarjonta taas oli hieman SVT:n tarjontaa suurempi.

Taulukko 6. Informatiivisten, viihteellisten ja urheiluohjelmien määrä Suomen ja Ruotsin kanavilla 2003 (h/vko)³³

	Informaatio	Viihde	Urheilu
Ruotsi – julkinen palvelu			
SVT yht. (SVT1+SVT2)	90	67	19
Ruotsi – kaupalliset kanavat			
TV4	32	80	11
TV3	5	138	3
Kanal 5	12	130	1
ZTV	3	154	
VNA	22	20	
TV8	165	2	
Suomi – julkinen palvelu			
YLE yht. (TV1 + TV2)	116	54	16
Suomi – kaupalliset kanavat			
MTV3	31	60	9
Nelonen	13	61	9

³³ Ruotsin raportin mukaisesti taulukko ei sisällä lasten- ja muiden ohjelmien tuntimääriä. Samasta syystä tuntimäärät ilmoitetaan täysinä tunteina, toisin kuin tämän selvityksen muissa luvuissa.

Svenskt TV-utbud 2003 -raportti (GRN 2004) ei kerro erikseen SVT1- ja SVT2-kanavien informatiivisen ja viihteellisen tarjonnan osuuksia viikoittaisina tuntimäärinä tai edes prosentteina³⁴. Kanavien ohjelmistoprofiileista voi kuitenkin päätellä, että SVT1 lähetti suhteessa ”tasaisemmin” informatiivista ja viihteellistä ohjelmaa, kun taas SVT2 painotti enemmän informatiivisuutta – ja tämä jako on viime vuosina korostunut. Urheilun viikoittainen tuntimäärä oli kummallakin kanavalla pysynyt edellisvuoden tasolla: SVT1:llä se oli yhdeksän prosenttia ja SVT2:lla 13 prosenttia kokonaistarjonnasta.

Kuviot 6.1 ja **6.2** kertovat informatiivisten, viihteellisten ja urheiluohjelmien osuuksista kullakin kanavalla, toisaalta koko tarjonnan osalta, toisaalta parhaaseen katseluaikaan. Kanavat on järjestetty kummassakin kuviossa informatiivisen ohjelmatarjonnan osuuden mukaan.

Kuten **kuvio 6.1** osoittaa, ruotsalaisen uutiskanavan TV8:n kokonaistarjonta sisälsi eniten informatiivisia ohjelmia, sillä sen ohjelmistosta ei löytynyt käytännössä lainkaan viihteellisiä tai urheiluohjelmia. Informatiivisuusasteissa ei ollut tapahtunut suuria muutoksia vuodesta 2002 vuoteen 2003. Informatiivisuudessa TV8-kanavaa seurasivat edellisvuoden tapaan Yleisradion tarjonta yhteensä (60%), VNA-kanava (52%) ja SVT:n kokonaistarjonta (51%).³⁵ MTV3 ja Ruotsin TV4 olivat tässä vertailussa edelleen hyvin samankaltaisia. Ne tarjosivat samassa suhteessa informaatiota (MTV3 31%, TV4 26%), viihdettä (MTV3: 60%, TV4: 65%) ja urheilua (MTV3: 9%, TV4: 9%). Melko lähellä niitä oli Nelosenkin profiili. Ruotsin Kanal 5, ZTV ja TV3 taas lähettivät käytännössä vain satunnaisesti informatiivisia ohjelmia.

Kanavaprofiilien perusteella voi päätellä, että Ruotsin julkisen palvelun SVT2-kanavalla oli myös korkea informatiivisuusaste. Sen informatiivisuuden kasvu nosti osaltaan hieman koko SVT:n informatiivisen tarjonnan osuutta vuodesta 2002 vuoteen 2003: nyt hieman yli puolet ruotsalaisen julkisen palvelun tarjonnasta oli informatiivista. Yksittäisten kanavaprofiilien perusteella voi päätellä, että YLE:n TV2:n profiili oli hyvin SVT:n kokonaisprofiilin kaltainen, vaikkakin TV2 tarjosi selvästi enemmän urheilua kuin ruotsalainen julkinen palvelu yhteensä.

Suomalainen ja ruotsalainen julkinen palvelu näyttäytyvät tässä vertailussa jokseenkin samankaltaisina. Kokonaisuutena YLE osoittautui vertailussa kuitenkin kymmenen prosenttiyksikön verran informatiivisemmaksi kuin SVT:n kokonaistarjonta. Koska Yleisradio oli hieman karsinut urheilutarjontaansa edellisvuodesta, ei ruotsalaisen ja suomalaisen julkisen palvelun profiilissa ollut enää suurta eroa tässä suhteessa. Yksittäisten kanavaprofiilien perusteella vaikuttaa siltä, että SVT:n kanavatyönjaossa SVT1 on TV2:n kaltainen ja SVT2 on puolestaan lähellä TV1:n profiilia. Kiinnostavaa on, että YLE:n TV2 on muuttunut informatiivisemmaksi. Ruotsissa puolestaan SVT1 ei juurikaan ole muuttanut ”yleiskanavan” profiiliaan, mutta TV1:n vastinpari eli jo muutoinkin informatiivispainotteinen SVT2 ”erikoistuu” edelleen.

³⁴ Raportin muusta aineistosta ei myöskään ole mahdollista laskea niitä, sillä Ruotsin selvityksen ”sekaohjelmien” luokka on informatiivisuuden ja viihteellisuuden tarkastelua varten jaettu osin informatiivisiin, osin viihteellisiin ohjelmiin. Sitä, missä suhteessa luokka jakautuu, ei ole kerrottu erikseen.

³⁵ Ruotsin raportissa on vuonna 2003 osin erotettu opetusohjelmat (UR) SVT:n tarjonnasta. Raportista ei käy ilmi, päteekö tämä käytäntö myös informatiivisuus–viihteellisyys -vertailuun. Jos näin on, SVT ja YLE saattavat olla vielä samankaltaisempia, sillä YLE:n informatiivisesta tarjonnasta ei ole tässä poistettu opetusohjelmien osuutta.

Kuvio 6.1. Informatiivisten, viihteellisten ja urheiluohjelmien osuudet Suomen ja Ruotsin kanavilla 2003 (%)

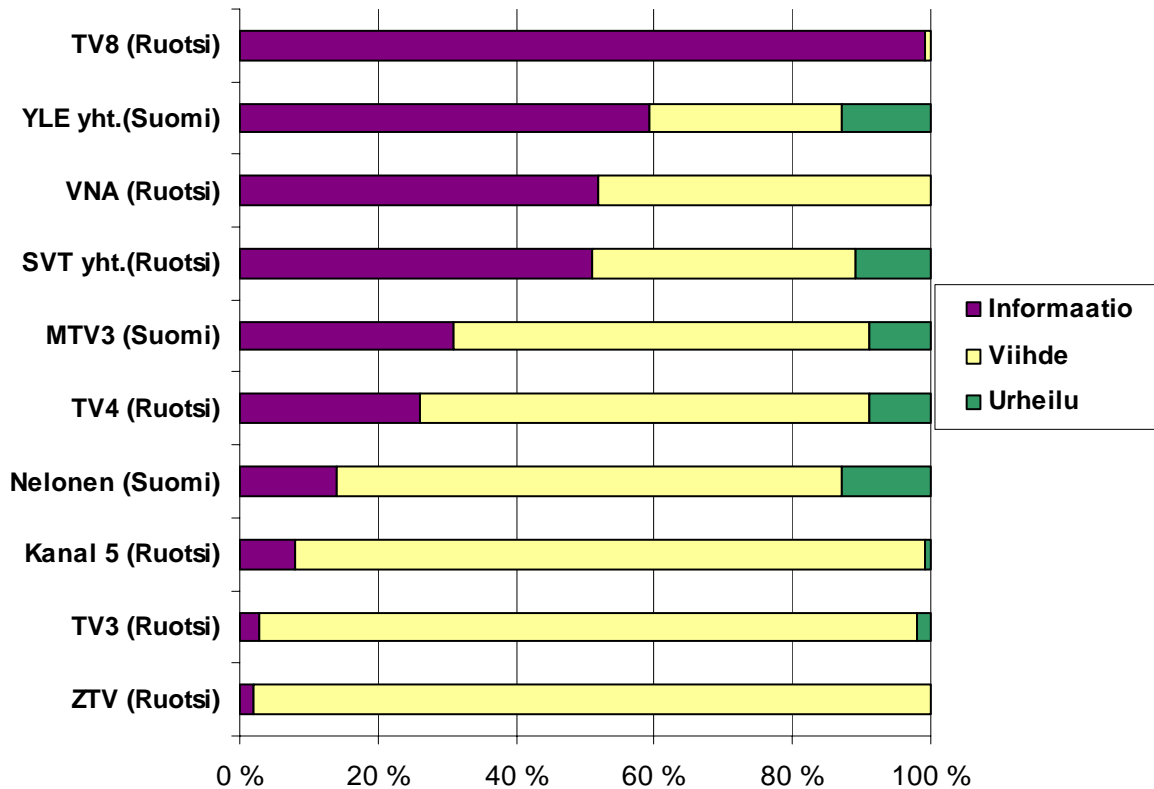

Kuvio 6.2. puolestaan havainnollistaa, että parhaaseen katseluaikaan – tässä siis ohjelmistoissa, jotka alkoivat aikavälillä 19.00–21.59 – kanavien järjestys informatiivisuuden mukaan muuttuu vuoden 2002 tapaan hieman. Uutis-, ajankohtais- ja dokumenttikanava TV8 lähetti luonnollisesti parhaaseen katseluaikaankin eniten informatiivisia ohjelmia. Seuraavaksi suurimmat informatiivisten ohjelmien tarjoajat olivat prime time -aikana VNA (60%) ja Yleisradio kokonaisuudessaan (52%). SVT:n kokonaistarjonta (48%) oli hyvin lähellä YLE:ä. Samoin kovin samankaltaisina pysyttelivät prime time -aikaankin MTV3, Ruotsin TV4 ja Nelonen.

Vuoden 2003 parhaaseen katseluaikaan Yleisradio oli selvästi informatiivisempi kuin vuotta aiemmin. Ruotsin ja Suomen julkisen palvelun erona on edellisvuosina ollut se, että YLE:n kanavat ”kevensivät” iltaisin ohjelmistojaan enemmän kuin ruotsalainen julkisen palvelun televisio. Nyt tässä ei ollut havaittavissa suuria eroja: Suomen julkisen palvelun kanavat näyttäisivät vuonna 2003 toteuttaneen samaa strategiaa kuin ruotsalaiset kanavat jo muutaman vuoden ajan: ne erottautuivat myös prime time -aikaan ja eivät enää kilpailleet kaupallisten kanavien kanssa yhtä näkyvästi kuin aiemmin. Kuten aiemmin todettiin, vaikka TV1 lisää viihteellisen ohjelmiston osuutta prime time -tarjonnassaan, TV2:n ”informatiivisuus” tasapainottaa profiilia (vrt. alaluku 2.5).

Kaupallisten kanavien vertailu parhaaseen katseluaikaan korostaa puolestaan sitä, miten ruotsalaiset kanavat selkeästi profiloituvat tietynlaisen ohjelmiston tarjoajiksi ja/tai tiettyjen kohderyhmien kanaviksi. Kaupallisten kanavien joukossa MTV3 ja Nelonen sijoittuivat informatiivisten ohjelmistojen tarjoajina heti business-painotteisen ajankohtais- ja dokumenttikanavan TV8:n sekä luonto- ja action-ohjelmiin keskittyvän VNA:n jälkeen. Jos suomalainen julkinen palvelu oli nyt enemmän ruotsalaisen kaltainen kuin vuotta aiemmin,

näyttää karkealla tasolla myös kaupallinen MTV3 muuttuneen enemmän ruotsalaisen TV4:n kaltaiseksi: kanava kevensi ruotsalaisen vastineensa tapaan tarjontaa iltaisin – ja selvästi enemmän kuin edellisvuonna.

Yleisesti ottaen voidaankin todeta, että vaikka ruotsalainen ja suomalainen tv-järjestelmä eroavat toisistaan – vaikka ruotsalaisessa tv-järjestelmässä on kaksi kertaa enemmän kanavia kuin suomalaisessa, ja moni ruotsalaisista kanavista on selvästi erikoistunut –YLE:n ja SVT:n profiilit muistuttavat tällä tasolla yhä enemmän toisiaan, ja toisaalta MTV3 ja sen ruotsalainen vastine TV4 yhä enemmän toisiaan.

Kuvio 6.2. Informatiivisten, viihteellisten ja urheiluohjelmien osuudet Suomen ja Ruotsin kanavilla parhaaseen katseluaikaan 2003 (%)

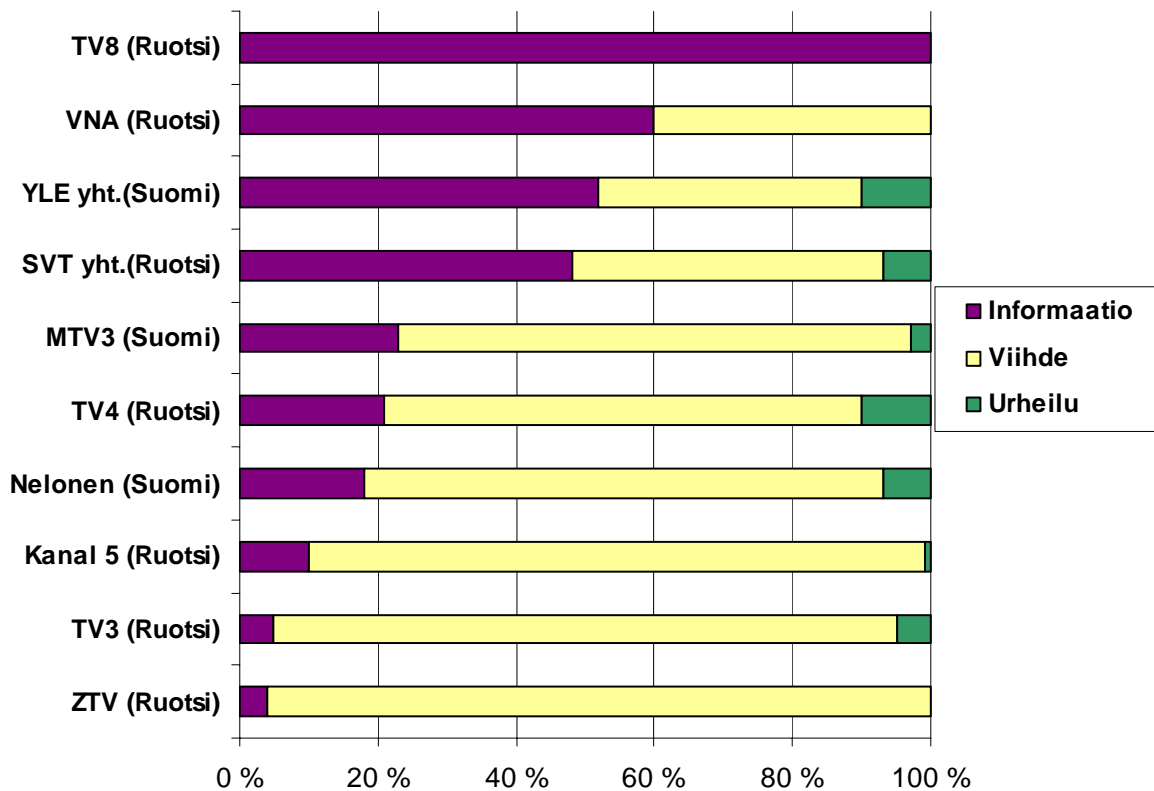

7 LOPUKSI

Suomalainen televisiotarjonta vuonna 2003 ei dramaattisesti eroa edellisvuosien tarjonnasta. Keskeinen muutos on, että vuoden 2002 määrällinen notkahdus analogisessa tarjonnassa ”korjaantui” nyt edellisvuosien tasolle. Suomalainen televisio oli kokonaisuudessaan ohjelmistoiltaan edelleenkin erittäin monipuolinen, jopa hivenen monipuolisempi kuin koskaan aiemmin analogisen nelikanavajärjestelmän historiassa eli ajanjaksona 1997–2003. Kahden täyden vuoden ajan (2002–03) toimineet digikanavat tarjosivat yhteenlaskettuna miltei yhtä lavean ohjelmiston kuin analogiset kanavat.

Korkea kokonaistarjonnan monipuolisuus on osaltaan tulosta yksittäisten kanavien työnjaosta. **Kuvio 7** havainnollistaakin, kuinka analogiset ja digitaaliset kanavat yhdessä asettautuvat informatiivisuus–viihteellisyys -akselille. Siinä esitetyt kanaprofiilit vaikuttavat alkuun kovin ilmeisiltä: analogiset, täyden palvelun kanavat asettautuvat hieman keskemälle, kun taas digitaaliset erikoiskanavat sijoittuvat profiilinsa mukaisesti lähemmäs skaalan ääripäitä. Nelonen on tosin viihteellisempi kuin Subtv, koska sen kohderyhmä ei ole yhtä tarkkaan rajattua: Subtv tarjoaa nuorille ja nuorille aikuisille suhteessa runsaasti populaarikulttuuria käsitteleviä asiaohjelmia, kun taas Nelosen profiiliin sisältyy enemmän hieman laajemmalle yleisölle suunnattua fiktiota ja viihdettä. Samoin kiinnostava on FST-D:n profiili: kanava oli vuonna 2002 informatiivisuus–viihteellisyys -akselilla jopa ”tasapainoisin” ja nyt vuonna 2003 tasoissa TV2:n kanssa. Tämä osoittaa, että kielellisesti erikoistunut, ”vähemmistöryhmää” palveleva kanava toteuttaa samalla julkisen palvelun universaalisuuden ideaalia ohjelmatyypin tasolla.

Yleisemmin on huomionarvoista se, kuinka julkisen palvelun kanavat asemoituvat informatiivisuus–viihteellisyys -akselille. Toki täysi palvelu löytyy FST-D:n ohella myös Yleisradion analogisilta kanavilta, mutta tällä karkealla tasolla tarkasteltuna Yleisradion rooli on selvästikin (ja vuosi vuodelta selvemmin) painottunut informatiiviseen tarjontaan. Kehitys tähän suuntaa käynnistyi Nelosen tultua markkinoille vuonna 1997, ja näyttää siltä, että yhtiö jättää yhä enenevässä määrin viihteellistä ohjelmistoa kaupallisten toimijoiden harteille. Jos julkisen palvelun informatiivisuutta painottava kehitys jatkuu, se korostuneeksi vuonna 2007 siirryttäessä yhteen (digitaaliseen) järjestelmään. Silloin kaupallisella puolella aitoina kilpailijoina ovat myös Subtv ja Urheilukanava sekä uudet kovinkin viihdepainotteiset digikanavat. Tällöin YLE saattaa valita entistäkin näkyvämmiin rooliin, jolla se ”tasapainottaa” kokonaistarjontaa – jolloin tosin täysi palvelu ja universaalius kanavatasolla saattaa kärsiä.

Kuvio 7 toimiikin yhteenvedona suomalaisesta televisiotarjonnasta 2003, sillä se osoittaa, kuinka analogiset ja digitaaliset kanavat asettuvat informatiivisuuden ja viihteellisyyden jatkumolla selvästi kukin omiin paikkoihinsa – siis toteuttavat jo vuonna 2003 eräänlaista keskinäistä työnjakoa.

Kuvio 7. Analogiset ja digitaaliset kanavat informatiivisuus–viihteellisyys -akselilla 2003 (% informatiivisia ohjelmia)

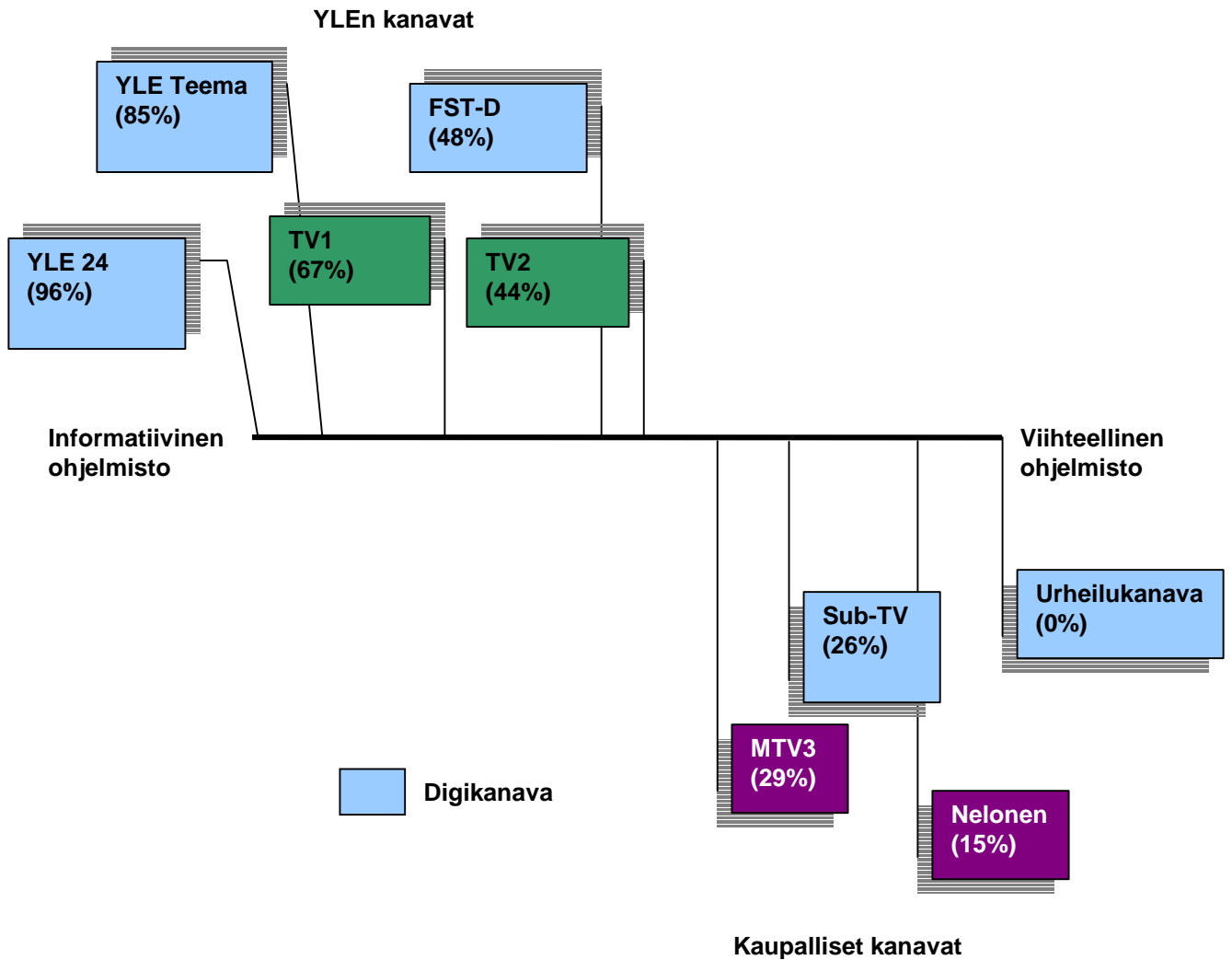

Lähteet

Andersson, Y. & Lundberg D. (2001)

Dokusåpor – en ‘verklighet’ för sig? Granskningsnämndens rapportserie nr. 8, Stockholm 2001.

Aslama, M. & Karlsson, M. (2001)

Suomalainen tv-tarjonta 2000. Liikenne- ja viestintäministeriön julkaisuja 41/2001, Helsinki.

Aslama, M. & Karlsson, M. (2002)

Suomalainen tv-tarjonta 2001. Liikenne- ja viestintäministeriön julkaisuja 41/2002, Helsinki.

Aslama, M. & Wallenius J. (2003)

Suomalainen tv-tarjonta 2002. Liikenne- ja viestintäministeriön julkaisuja 40/2003, Helsinki.

GRN = Granskningsnämnden för radio och TV (2004)

Svenskt TV-utbud 2003. Granskningsnämndens rapportserie nr. 13, Stockholm 2004. www.grn.se

Hellman, H. (1999)

From Companions to Competitors: The Changing Broadcasting Markets and Television Programming in Finland. Acta Universitatis Tamperensis 652. Tampere: University of Tampere.

Hellman, H. (2001)

Diversity – An End in Itself? Developing a Multi-Measure Methodology of Television Programme Variety Studies. European Journal of Communication 16:2. S. 181-208.

Hujanen, T. (2002)

The power of schedule: programme management in the transformation of Finnish public service television. Tampere: Tampere University Press.

Liite 1: Ohjelmaluokitus

Suomalaista tv-tarjontaa tarkastellaan tässä raportissa 13-luokkaisen perusluokituksen kautta. Luokitus on lähellä tv-mittaritutkimuksen vuonna 1999 yhtenäistettyä luokitusjärjestelmää. Siten tämä raportti tarjoaa tietoa, joka vertautuu luontevasti kanavien omiin mittariaineistojen analyysihin. Samoin raportin ohjelmaluokitus mahdollistaa vuotuisen seurannan sekä muun jatkoraportoinnin.

Erot tv-mittariluokitukseen on tehty lähinnä tasoittamaan luokkien kokoja. Asiaohjelmien luokasta on irrotettu erilliseksi palvelu- ja harrasteohjelmien luokka. Toisaalta musiikin hyvin pieni luokka on yhdistetty kulttuuriin. Lisäksi tv-mittariluokituksesta poiketen kulttuuridokumentit sisältyvät tässä raportissa kulttuuriohjelmiin, eivät asiaohjelmiin.

Ohjelmaluokitusta on käytetty tässä raportissa 11 vuoden aineistoon ja se on osoittautunut toimivaksi. *Suomalainen tv-tarjonta 2000-* ja *2001-*raporteista (Aslama & Karlsson 2001 ja 2002) poiketen muutamat keskusteluohjelmat siirrettiin jo vuoden 2002 raportin (Aslama & Wallenius 2003) osalta ajankohtaisohjelmien luokasta asiaohjelmien luokkaan, ja tätä on noudatettu myös tässä raportissa. Tulosten kannalta muutos ei ole merkittävä.

Raportin **perusluokituksen** ohjelmatyypit ovat seuraavat:

1 Uutiset (UUTI). Tähän luokkaan sisältyvät kanavien pääuutislähetykset sekä muut säännölliset uutislähetykset kuten *Viittomakieliset uutiset* (TV1), *Alueelliset lähetykset* (TV2) tai *Kauppalehden talousuutiset* (MTV3). Uutisiksi on koodattu myös erilliset talousuutislähetykset. TV1:n *Aamu-TV*:n ja MTV3:n *Huomenta Suomen* uutislähetys ei puolestaan ole eritelty erikseen, vaan ne on laskettu aamulähetysten mukana ajankohtaisohjelmiksi.

2 Ajankohtaisohjelmat (AJAN). Ajankohtaisohjelmia ovat säännölliset ajankohtaismakaasiinit ja -keskustelut kuten esim. *A-Studio*, *A-plus*, *Lauantaiseura* tai *Päivärinta* (TV1); *Ajankohtainen kakkonen*, *Tänään otsikoissa*, *Kotimaa.Nyt* (TV2); *45 minuuttia* (MTV3); ja *Sunnuntaikomitea* (Nelonen) Lisäksi luokkaan kuuluvat TV1:n ja MTV3:n aamutelevisiolähetykset, myös MTV3:n *Ihana aamu* ja TV1:n *Vekkarit*.

3 Asiaohjelmat (ASIA). Asiaohjelmiksi on luokiteltu erilaiset asia-, reportaasi- ja dokumenttiohjelmien sarjat kuten *Avara luonto*, *Ulkolinja* (TV1) tai *Gogo* (FST/TV2). Samoin luokkaan kuuluvat saman genren perinteiset yksittäisohjelmat, jotka nekin usein esitetään yleisotsikon kuten *Ykkösdokumentti* (TV1), *Dokumenttiprojekti* (TV2) tai *4-D* (Nelonen) alla. Lisäksi dokumentaariset lyhytelokuvat (tässä: alle 60 min) sisältyvät tähän kategoriaan. Asiaohjelmiin on vuoden 2002 tapaan tässä koodattu myös ”yleisiä teemoja” käsittelevät keskusteluohjelmat, joiden aiheet eivät kuitenkaan ole suoraan uutis- tai ajankohtaisohjelmien aihepiiristä. Näitä ohjelmia löytyy lähinnä TV1:n ja TV2:n tarjonnasta (esim. *Inhimillinen tekijä*, *T-klubi*). Samoin tähän luokkaan on sisällytetty myös nk. tosi-tv-tyyppisiä ohjelmia, jotka sijoittuvat selvästi asian ja viihteen rajamaastoon. Tässä periaatteena on ollut, että dokumentaarisuutta ja viihdettä yhdistävät ohjelmat, joista kuitenkin puuttuu kilpailuelementti, luokitellaan asiaohjelmiksi (esim. TV2:n *Elämäni eläimet* ja *Lentokenttä*, MTV3:n *Eläinten pelastuspartio* ja *Hollywoodin tähdet* sekä Nelosen *Helvetin remppamiehet* ja *Sinkkunaiset Nykissä*). Kisailun ympärille rakennetut tosi-tv-tyyppiset ohjelmat on sijoitettu viihdeluokkaan.

4 Kulttuuriohjelmat sekä musiikkitapahtumat ja -konserttitaltioinnit (KULT). Tähän luokkaan on sisällytetty yksittäiset kulttuuria käsittelevät dokumentit, esim. *Kulttuuridokumentti*-otsikon alle sijoitetut artistien ja taiteilijoiden henkilökuvat TV1:llä sekä elokuvia tms. käsittelevät *Näin tehtiin* -dokumentit MTV3:lla ja Nelosella. Samoin luokkaan kuuluvat sarjaluontoiset ohjelmat, esim. *Kulttuuriuutiset*, *Valopilkku* ja *Kirja A & O* (TV1). Myös konserttitaltioinnit sisältyvät tähän luokkaan; musiikin ympärille rakennetut nk. estradiviihdeohjelmat puolestaan on sijoitettu viihde-luokkaan.

5 Palvelu- ja harrasteohjelmat (PALV) (ei tv-mittaritutkimuksen luokituksessa). Tämä on hybridi ohjelmaluokka, jonka yhteinen nimittäjä on keskittyminen nk. human interest- tai ihmisten yksityisen alueen teemoihin. Usein ohjelmia leimaa katsojien puhuttelemisen kuluttajina pikemminkin kuin kansalaisina. Tähän luokkaan sisältyvät siten selvät kuluttamiseen ja palveluun liittyvät ohjelmat kuten *Kuningaskuluttaja* (TV1), *Akuutti* (TV2), *Joka kodin asuntomarkkinat*, (MTV3); nk. life style -ohjelmat kuten TV1:n *Vierivät kivet* ja MTV3:n *Kaunis olo*; kuluttamisen ja harrastamisen välimaastossa sijaitsevat kodinhoitoon, sisustamiseen ja ruokaan liittyvät ohjelmat (esim. TV1/FST:n *Strömsö*, TV2:n *Makupalat*, MTV3:n *t.i.l.a.* ja *Ruokala.tv* tai Nelosen *Jamien keittiössä*); matkailuohjelmat (TV2:n *Matkapassi*, Nelosen *Folken matkassa*); sekä harrasteohjelmat kuten esim. tietokonepejä käsittelevä *tilt.tv* (MTV3). Luokkaan kuuluvat yleisemmistä yhteiskunnallisista piirteistään huolimatta myös sellaiset ohjelmat kuten *Poliisi-TV* (TV2), *Karpolla on asiaa* (MTV3) tai *Rikosraportti* (Nelonen) aiheiden yksityistävän ja yksilöitä palvelevan käsittelytavan vuoksi. Samoin luokkaan sisältyvät myös hengellisten teemojen ympärille rakentuvat ohjelmat kuten *Pisara* (TV2).

6 Urheilu (URHE). Urheiluohjelmiksi on luokiteltu sekä urheilutapahtumat (suorat ja nauhoitetut) että urheilu-uutiset ja ajankohtaiset urheiluaiheiset ohjelmat (esim. TV2:n *Hot Sport*, tai Nelosen *Sporttitähdet*).

7 Kotimainen fiktio (KFIK). Kotimaisen fiktion luokka koostuu kotimaisista fiktiivisistä sarjoista (esim. TV1:n *Kotikatu*, TV2:n *Tie Eedeniin*, MTV3:n *Salatut elämät* sekä Nelosen *Irtiottoja*), taltioidusta ja erityisesti tv:lle tuotetusta draamasta (myös tv-elokuvat). Lisäksi fiktiiviset lyhytelokuvat (tässä: alle 60 min) sisältyvät tähän kategoriaan.

8 Ulkomainen fiktio (UFIK). Ulkomaisen fiktion luokka vastaa kotimaisen fiktion luokkaa.

9 Elokuva (ELOK). Elokuviksi on koodattu sekä koti- että ulkomaiset fiktiiviset pitkät elokuvat, jotka on alun perin tehty elokuvateatterilevitykseen.

10 Lastenohjelmat (LAST). Tämä ohjelmaluokka perustuu kohderyhmään ennemminkin kuin ohjelmatyyppeihin sinänsä: se sisältää makasiiniohjelmia (esim. TV1:n *Sohva* ja *Tiikeri*, tai TV2:n *Pikku Kakkonen*) ja fiktiota. Animaatioissa ero fiktio- ja lastenohjelmaluokkien välille on määritelty siten, että suomeksi puhuttu animaatio on lastenohjelma (esim. MTV3:n *Pokémon* tai Nelosen *Tweenies*), tekstitetty puolestaan fiktio (esim. MTV3:n *South Park* tai Nelosen *Haamuetsivät*).

11 Opetusohjelmat (OPET). Opetusohjelmiin sisältyvät akateemiset, muodolliset opetusohjelmat (kieliohjelmat, *Etälukio* ja *YLE:n avoin yliopisto*), koulu- ja nk. eskari-tv:n ohjelmat (esim. TV1:n *Uutisjuttu* ja *Hoksaamo*) sekä taitoja opettavat ohjelmat (esim. TV1:n *Taito-TV*).

12 Viihde (VIIH). Luokkaan on sisällytetty niin peli- ja visailuohjelmat (*Maailman ympäri*, TV1, *Leikin varjolla*, TV2, *BumtsiBum*, MTV3, *Giljotiini*, Nelonen), sketsi- ja estradiiviihde (TV1:n *Ponille kyytiä*, MTV3:n *Plan-ilta lapselle*) kuin talk show -tyyppinen puheviihde. Puheohjelmien osalta jako on tehty aiheiden ja niiden käsittelytavan mukaan niin, että esimerkiksi *Inhimillinen tekijä* (TV2) on sisällytetty asiaohjelmiin ja *Joonas Hytönen Show* (MTV3) ja *Hyppönen Enbuske Experience* (Nelonen) viihdeohjelmiin. Kilpailuelementin sisältävät tosi-tv-ohjelmat kuten *Big Brother* ja *Idols* (MTV3) tai *Seikkailu Robinson* (Nelonen) luokitellaan samoin viihdeohjelmiksi. Viihde-kategoriaan on lisäksi sisällytetty monista lajityypeistä ammentava talk show -parodia *W-tyyli* ja ei-perinteisiä elementtejä sisältävä kisa *Ring-a-Ling* (MTV3).

13 Muut (MUUT). Tähän luokkaan kuuluvat nk. täyteohjelmat sekä pieni määrä vaikeasti määriteltäviä hajaohjelmia: yhtäältä lottoarvonnat ja vastaavat, toisaalta taltioidut jumalanpalvelukset.

Ohjelmien luokittelusta vastasi raportin toinen laatija, VTM Jaana Wallenius.

Perusluokituksesta on tiivistetty seuraava informatiivisten ja viihteellisen ohjelmien jako kuvaamaan yleisempiä ajallisia ja kanavakohtaisia kehityssuuntia:

Informatiiviset ohjelmatyypit:

uutiset (1); ajankohtaisohjelmat (2); asiaohjelmat (3); kulttuuriohjelmat (4); palvelu- ja harrasteohjelmat (5); opetusohjelmat (9). Aiemmasta selvityksestä poiketen on koodausluokituksen yksinkertaistamiseksi informatiivisiin ohjelmatyyppeihin sisällytetty myös ne konserttitaltioinnit, jotka kuuluvat kulttuuriohjelmien luokkaan, kun ne aiemmin sisällytettiin viihteellisiin ohjelmiin. Muutos ei kuitenkaan ole analyysin kannalta merkittävä ja koskee pääasiassa vain YLE:n kanavia.

Viihteelliset ohjelmatyypit:

urheilu (6); kotimainen fiktio (7); ulkomainen fiktio (8); elokuva (9); viihde (12); musiikki.

Luokittelun ulkopuolelle jäävät lasten- ja muut ohjelmat.

Vertailussa ruotsalaiseen televisiotarjontaan (luku 6) käytetään myös informatiiviset-viihteelliset ohjelmatyypit -jatkumoa, kuitenkin niin että urheiluohjelmat esitetään omana ohjelmaluokkanaan ja prosenttiosuuksissa lasten- ja muut ohjelmat jätetään huomiotta; toisin sanoen informatiiviset, viihteelliset ja urheiluohjelma yhdessä muodostavat sata prosenttia.

Perusluokituksesta on lisäksi tiivistetty parhaan katseluajan ohjelmatyyppien havainnollistamiseksi kuusiluokkainen tyypittely (ks. luvut 2 ja 3):

1. uutiset (1) ja ajankohtaisohjelmat (2)
2. asia- (3), kulttuuri- (4), palvelu- (5), ja opetusohjelmat (9)
3. urheilu (6)
4. kotimainen (7) ja ulkomainen fiktio (8) sekä elokuvat (9)
5. viihde (12)
6. lastenohjelmat (11), muut ohjelmat (13).

Liite 2: Monipuolisuusmittari

Ohjelmiston monipuolisuutta selvityksessä on mitattu nk. suhteellisen entropian matemaattisella mittarilla, joka on tullut yleiseksi ohjelmarakennetutkimuksessa. Suhteellisen entropian indeksi (H) kuvaa eri ohjelmatyyppien esiintymisen todennäköisyyttä ohjelmistossa. Mitä useampia ohjelmatyyppejä on tarjolla ja mitä tasaisemmin ne jakautuvat ohjelmistossa, sen suurempi on indeksiluku. Mitä suurempi on indeksin arvo, sen suurempi on katsojille tarjottu ohjelmiston monipuolisuus.

Indeksiluku saadaan selville laskemalla ensin ohjelmiston nk. absoluuttinen entropia (H_{abs}). Siihen tarvittava laskentakaava on seuraava:

$$H_{\text{abs}} = \sum -p_i \log_2 p_i$$

jossa p_i tarkoittaa kunkin ohjelmatyyppin ohjelmistossa saamaa osuutta. Jos esimerkiksi uutisten osuus tarkastellulla jaksolla on 7,8 prosenttia, ulkomaisen fiktion osuus 20,2 prosenttia jne., absoluuttinen entropia lasketaan seuraavasti: $H_{\text{abs}} = -[(0.078 * \log_2 0.078) + (0.202 * \log_2 0.202) + \text{jne.}]$.

Suhteellinen entropia puolestaan lasketaan jakamalla saatu H_{abs} :n arvo sen maksimiarvolla ($H_{\text{max}} = \log_2 N$):

$$H = \frac{H_{\text{abs}}}{H_{\text{max}} = \log_2 N}$$

jossa N edustaa analyysissä käytettyjen ohjelmatyyppien määrää. Esimerkiksi käytettäessä 13-luokkaista ohjelmarakennerunkoa, absoluuttisen entropian maksimiarvo $H_{\text{max}} = \log_2 13 \approx 1.114$.

Suhteellisen entropian indeksin minimiarvo on 0 (kaikki ohjelmat yhdessä ohjelmaluokassa) ja maksimiarvo 1 (kaikissa ohjelmaluokissa yhtä paljon ohjelmia). Mittari käyttäytyy logaritmisesti, minkä johdosta muutos 0,80:stä 0,90:een on huomattavasti dramaattisempi kuin 0,40:stä 0,50:een. Ts. mitä suurempi indeksiluku kanavalla on, sen vaikeampaa monipuolisuuden lisääminen on. Mittarilla laskettavaa tunnuslukua on tulkittu niin, että 0,00-0,34 edustavat erittäin vähäistä monipuolisuutta, 0,35-0,54 vähäistä, 0,55-0,69 keskimääräistä, 0,70-0,79 suurta ja 0,80-1,00 erittäin suurta monipuolisuutta.³⁶

³⁶ Mittarista lisää ks. Hellman 1999 ja 2001.

Liite 3: Ohjelmat ohjelmatyypeittäin eri kanavilla esimerkki- viikolla 43/2003

**Taulukko A. Analogisten kanavien esimerkiviikolla 43/2003 esiintyneet ohjel-
manimikkeet ohjelmatyypeittäin**³⁷

	TV1	TV2	MTV3	Nelonen
UUTI	Euronews FST: Kortnytt FST: Kvällsnytt FST: TV-nytt Tv-uutiset Tv-uutiset ja sää Tv-uutiset ja Viiden tal. Uutisotsikot Viittomakieliset uutiset	Alueelliset lähetykset FST: Kvällsnytt FST: TV-nytt Kakkosen syyssää Tv-uutiset Tv-uutiset ja Kuuden tal. Tv-uutiset, sää ja urheilu	Kauppalehden Talousuutiset Kymmenen Uutiset Päivän sää Seitsemän Uutiset Uutiset ja sää Viiden Uutiset Yhdeksän Uutiset	Kahdeksan uutiset Maailman sää ja Keno Myöhäisuutiset Nelosen sääviikko ja Keno Talousuutiset Viikonlopun sää ja Keno
AJAN	A-plus A-studion Atlas A-talk FST: Närbild Svenskfinland FST: OBS Lauantaiseura Lauantaivekkari Maailmannäyttämöllä MOT Päivärinta Sunnuntaivekkari Ykkösen aamu-tv	Ajankohtainen kakkonen FST: 360 grader FST: Närbild FST: OBS Kamera kiertää Kotimaan viikko Suomi puhuu Tänään otsikoissa	45minuuttia Huomenta Suomi Ihana Aamu Lööpin takana	

³⁷ Kukin ohjelma/sarjanimike mainitaan vain kerran. Aineistosta on poistettu ”muu televisiotarjonta” eli uutisia välittävät tekstilähetykset, nk. tv-chatit sekä mobiilipelit ja tuotteita markkinoivat *Ostoskanava*-tyyppiset lähetykset.

ASIA	Ajankuvia Tukholmasta Antiikin keksinnöt Avara luonto: Sateenkaaren värit Basaari Ben Furman FST: Seportaasi: Nuorallatanssija Kipu sivutaskussa Kulttuurikuvia Kreikasta Luonnossa Maailmanmenoa: Kummat puhelinkopit Maailmanmenoa: Vampyyri-Vlad Mammutteja Manhattanilla Norjaa ristiin rastiin Paikan kertomaa: Hakaniemen halli Prisma Studio Prisma: Avaruuden kiertolaiset Prisma Sata sanaa: Vaikuttaa Tosi tarina: Reko Ulkolinja: Jemeniläis.. Voimala Ykkösdokumentti: Afganistanin kasvat Ykkösdokumentti: Karkotetut Yokotai	Dokumenttiprojekti: Fellini... Dokumenttiprojekti: Krasnyj Gangut Eläinsairaala Elämäni eläimet Euroopan Vuoksi: Jos seinät puhuisivat FST: gogo FST: Liikkeellä luonnossa Inhimillinen tekijä Kansakunnan lisämuisti Kotimaan kasvat Lentokenttä Nooan arkki Norjaa ristiin rastiin: Kivikautiset ong Persona Non Grata Pohjantähden alla: Suomi menee päähän Pohjantähden alla: Työkykyä vai ei? Pomo paiskii hommia Pyhät ja Pahat Satumaa Silminnäkiä T-klubi Vaietut sairaudet	Eläinten pelastuspartio Lain nimessä Vaarallinen risteys	4D: Hyvän perheen huumelapsi 4Pop Laivaromansseja The Osbournes TosiTV Upea luonto Villää menoa
KULT	Kulttuuriteema: Kabul kutsuu Kulttuuriuutiset Kuvastin Matkalla Näitä minä laulan: Thomas Hampson Sinun tähtesi klassikko: Rory Gallagher	Estradilla: Seniorilaulaja FST: Artur FST: Kohtaamisia loka-kuussa Henri Matissen kappeli Olen. Ajattelenko?	Helmut Lotti Special Näin tehtiin Hymypoika	
PALV	FST: Strömsö Kuningaskuluttaja Maailman parasta kala-keittoa Muuttajat Verkkoyhteys Verivät kivet	Akuutti FST: Tinan keittiössä Italokokki Australiassa Jumppa: Reisi-pepputreeni Kodin kääntöpiiri Matkapassi: Sankaritarinoiden Irlanti Palo Hallussa Pisara Poliisi-tv Tinan keittiössä	Elixir Joka kodin asuntomarkkinat Karpolla on asiaa Kaunis olo Ruokala.tv T.i.l.a. Tilt.tv	Fit4You.tv Folken matkassa Jamien keittiössä Matkamies Play Rikosraportti

URHE	FST: Idrottsbiten Urheiluruutu	Alppihiihdon maailmancup Cart-sarja FST: Sportmagasinet Hot Sport Miesten tumblingin mmcup Peliuutiset Rallin MM-sarja: Katalonia Ruutulippu V75 ravit Veikkausliiga	Motor Forum Seikkailu-urheilua SM-liiga Hockey Night Tulosruutu	Sporttipalat Sporttitähdet UCL: Maalikooste UEFA Champions League UEFA Champions League -viikkomakasiini Urheilu-uutiset
KFIK	Kotikatu Uusi Kino: Naista kohti Uusi Kino: Polaris	Kansankynttilät Pakanamaan kartta Palvelijat Tie Eedeniin	Kuumia aaltoja Salatut elämät	Irtiottoja
UFIK	Frasier FST: Cleo FST: Murhakomissio FST: Peter Gunn Gilmoren tytöt Hercule Poirot Holby Cityn sairaala Isiä ja lapsia Kirjava joukko Koettelemusten väylä Lovejoy Minun perheeni Opettajat Taistelutoverit Toinen jalka haudassa	Da Vincin murha- tutkimukset Hotelli Kettu Kotitiilan kaksoiset Lizzie McGuire McLeodin tyttäret Rankkareita ja mustia... Ruutiukot Sankarimme Kale Soosissa Viimeinen ranta	Aina mielessä Ally McBeal Ankantahtiin C.S.I. Cubix Elämän pyörteissä Emmerdale Everwood Frendit Ilman johtolankaa Jeparit Kauniit ja rohkeat Koirani on Fang Lassen maailma Merenneito Mies vailla nimeä Mullan alla NYPD Blue Oikeus ja kohtuus Roswell Saman katon alla Simpsonit Smallville South Park Taivaan vallat Teho-osasto Tunteita ja tuoksuja Vielä kerran Will & Grace	Alias Ammu vaan! Aryn lailla As If Baby Bob Charlien enkelit Dan Dare Dawson's Creek Dream Team Edessä loistava tulevaisuus Ellen Show Gimme Gimme Haamuetsivät Hulluna sinuun Huonosti käyttäytyvät vihanekset Huu-haa humanoidi Hypermanin seikkailut Jackie Chan seikkailee Kaikki rakastavat Raymondia Kellarin kunkku Kova paikka: Sacrifice Kylmä rinki Max Steel Oh Baby! Paavo Pesusieni Perhe on pahin Poliisikoira Rex Päivien viemää Rajatapaus Rokkistarana käsikirja aloittelijoille Seinfeld Silkkiä ja luoteja Sopranos Strong Medicine Stuart Little Unelmastartti UutisetRadio Vastanaineet West Wing

ELOK	Kotikatsomo: Joki Kylätarina Pimeänpirtin hävitys Priest - Papin tarina Rakkaus käy taloksi	Kirkastettu sydän Kissaihmissiä Mutkia matkassa Olipa kaksi kertaa eilinen Pankkirosvojen kerho Rush Hour – Rankka Pari (K)	Gladiaattori Mafian otteessa Perjantai 13. päivä Scarface – arpinaama Ystävykset	Indiana Jones ja viimeinen rist Operaatio Takedown Psycho River Red Soldier's Daughter Never Cries Usko koetuksella
LAST	FST: Sicsac FST: BUU-klubben FST: BUU-klubben: Bärttil FST: BUU-klubben: Oppåner å hitådit FST: Fribby FST: Kertomus minusta	Antti Aamunen Arttu Eläinten maailma: Gnu ja merikilpikonna FST: BUU-klubben Hetkinen Ja eräänä päivänä päätin... Kapteeni Tähti Karhuset Kino: Äänet karkuteillä Lasten aamu Maikki ja pelottava Pontso Muumilaakson tarinoita Peppi Pitkätossu Peukaloisen retket Pikku Kakkonen Pingu: Tivolissa Roni Neutroni S Club 7 SanoNYT: Uneksia – ajatella Suuri kupla Teletapit: Talutusratsastus Timo menee esikouluun VilliMikki: Kuolema Zulu	Hilariuksen uudet seikkailut Nalle Puhin uudet seikkailut Pelle Positiivi Pokémon Scooby-Doo Sinisen talon nalle Skabadabadoo! Spies-tytöt Staraoke-laulupeli Teini-ikäiset Mutantti Ninja Kilpikonnat Transformers Armada	Buusteri Digimon Hugo Safari Puuha-Pete Tehotytöt Tuomas-veturi Tweenies UBOS-loitsukirja
OPET	Avoin foorumi: Kohti todellista dialogia Avoin foorumi: Terveellinen työaika Entrada española Entrada española Eskari-tv: Hoksamo Etälukio Solubiologia Etälukio: Kestävä kehitys Etälukio: Lakitieto Etälukio: Psykologia FST: Om färg FST: Open mind – att välja väg FST: Pussel FST: Rena rama forntiden	Avoin foorumi: Suomi 2015? Koulu-tv: Uutisjuttu Plus Tiedefoorumi: Alkukotia etsimässä		

OPET	FST: Städer i förändring FST: Treffpunkt Berlin FST: What's so good about JK Rowling? FST: X-tra Inside the British Isles Kielten maailma Koulu-tv: Luontoluuppi Koulu-tv: On mulla unelma Koulu-tv: Romanitarinoita Koulu-tv: Romanitarinoita Koulu-tv: Uutisjuttu Plus Opinportti Puheenvuoroja kasvatuksesta Supisuomea			
VIIH	Itse Valtiaat Maailman ympäri Naurun paikka: Velipuolikuu Perjantaiylläri Top40 Uutisvuoto	FST: Bettina S. Harakanpesä Leikin varjolla Mankeli remix Raumanmeri 2003: Don Huonot Saanko luvan Se on siinä Umpimähkä	Bonus Elvis elää Escort Heikoin lenkki Idols Kokkisota Kymppitonni Levyraati Piilokamera Plan-ilta lapselle Pulssi Ring-a-Ling Speden parhaat W-tyyli	Extreme Duudsonit – Viimeinen ristiretki Giljotiini Haluatko miljonääriksi? Hermopeli ja Keno Hyppönen Enbuske Experience Kaverille ei jätetä ja Keno Krisse NRJ Top 10 Pepsi Chart Seikkailu Robinson Selviytymisopas ja Keno Törkytorstai: Banzai! Törkytorstai: Uneton Amerikassa Unelmien poikamies- tyttö Up North
MUUT	FST: Tärningen Lotto Vikinglotto Ykköskatsomo	Metodistikirkon musiikkijumalanpalvelus Äiti Teresan autuaaksi julistaminen	Lotto ja Jokeri Vikinglotto	

Taulukko B. Digitaalisten kanavien esimerkkiviikolla 43/2002 esiintyneet ohjelmanimikkeet ohjelmatyypeittäin

	YLE24	YLE Teema	FST-D	Subtv	Urheilu-kanava
UUTI	Hämeen uutiset Kakkosen sää Keski-Suomen uutiset Lounais-Suomen uutiset Pohjois-Suomen uutiset SVT uutiset Tv-uutiset Tv-uutiset ja sää Tv-uutiset, sää ja urheilu Uudenmaan uutiset Viittomakieliset uutiset		Kortnytt Kvällsnytt TV-nytt		
AJAN	360 grader 60 Minutes II A-studion Atlas Europeans HARDtalk Iltapala Kamera kiertää Lauantaiseura Maailman-näyttämöllä		360 grader Närbild Svenskfinland OBS		
ASIA	Basaari Kotimaan kasvot MOT Pass	Biafran salainen sota Dokumentti: Minun terroristini Karhu Klondiken kulta Mitä ihmisruumiissa oikein tapahtuu Prisma Studio Prisma Puutarhan salatut elämät Sinikka Nopola Suomen villi-eläimet Taiteilijaelämää Tiededokumentti: Oppivat aivot Tiededokumentti: Tiede ja sattuma T-klubi Yhteiset lapsemme Ykkösdokumentti: Laina, kana ja muna	Aliens from Planet earth gogo Identiteettiä etsimässä Jalokivien metsästys Kyyhkysota Liikkeellä luonnossa Merihistorian kertomaa Nuorallatanssija Paul Anka Story	Amerikan tyhimmät rikolliset Hollywoodin Paparazit Kohtaamisia Lähikuvassa Party! Rysän päällä Sessions Live Sub Marine The McCoys Show Tosielämää New York Tähtihetkiä Valokeilassa Vetelehtijät	

KULT	Kulttuuriuutiset Kulttuuriviikko	Ateljee: Crazy Bartoli ja Harnoncourt Cha-cha-cha Disco Ensikonsertin jälkeen Eräs utopia Henkinen Eurooppamme Kulttuuriuutiset Kulttuuriviikko Lähikuvassa Nikolaus Harnoncourt Madison Mestarin siveltimestä Nathalie Lahdenmäki Rock Salif Keita Sirtaki Takakansi Tanssia kameralle Twist Tähdet kertovat	Aikaa elokuvalle Artur Dokumentti: Absolut Warhola Kohtaamisia lokakuussa Korsholman musiikkijuhlat	Elokuva- tarkastaja Famous Kamera käy
PALV		Verkkoyhteys	Joystick Kuningaskuluttaja Strömsö Tinan keittiössä	
URHE	Urheiluruutu		Idrottsbiten Sportmagasinet Sportnytt	ROCsport.TV Golfia: European Tour 2003 / 2 Nations Cup Purjehdusta: Spirit of Yachting Surfausta Illan ottelu: Salibandyliiga Dekki.TV Futbol Mundial Golden Moments Golfia: European Tour 2003 / 2 Golfmakasiini Illan ottelu: Salibandyliiga Kalastusta: Big Fish Kalastusta: Kireitä siimoja Olympia- makasiini Olympiastudio SM-liiga Hockey Night Urheilun maailma V5 Ravit

KFIK	Pakanamaan kartta		
UFIK	Come and Go Ikuisesti tytär Rough for Theatre I Rough for Theatre II	Cleo Elämää Ballykissangelissa Harry ja kalkkikset Murhakomissio Peter Gunn	2gether Angel Boomtown C.S.I. Miami Dharma & Greg Fastlane Kaksi kaveria Kuin kaksi marjaa Mad TV Miami Vice Pimeyden sydän Reba Rokkistarana käsikirja Ensikertalainen
ELOK	Kino Into: Lohikäärmeen vanki Veijareitten kylä	Wyvernin mysteeri	Ponterosaa
LAST	Albin Animal I Love Apinasta ötökkään Barn leker Binka 26x5' BUU-klubben Fribby Hoota and Snoz 26x1' I huvudet på Alva Burman Insectoscope 13x6' Katjakaj og Bentebent Kertomus minusta Korkeasaaren eläinlapset Kullebyn sairaala Mamemo Muruja Mustikki Omakeuua Råkan Bertil Sagolika Silja Sicsac Stjärnebacken Tjing Tjong Tjali Iii 2003 Vem kan vakta World's Smartest Animals X-tra		

OPET

Aakkoset	Om färg
po-ruski	Open mind –
Aikuiskoulutuksen	att välja väg
linjoja	Pussel
Alkukotia	Rena rama forntiden
etsimässä	Saaristotieto
Aus gutem Haus	Städer i förändring
Cosmomind:	Treffpunkt Berlin
Menopaluu	What's so good
maailmalle	about JK Rowling?
Das ist	
Deutschland	
Esiinnyttään	
Este país 1	
Etälukio	
Solubiologia	
Etälukio:	
Kestävä kehitys	
Hyvästi kartta-	
keppi!	
Inside the British	
Isles	
Kontakt Deutsch	
Koristemaalari	
Koulu-tv:	
Eurooppalaisia	
lapsia	
Koulu-tv:	
Koulun kirjaseikkailu	
Koulu-tv:	
Lappi elää	
Koulu-tv:	
Luontoluuppi	
Koulu-tv:	
Me osaamme	
Koulu-tv:	
Meidän Pohjola	
Koulu-tv:	
Mistä ruoka tulee?	
Koulu-tv:	
Suomen alueet	
Koulu-tv:	
Uutisjuttu Plus	
Molto piacere!	
Opinportti	
Oppiva lapsi	
Parempia lapsia?	
Pietarin myytti	
Pique-nique	
Seurustelun vaaroja	
Suomalaisten juuret	
Suomi 2015?	
Supisuomea	
Teollisuuden kehoja	
Tiedettä,	
ei taikuutta!	
Työkyvyn eväät	
Uuden ajan	
löytöretket	
Vainaja ei vaikene	

VIIH		Bettina S. Pohjoismainen videolista	Idols Extra Julkvisti Nerde: Broken Glass Pulttibois Punk Show Trigger Happy
MUUT	Lotto Vikinglotto	Tärningen	Lotto ja Jokeri Vikinglotto

Liite 4: Ruotsalaisten tv-kanavien kuvaukset

SVT1 ja **SVT2** ovat Sveriges Televisionin,³⁸ Ruotsin julkisen palvelun yleisradioyhtiön kanavia ja vertautuvat siten YLE:n TV1- ja TV2-kanaviin. Näiden ohella Granskningsnämnden för radio och TV:n tutkimuksen kohteina ovat seuraavat kaupalliset kanavat:

Ruotsin **TV4** on vuonna 1992 aloittanut, kaupallisten joukossa ainoa maanpäällinen tv-kanava. Vuonna 1994 TV4 nousi Ruotsin katsotuimmaksi kanavaksi. Se on ”laatukanava, joka lähettää ohjelmistoja kaikille ruotsalaisille”³⁹. Valtakunnallisen kanavan lisäksi tv-yhtiöllä on mm. 16 paikallistelevisiokanavaa, internet- ja teksti-tv-palvelut sekä kaapeli-, satelliitti- ja terrestriaalidigiverkossa lähetettävä nuorisokanava Med i tv. Näiden ohella uusi kaapeli- ja satelliittikanava TV4 Plus keskittyy urheiluun ja viihteeseen. Koska uudet kanavat ovat aloittaneet vuonna 2004, niitä ei ole tarkasteltu tässä raportissa.

Mediakonserni Modern Times Groupin Viasat-kanavaryppäeseen kuuluva **TV3** on tilattavissa kaapeliverkossa tai digitaalisesti satelliittikanavana, ja siten viiden miljoonan ruotsalaisen ulottuvilla. Sen ensisijainen tavoite on ”viihdyttää yleisöjä”.⁴⁰

SBS Broadcasting -konsernin omistama **Kanal 5** on samoin kaapeli- ja satelliittivälitteinen kanava, jonka ”missio on tehdä hauskeempaa televisiota – ei uutisia, ei poliittisia debatteja eikä tylsää kuluttajajournalismia”. Se tarjoaa ohjelmia ”moderneille ja aktiivisille ihmisille, pääpaino viihteessä, sarjoissa, ruotsalaisessa draamatuotannossa ja elokuvissa”.⁴¹

Viasatin **ZTV**⁴² lähettää lähinnä musiikkivideoita ja elokuvia, vuodesta 2000 alkaen 24 tuntia vuorokaudessa. Sen kohderyhmänä ovat 12–35-vuotiaat nuoret ja aikuiset.

Myös **VNA** on Viasat-kanava, joka koostetaan kahdesta eri kanavasta. Viasat Nature lähettää nimensä mukaisesti alkuillasta luonto-ohjelmia ja myöhemmin illalla nähdään Viasat Actionin toiminta-teemaisia sarjoja ja elokuvia.⁴³

TV8 on Viasatin uutis-, ajankohtais- ja asiaohjelmiin keskittyvä kanava, joka hankkii osan ohjelmistoa The History Channelilta.⁴⁴

³⁸ www.svt.se

³⁹ www.tv4.se

⁴⁰ www.tv3.se

⁴¹ www.kanal5.se

⁴² www.ztv.se

⁴³ www.tv6.se

⁴⁴ www.tv8.se

Liite 5: Liitekuviot

Kuvio A. Parhaan katseluajan kanavavertailu ohjelmatyypeittäin 2003 (%)

Uutiset

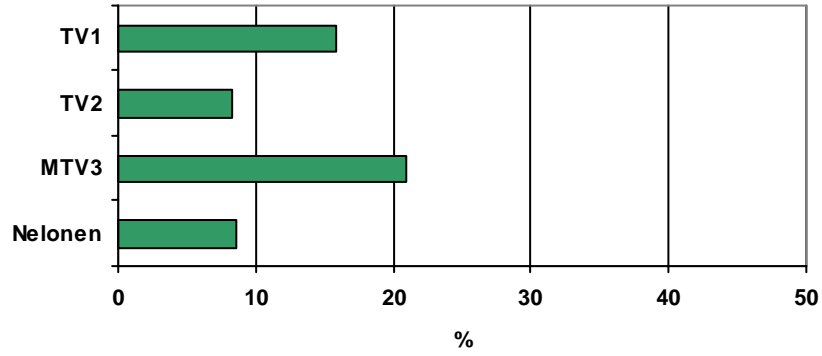

Ajankohtaisohjelmat

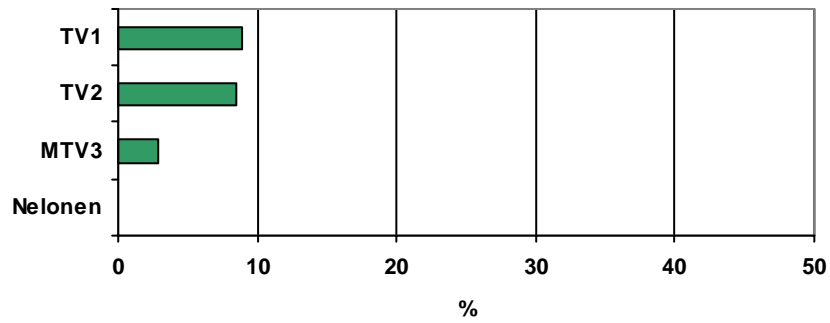

Asiaohjelmat

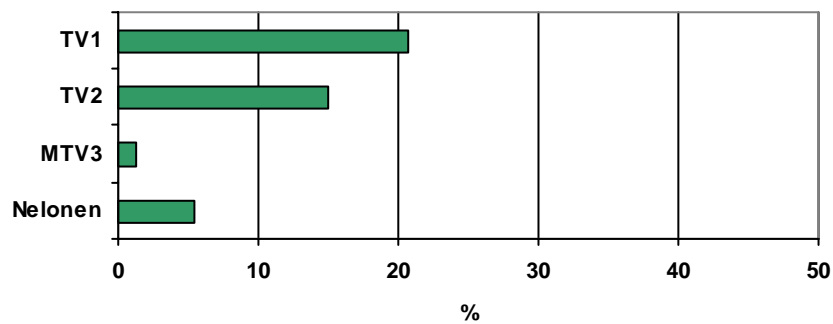

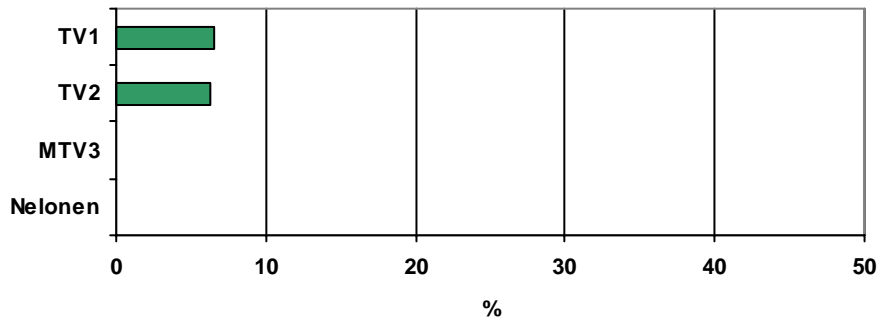
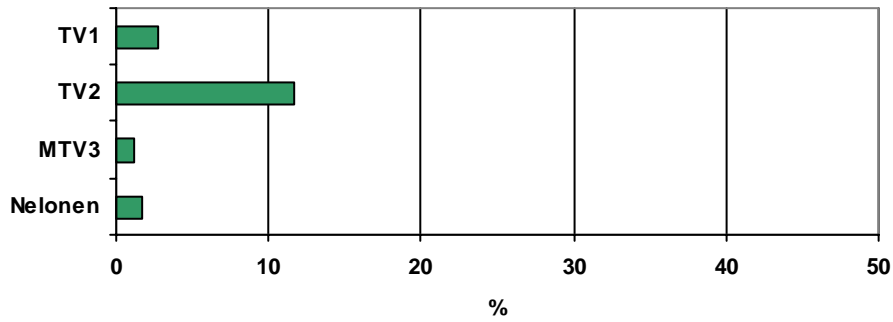
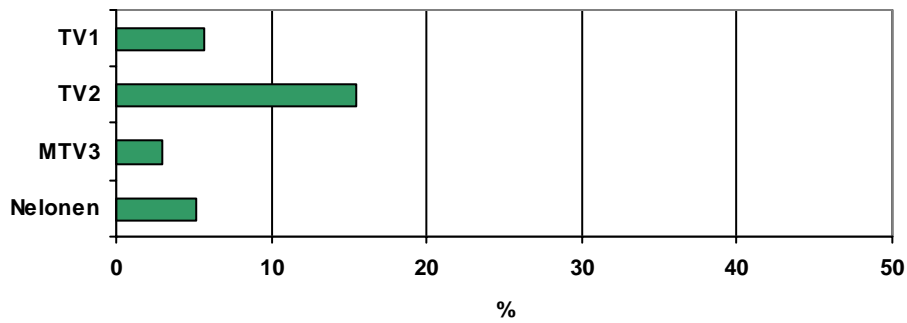
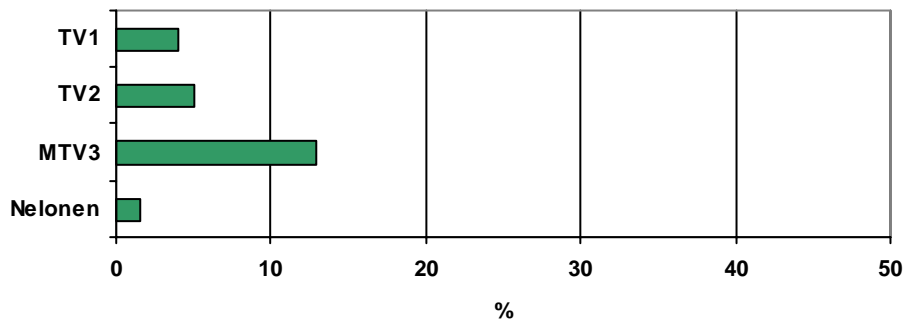
Kulttuuriohjelmat**Palveluohjelmat****Urheiluohjelmat****Kotimainen fiktio**

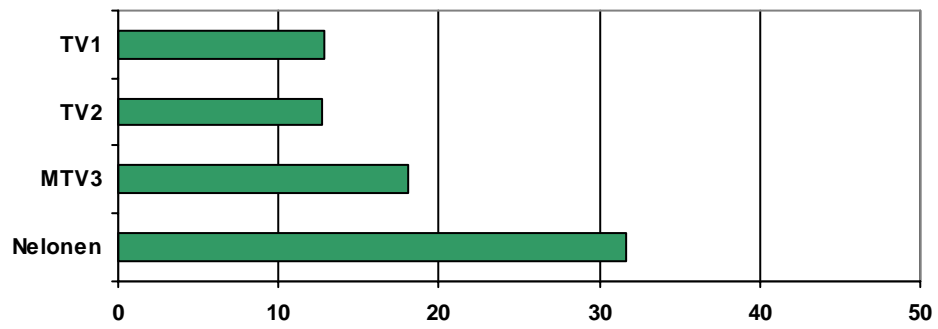
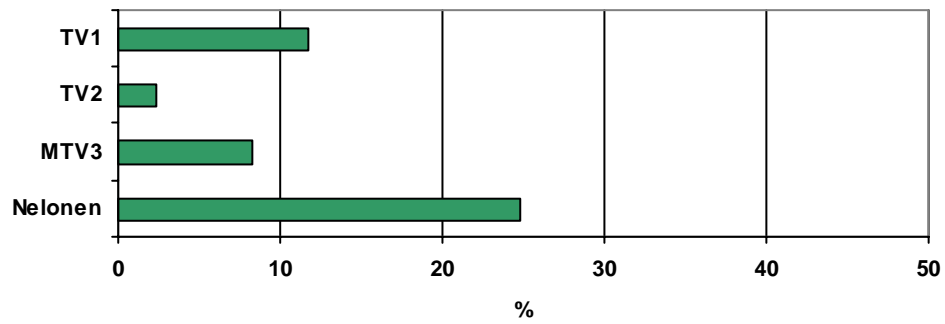
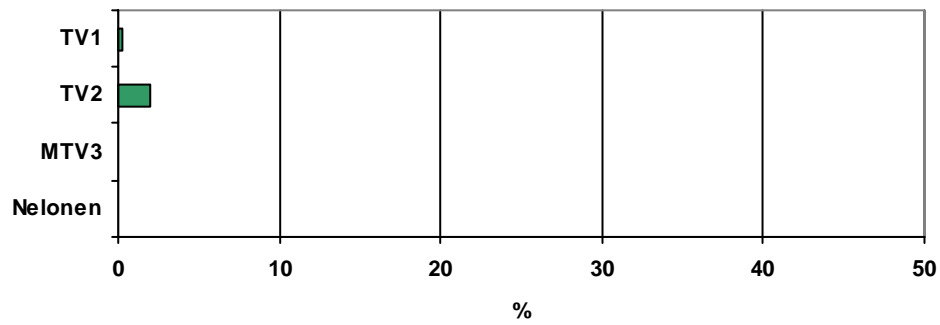
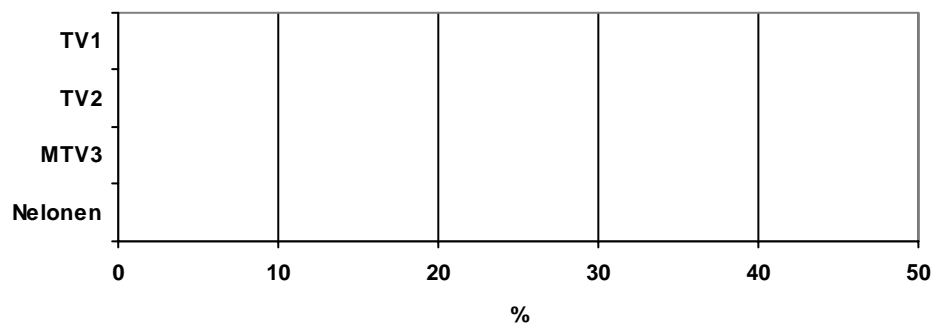
Ulkomainen fiktio**Elokuvat****Lastenohjelmat****Opetusohjelmat**

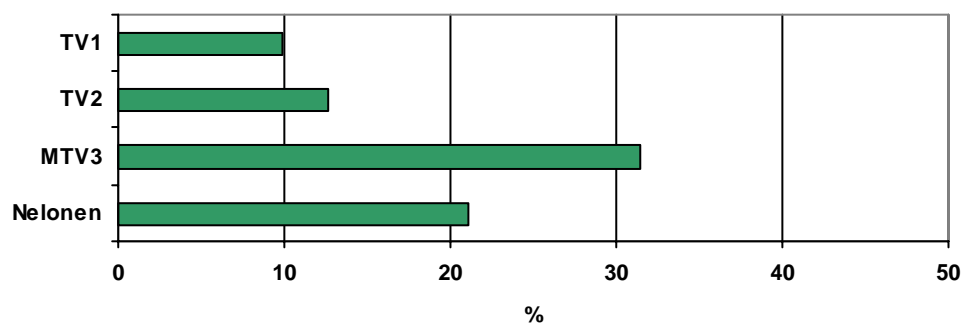
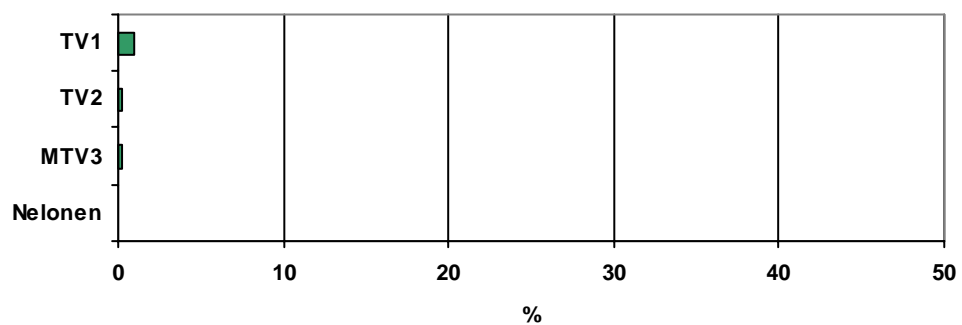
Viihde**Muut**

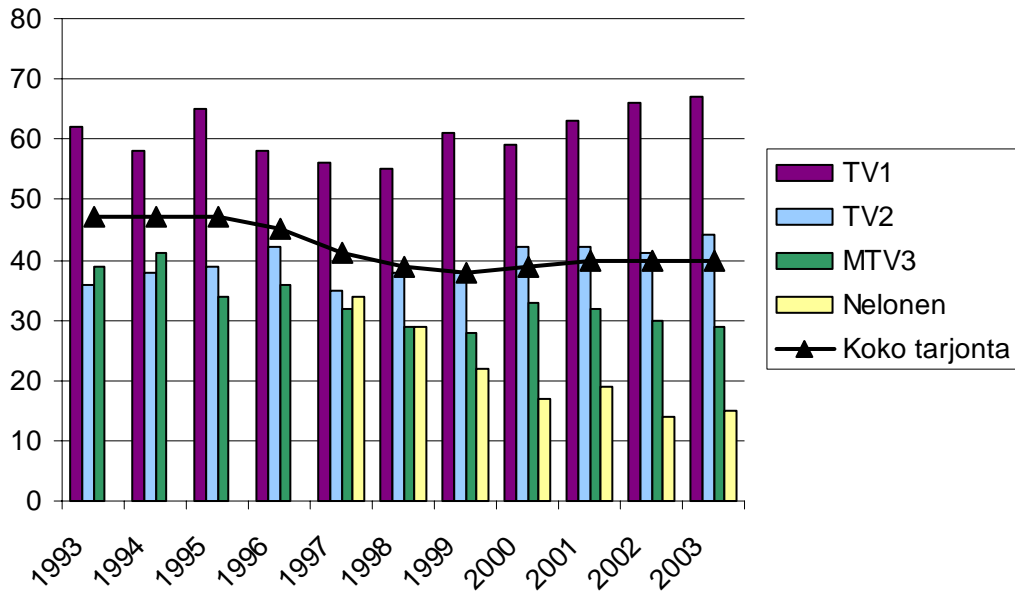
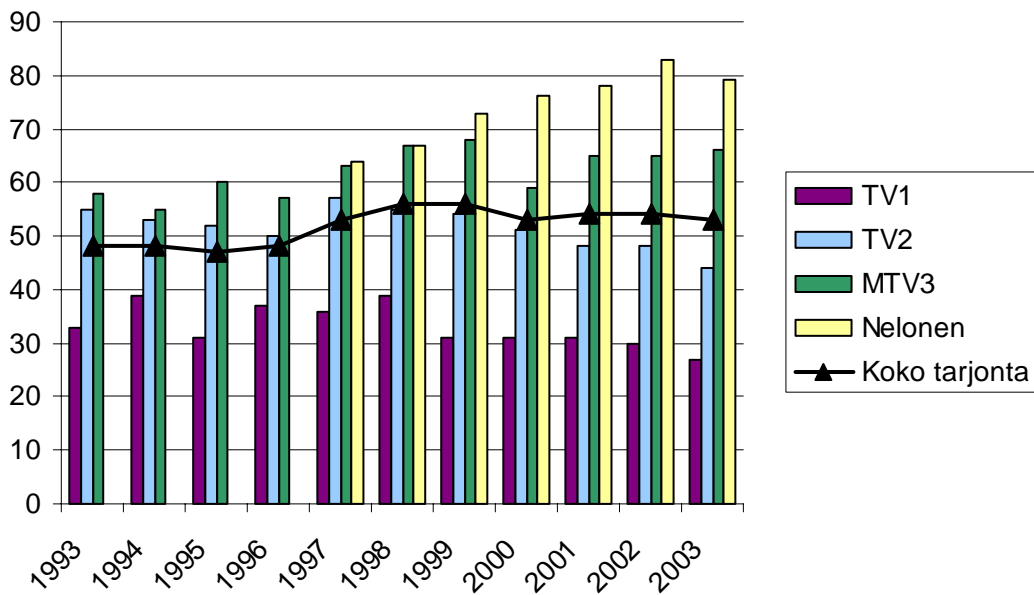
Kuvio B. Informatiivisten ohjelmien osuus kanavittain 1993–2003 (%)**Kuvio C. Viihteellisten ohjelmien osuus kanavittain 1993–2003 (%)**

Kuvio D. Koko ohjelmiston monipuolisuus eri kanavilla 1993–2003

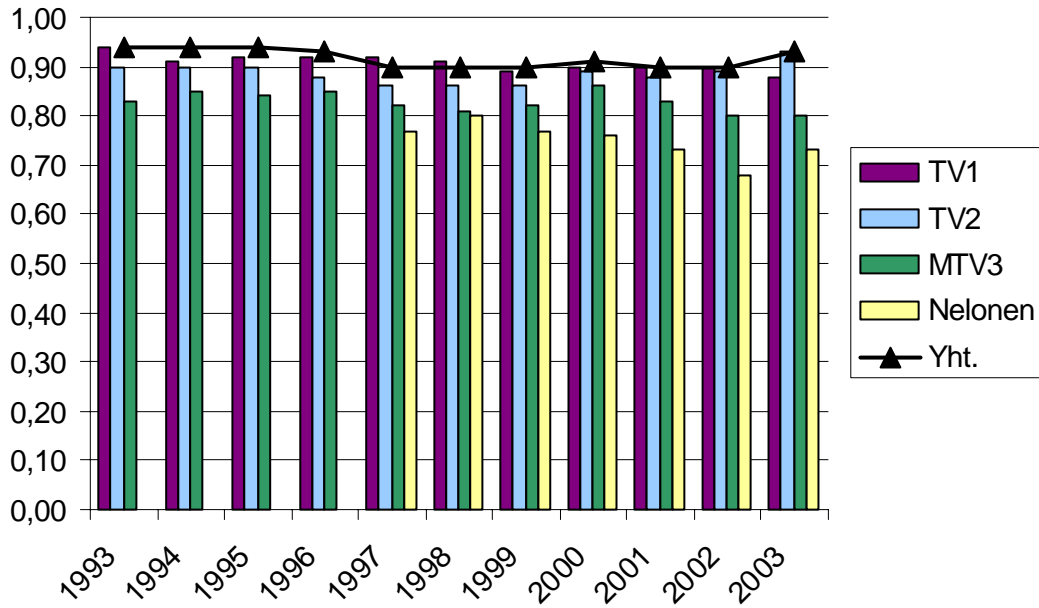

Kuvio E. Kanavien erilaisuus 1993–2003

