

TEM Tilastotiedote • 2022:2

Työnvälityksen vuositilastot vuonna 2021

ANM Statistisk rapport • 2022:2

Arbetsförmedlingens årsstatistik 2021

MEAE Statistical Summary • 2022:2

Annual Employment Service Statistics for 2021



Työ- ja elinkeinoministeriö
Arbets- och näringsministeriet



Työ- ja elinkeinoministeriö
Arbets- och näringsministeriet

Työnvälityksen vuosilastot vuonna 2021

Arbetsförmedlingens årsstatistik 2021

Annual Employment Service Statistics for 2021

Työ- ja elinkeinoministeriö
Arbets- och näringsministeriet
Ministry of Economic Affairs and Employment

Aleksanterinkatu 4, 00170 Helsinki, Finland
Alexandersgatan 4, 00170 Helsingfors, Finland

S-posti: etunimi.sukunimi@gov.fi
E-post: förnamn.efternamn@gov.fi
E-mail: forename.surname@gov.fi

Helsinki, helmikuu 2022
Helsingfors, februari 2022
Helsinki, February 2022

TEM Tilastotiedote 2022:2
ANM Statistisk rapport 2022:2
MEAE Statistical Summary 2022:2

Suomen virallinen tilasto
Finlands Officiella statistik
Official Statistics of Finland

Työmarkkinat 2022
Arbetsmarknaden 2022
Labour Market 2022

Työnvälityksen vuositilastot vuonna 2021

Tiivistelmä:

Avoimien työpaikkojen määrä lisääntyi vuonna 2021 edellisestä vuodesta. Vuonna 2021 työ- ja elinkeinotoimistoissa (TE-toimistoissa) oli avoinna yhteensä 1 057 400 työpaikkaa, mikä oli 315 900 enemmän kuin vuotta aikaisemmin. Uusia avoimia työpaikkoja ilmoitettiin TE-toimistoihin vuoden aikana 1 011 000 eli 324 000 enemmän kuin vuonna 2020. Avoimista työpaikoista täyttyi vuoden 2021 aikana 135 000. Edellisestä vuodesta avoimet työpaikat lisääntyivät kaikkien ELY-keskusten alueella sekä yhdeksässä ammattiryhmässä. Työpaikat lisääntyivät eniten Uudenmaan (81 400), Pirkanmaan (52 500) ja Varsinais-Suomen (35 800) ELY-keskusten alueella sekä prosessi- ja kuljetustyöntekijöiden (79 %), johtajien (62 %), palvelu- ja myyntityöntekijöiden (52 %) sekä toimisto- ja asiakaspalvelutyöntekijöiden (47 %) ammattiryhmissä. Keskimäärin vuoden 2021 aikana oli avoimia työpaikkoja kuukauden aikana 155 800, joista uusia avoimia työpaikkoja oli 84 200.

Työ- ja elinkeinotoimistoissa oli vuoden 2021 aikana 885 500 työnhakijaa, mikä oli 179 000 (-17 %) vähemmän kuin edellisenä vuonna. Työnhakijoiden määrä väheni kaikkien ELY-keskusten alueella; eniten Pohjanmaan (-24 %), Etelä-Pohjanmaan (-21 %) ja Etelä-Savon (-21 %) ELY-keskusten alueella. Ammattiryhmittäin tarkasteltuna työnhakijoiden määrä väheni edellisestä vuodesta kaikissa ammattiryhmissä; eniten ammatteihin luokittelemattomien (-23 %), erityisasiantuntijoiden (-21 %), asiantuntijoiden (-21 %) sekä johtajien (-18 %) ammattiryhmissä. Työhaun keskimääräinen kesto oli 65 viikkoa. Vuoden 2021 aikana päättyi 911 500 työnhakujaksoa, joista 48 prosenttia päättyi työllistymiseen avoimille työmarkkinoille. Vuoden 2021 aikana työnhakijoita oli kuukauden lopussa keskimäärin 624 400 henkilöä, mikä oli 42 500 vähemmän kuin edellisenä vuonna.

Työttömien työnhakijoiden määrä väheni vuonna 2021. Työttömänä työnhakijana oli vuoden 2021 aikana yhteensä 628 800 henkilöä eli 207 900 (-25 %) vähemmän kuin edellisenä vuonna. Työttömänä työnhakijana olleiden määrä laski kaikkien ELY-keskusten alueella edelliseen vuoteen verrattuna; eniten Pohjanmaalla (-36 %), Etelä-Pohjanmaalla (-31 %), Varsinais-Suomessa (-26 %), Kaakkois-Suomessa (-26 %), Pohjois-Savossa (-26 %), Pirkanmaalla (-26 %), Etelä-Savossa (-26 %) ja Hämeessä (-26 %). Työttömistä työnhakijoista oli miehiä 54 prosenttia. Suurin ikäryhmä olivat 25-34-vuotiaat, joita oli työttömistä 25 prosenttia. Suurin osa työttömistä työnhakijoista oli saanut toisen asteen koulutuksen (52 %). Päättyneiden työttömyysjaksojen keskimääräinen kesto oli 23 viikkoa ja edelleen jatkuneiden työttömyyksiä keskimääräinen kesto oli 57 viikkoa. Vuonna 2021 65 prosenttia oli ollut työssä ennen työttömyyden alkamista. Vastaavasti vuoden aikana päättyneistä (563 200) työttömyysjaksoista 48 prosenttia päättyi työllistymiseen avoimille työmarkkinoille. Vuoden 2021 aikana oli kuukauden lopussa työttömänä työnhakijana keskimäärin 298 600 henkilöä eli 43 800 vähemmän kuin edellisenä vuonna.

Arbetsförmedlingens årsstatistik 2021

Sammandrag:

Antalet lediga jobb ökade under 2021 från det föregående året. År 2021 fanns det sammanlagt 1 057 400 lediga jobb vid arbets- och näringsbyråerna, vilket var 315 900 flera än ett år tidigare. Under året anmäldes 1 011 000 nya lediga jobb till arbets- och näringsbyråerna, dvs. 324 000 flera än år 2020. Av de lediga jobben tillsattes 135 000 under 2021. Från föregående år ökade jobben inom alla NTM-centralerna; mest i Nyland (81 400), Birkaland (52 500) och Egentliga Finland (35 800). Från föregående år ökade jobben i nio yrkesgrupperna; mest i process- och transportarbetare (79 %), chefer (62 %), service- och försäljningspersonal (52 %) och kontors- och kundtjänstpersonal (47 %). Under 2021 fanns det i genomsnitt 155 800 lediga jobb per månad, av vilka 84 200 var nya lediga jobb.

Under 2021 hade arbets- och näringsbyråerna 885 500 arbetssökande, vilket var 179 000 (-17 %) färre än ett år tidigare. Antalet arbetssökande minskade inom alla NTM-centralers områden; mest i Österbotten (-24 %), Södra Österbotten (-21 %) och Södra Savolax (-21 %). Yrkesgruppsvis betraktat minskade antalet arbetssökande från föregående år i alla yrkesgrupper; mest i grupperna okänd (-23 %), specialister (-21 %), experter (-21 %) och chefer (-18 %). Den genomsnittliga längden på jobbsökning var 65 veckor. Under 2021 avslutades 911 500 jobbsökningsperioder, av vilka 48 procent upphörde pga.

sysselsättning på den öppna arbetsmarknaden. År 2021 fanns det i slutet av månaden i genomsnitt 624 400 arbetssökande, vilket var 42 500 färre än under föregående år.

Antalet arbetslösa arbetssökande minskade år 2021. Under 2021 var sammanlagt 628 800 personer arbetslösa arbetssökande, dvs. 207 900 (-25 %) färre än under föregående år. Antalet personer som varit arbetslösa arbetssökande minskade inom alla NTM-centraler: mest i Österbotten (-36 %), Södra Österbotten (-31 %), Egentliga Finland (-26 %), Sydöstra Finland (-26 %), Norra Savolax (-26 %), Birkaland (-26 %), Södra Savolax (-26 %) och Tavastland (-26 %). Av de arbetslösa arbetssökandena var 54 procent män. Den största åldersgruppen var personer i åldern 25–34 år, som utgjorde 25 procent av de arbetslösa. Den största delen (52 %) av de arbetslösa arbetssökandena hade fått yrkesutbildning på andra stadiet. Den genomsnittliga längden på de avslutade arbetslöshetsperioderna var 23 veckor och den genomsnittliga längden på arbetslöshetsperioder som fortfarande pågick var 57 veckor. Under 2021 hade 65 procent varit i arbete före arbetslöshetens början. På motsvarande sätt upphörde 48 procent av de arbetslöshetsperioder som avslutades (563 200) under året genom sysselsättning på den öppna arbetsmarknaden. Under 2021 var i genomsnitt 298 600 personer arbetslösa arbetssökande i slutet av månaden, dvs. 43 800 färre än under föregående år.

Annual Employment Service Statistics for 2021

Abstract:

In 2021, the number of vacancies increased from the previous year. The Employment and Economy Development Offices had a total of 1,057,400 vacancies in 2021, up by 315,900 on the previous year. The number of new vacancies reported to Employment and Economic Development Offices during the year totalled 1,011,000, which is 324,000 more than in 2020. During 2021, 135,000 of the vacancies were filled. Compared to the previous year, the number of vacancies increased in areas of all the Centre for Economic Development, Transport and the Environment (ELY Centre). The increase was greatest for Uusimaa (81,400), Pirkanmaa (52,500) and Southwest Finland (35,800). Compared to the previous year, the number of vacancies increased most in plant and machine operators, and assemblers (79%), managers (62%), service and sales workers (52%) and clerical support workers (47%). On average, the number of vacancies per month during 2021 amounted to 155,800, of which 84,200 were new vacancies.

In 2021, the number of jobseekers registered at Employment and Economic Development Offices totalled 885,500, down 179,000 (-17%) on the previous year. The number of jobseekers decreased in areas of all ELY Centres. The decrease was greatest in Ostrobothnia (-24%), South Ostrobothnia (-21%) and South Savo (-21%) When examined by occupational group, the number of jobseekers decreased from the previous year in all groups, the greatest decrease being in the groups of unknown (-23%), professionals (-21%), technicians and associate professionals (-21%) and managers (-18%). The average duration of a job-seeking period was 65 weeks. During 2021, a total of 911,500 job-seeking periods were completed, 48 per cent of them ending with employment in the open labour market. In 2021, the average number of jobseekers at the end of the month was 624,400, representing a decrease of 42,500 on the previous year.

The number of unemployed jobseekers decreased in 2021. A total of 628,800 people were registered as unemployed jobseekers in 2021, which is 207,900 (-25%) less than in the previous year. Compared to 2020, the number of unemployed jobseekers decreased in the areas of all ELY Centres: the decrease was greatest in Ostrobothnia (-36%), South Ostrobothnia (-31%), Southwest Finland (-26%), Southeast Finland (-26%), North Savo (-26%), Pirkanmaa (-26%), South Savo (-26%) and Häme (-26%). Of all the unemployed jobseekers, 54 per cent were men. The most-affected age group was 25 to 34-year-olds, representing 25 per cent of those unemployed. The majority of unemployed jobseekers had upper secondary level qualifications (52%). The average duration of completed spells of unemployment was 23 weeks, while for continuing spells of unemployment the average duration was 57 weeks. In 2021 65 per cent of unemployed people had been at work before their spell of unemployment began. Correspondingly, 48 per cent of completed spells 563,200 of unemployment during the year ended with employment in the open labour market. In 2021, a total of 298,600 people on average were registered as unemployed jobseekers at the end of the month, a decrease of 43,800 people on the previous year.

Viittausohje: Suomen virallinen tilasto (SVT): Työ- ja elinkeinoministeriö, Työnvälitystilasto. ISSN = 1797-3732. 2022:2, Työnvälityksen vuositilastot vuonna 2021. Helsinki: Työ- ja elinkeinoministeriö [viitattu pvm]. Saantitapa: <http://tem.fi/tyollisyyskatsaus-ja-tyonvalitystilasto>

Instruktion för hänvisning: Finlands officiella statistik (FOS): Arbets- och näringsministeriet, Arbetsförmedlingsstatistik. ISSN = 1797-3732. 2022:2, Arbetsförmedlingens årsstatistik 2021. Helsingfors: Arbets- och näringsministeriet [hänvisat: datum]. Åtkomstsätt: <http://tem.fi/sv/sysselsattningsoversikt-och-arbetsformedlingsstatistik>

Referencing instructions: Official Statistics of Finland (OSF): Ministry of Economic Affairs and Employment, Employment Service Statistics. ISSN = 1797-3732. 2022:2, Annual Employment Service Statistics for 2021. Helsinki: Ministry of Economic Affairs and Employment [referred: date]. Access method: <http://tem.fi/en/employment-bulletin-and-employment-service-statistics>

SISÄLLYSLUETTELO – INNEHÅLLSFÖRTECKNING – CONTENTS

1. Avoimet työpaikat työ- ja elinkeinotoimistoissa vuonna 2021	
1. Lediga jobb vid arbets- och näringsbyråerna år 2021	
1. Open vacancies at Employment and Economic Development Offices in 2021	1
2. Työ- ja elinkeinotoimistojen työnhakijat vuonna 2021	
2. Arbetssökande vid arbets- och näringsbyråerna år 2021	
2. Jobseekers registered at Employment and Economic Development Offices in 2021	5
3. Työttömät työnhakijat vuonna 2021	
3. Arbetslösa arbetssökande år 2021	
3. Unemployed jobseekers in 2021	9

Taulukot – Tabeller – Tables

Taulukko 1. TE-toimistoihin ilmoitetut avoimet työpaikat ELY-keskuksittain, vuosina 2021 ja 2020	
Tabell 1. Lediga jobb som anmälts till arbets- och näringsbyråerna per NTM-centralen, åren 2021 och 2020	
Table 1. Open vacancies reported to Employment and Economic Development Offices by ELY Centre, in 2021 and 2020	1
Taulukko 2. TE-toimistoihin ilmoitetut avoimet työpaikat ammattiryhmittäin, vuosina 2021 ja 2020	
Tabell 2. Lediga jobb som anmälts till arbets- och näringsbyråerna per yrkesgrupp, åren 2021 och 2020	
Table 2. Open vacancies reported to Employment and Economic Development Offices by occupational group, in 2021 and 2020	2
Taulukko 3. TE-toimistoihin ilmoitetut avoimet työpaikat työnantajan sektorin mukaan, vuosina 2021 ja 2020	
Tabell 3. Lediga jobb som anmälts till arbets- och näringsbyråerna efter arbetsgivarsektor, åren 2021 och 2020	
Table 3. Open vacancies reported to Employment and Economic Development Offices by employer sector, in 2021 and 2020	3
Taulukko 4. TE-toimistoihin ilmoitetut avoimet työpaikat työpaikan työajan mukaan, vuosina 2021 ja 2020	
Tabell 4. Lediga jobb som anmälts till arbets- och näringsbyråerna efter arbetstid, åren 2021 och 2020	
Table 4. Open vacancies reported to Employment and Economic Development Offices by working time, in 2021 and 2020	3
Taulukko 5. Työ- ja elinkeinotoimistojen työnhakijat vuosina 2021 ja 2020	
Tabell 5. Arbetssökande vid arbets- och näringsbyråerna åren 2021 och 2020	
Table 5. Jobseekers registered at Employment and Economic Development Offices in 2021 and 2020	5
Taulukko 6. Työnhakijat ammattiryhmittäin, vuosina 2021 ja 2020	
Tabell 6. Arbetssökande per yrkesgrupp, åren 2021 och 2020	
Table 6. Jobseekers by occupational group, in 2021 and 2020	6
Taulukko 7. Työnhakujakson päättymisen syyt vuosina 2021 ja 2020	
Tabell 7. Orsakerna till att jobbsökningsperioder avslutades åren 2021 och 2020	
Table 7. Reasons for the completion of job-seeking periods in 2021 and 2020	7

Taulukko 8. Työttömät työnhakijat vuonna 2021 ELY-keskuksittain ja sukupuolen mukaan Tabell 8. Arbetslösa arbetssökande år 2021 per NTM-centralen och efter kön Table 8. Unemployed jobseekers in 2021, by ELY Centre and by sex	9
Taulukko 9. Työttömät työnhakijat vuonna 2021 iän ja sukupuolen mukaan Tabell 9. Arbetslösa arbetssökande år 2021 efter ålder och kön Table 9. Unemployed jobseekers in 2021, by age and by sex	10
Taulukko 10. Työttömät työnhakijat vuonna 2021 koulutuksen ja sukupuolen mukaan Tabell 10. Arbetslösa arbetssökande år 2021 efter utbildning och kön Table 10. Unemployed jobseekers in 2021, by level of education and by sex	10
Taulukko 11. Vuonna 2021 päättyneiden työttömyysjaksojen keskimääräinen kesto Tabell 11. Genomsnittlig längd på arbetslöshetsperioder som avslutades år 2021 Table 11. Average duration of completed spells of unemployment in 2021	11
Taulukko 12. Työttömät työnhakijat ammattiryhmittäin ja sukupuolen mukaan vuonna 2021 Tabell 12. Arbetslösa arbetssökande efter yrkesgrupp och kön år 2021 Table 12. Unemployed jobseekers by occupational group and sex 2021	12

Kuviot – Figurer – Figures

Kuvio 1. Vuoden 2021 aikana avoinna olleet työpaikat täyttymisen syyn mukaan Figur 1. Jobb som var lediga under 2021 efter tillsättningsorsak Figure 1. Open vacancies in 2021, by basis for filling the position	4
Kuvio 2. Vuoden aikana täytyneiden työpaikkojen avoinnaolon kesto(vrk) vuosina 2015-2021 Figur 2. Tiden (dygn) då jobb som tillsattes under året var lediga åren 2015–2021 Figure 2. Vacancy duration for vacancies filled in 2015–2021 (days)	4
Kuvio 3. Työnhakijoiden määrä vuoden aikana ELY-keskuksittain vuosina 2021 ja 2020 Figur 3. Antalet arbetssökande under året per NTM-centralen åren 2021 och 2020 Figure 3. Number of jobseekers during the year, by ELY Centre in 2021 and 2020	8
Kuvio 4. Alkaneet työttömyysjaksot työttömyyttä edeltäneen toiminnan mukaan vuonna 2021 Figur 4. Påbörjade arbetslöshetsperioder efter verksamhet som föregick arbetslösheten år 2021 Figure 4. New spells of unemployment in 2021, by activity preceding unemployment	13
Kuvio 5. Päättyneet työttömyysjaksot työttömyyden päättymisen syyn mukaan vuonna 2021 Figur 5. Avslutade arbetslöshetsperioder efter orsak till att arbetslösheten upphörde år 2021 Figure 5. Completed spells of unemployment in 2021, by reason for completion	13

Liite – Bilaga – Appendix

Elinkeino-, liikenne- ja ympäristökeskukset Närings-, trafik- och miljöcentralerna Centres for Economic Development, Transport and the Environment	14
Ammattiryhmät Yrkesgrupper Occupational groups	15
Työttömien työnhakijoiden virrat ja varannot vuonna 2021 Arbetslösa arbetssökandes flöden och reserver år 2021 Unemployed jobseekers' flows and reserves in 2021	16 17 18
Avoimien työpaikkojen virrat ja varannot vuonna 2021 Lediga jobbs flöden och reserver år 2021 Open vacancies' flows and reserves in 2021	19 20 21

Lähde: Työ- ja elinkeinoministeriö, Työnvälitystilaston vuositilastot

Källa: Arbets- och näringsministeriet, Arbetsförmedlingens årsstatistik

Source: Ministry of Economic Affairs and Employment, Annual Employment Service Statistics

Työnvälityksen vuositilastot vuonna 2021
Arbetsförmedlingens årsstatistik 2021
Annual Employment Service Statistics for 2021

1. Avoimet työpaikat työ- ja elinkeinotoimistoissa vuonna 2021

1. Lediga jobb vid arbets- och näringsbyråerna år 2021

1. Open vacancies at Employment and Economic Development Offices in 2021

Työ- ja elinkeinotoimistoihin ilmoitettujen avoimien työpaikkojen määrä lisääntyi vuonna 2021. Työ- ja elinkeinotoimistoissa oli vuoden 2021 aikana avoinna kaikkiaan 1 057 400 työpaikkaa. Paikkojen määrä oli 315 900 eli 43 % suurempi kuin edellisenä vuonna. Eniten työpaikkoja ilmoitettiin Uudenmaan (343 400), Pirkanmaan (132 800) ja Varsinais-Suomen (97 200) ELY-keskusten (Elinkeino-, liikenne- ja ympäristökeskus) alueella. Edellisestä vuodesta avoimet työpaikat lisääntyivät kaikkien ELY-keskusten alueilla; eniten Uudenmaan (81 400), Pirkanmaan (52 500) ja Varsinais-Suomen (35 800) ELY-keskusten alueella. Vähiten avoimet työpaikat lisääntyivät Etelä-Savon (5 100), Pohjois-Karjalan (5 500) ja Kainuun (6 200) ELY-keskusten alueella.

Taulukko 1. TE-toimistoihin ilmoitetut avoimet työpaikat ELY-keskuksittain, vuosina 2021 ja 2020

Tabell 1. Lediga jobb som anmälts till arbets- och näringsbyråerna per NTM-centralen, åren 2021 och 2020

Table 1. Open vacancies reported to Employment and Economic Development Offices by ELY Centre, in 2021 and 2020

ELY-keskus NTM-centralen ELY Centre	Avoinna olleet työpaikat - Jobb som var lediga - Open vacancies				Muutos % Förändring % Change, % 2020/2021	Avoinna- ol.kesto* Jobbet ledigt* Vacancy duration* 2021
	Vuonna - År - In 2021		Vuonna - År - In 2020			
	Työpaikkaa - Jobb - Vacancies	%	Työpaikkaa - Jobb - Vacancies	%		
Uusimaa	343 450	32,5	262 005	35,3	31,1	24
Varsinais-Suomi	97 179	9,2	61 391	8,3	58,3	30
Satakunta	30 199	2,9	20 774	2,8	45,4	49
Häme	57 768	5,5	37 741	5,1	53,1	43
Pirkanmaa	132 770	12,6	80 236	10,8	65,5	27
Kaakkois-Suomi	32 424	3,1	23 556	3,2	37,6	26
Etelä-Savo	19 100	1,8	13 955	1,9	36,9	44
Pohjois-Savo	49 736	4,7	36 727	5,0	35,4	25
Pohjois-Karjala	20 826	2,0	15 354	2,1	35,6	23
Keski-Suomi	37 872	3,6	28 703	3,9	31,9	32
Etelä-Pohjanmaa	32 595	3,1	21 012	2,8	55,1	52
Pohjanmaa	41 979	4,0	26 622	3,6	57,7	43
Pohjois-Pohjanmaa	77 496	7,3	55 378	7,5	39,9	49
Kainuu	14 808	1,4	8 562	1,2	73,0	42
Lappi	39 318	3,7	21 081	2,8	86,5	47
Ahvenanmaa	3 184	0,3	2 416	0,3	31,8	27
Ulkomaat	26 659	2,5	25 993	3,5	2,6	48
Koko maa - Hela landet - Whole country	1 057 363	100,0	741 506	100,0	42,6	35

*Täyttyneiden työpaikkojen keskimääräinen avoinnaolon kesto, vuorokautta

*I genomsnitt tiden då tillsatta jobb var lediga, dygn

*Average vacancy duration for filled vacancies, no. of days

Vuoden 2021 aikana avoimina olleista työpaikoista täyttyi vuoden aikana 135 000 ja työnantaja peruutti 57 000 työpaikan avoinnaolon. Täyttyneistä työpaikoista 27 % (36 600) täyttyi työ- ja elinkeinotoimiston hakijalla ja 73 % täyttyi muuten. Lisäksi avoinna olleista työpaikoista 759 600 (72 %) työpaikan

avoinnaolo päättyi, koska työpaikan hakuaika oli loppunut tai siihen oli riittävästi hakijoita. 22 700 työpaikkaa ei kyetty täyttämään. Vuoden 2021 lopussa oli edelleen avoinna 83 000 työpaikkaa.

Työpaikoista 24 % täyttyi kahden viikon kuluessa, 61 % yhden kuukauden kuluessa ja 85 % kahden kuukauden kuluessa. Täyttyneiden työpaikkojen avoinnaolon kesto vuonna 2021 oli keskimäärin 35 vuorokautta, mikä on seitsemän vuorokautta vähemmän kuin edellisellä vuonna. Avoinnaolon kesto nousi vain johtajien ammattiryhmässä (3 vrk). Vastaavasti avoinnaolon kesto laski kaikissa muissa ammattiryhmissä; eniten muualla luokittelemattomien (-67 vrk), prosessi- ja kuljetustyöntekijöiden (-14 vrk) sekä sotilaiden (-11 vrk) ryhmissä. Nopeimmin täyttyivät sotilaiden (22 vrk), toimisto- ja asiakaspalvelutyöntekijöiden (25 vrk), erityisasiantuntijoiden (31 vrk), asiantuntijoiden (32 vrk) sekä johtajien (33 vrk) työpaikat. Työpaikoista 65 % täyttyi työnantajan ilmoittamaan määräaikaan mennessä.

Taulukko 2. TE-toimistoihin ilmoitetut avoimet työpaikat ammattiryhmittäin, vuosina 2021 ja 2020

Tabell 2. Lediga jobb som anmälts till arbets- och näringsbyråerna per yrkesgrupp, åren 2021 och 2020

Table 2. Open vacancies reported to Employment and Economic Development Offices by occupational group, in 2021 and 2020

Ammattiryhmä Yrkesgrupp Occupational group	Avoinna olleet työpaikat - Jobb som var lediga - Open vacancies				Muutos % Förändring % Change, % 2020/2021	Avoinna- ol.kesto* Jobbet ledigt* Vacancy duration* 2021
	Vuonna - År - In 2021		Vuonna - År - In 2020			
	Työpaikkaa - Jobb - Vacancies	%	Työpaikkaa - Jobb - Vacancies	%		
Johtajat	6 211	0,6	3 830	0,5	62,2	33
Erytisasiantuntijat	94 509	8,9	73 244	9,9	29,0	31
Asiantuntijat	141 145	13,3	102 171	13,8	38,1	32
Toimisto- ja asiakaspalvelutyöntekijät	42 102	4,0	28 687	3,9	46,8	25
Palvelu- ja myyntityöntekijät	291 815	27,6	192 663	26,0	51,5	35
Maanviljelijät, metsätyöntekijät ym.	9 713	0,9	16 295	2,2	-40,4	43
Rakennus-, korjaus- ja valmistustyöntekijät	193 346	18,3	139 119	18,8	39,0	40
Prosessi- ja kuljetustyöntekijät	102 940	9,7	57 526	7,8	78,9	36
Muut työntekijät	172 642	16,3	126 101	17,0	36,9	37
Sotilaat	48	0,0	65	0,0	-26,2	22
Ammatteihin luokittelemattomat ryhmät	2 892	0,3	1 805	0,2	60,2	43
Yhteensä - Sammanlagt - Total	1 057 363	100,0	741 506	100,0	42,6	35

*Täyttyneiden työpaikkojen keskimääräinen avoinnaolon kesto, vuorokautta

*I genomsnitt tiden då tillsatta jobb var lediga, dygn

*Average vacancy duration for filled vacancies, no. of days

Työ- ja elinkeinotoimistoissa oli avoinna eniten palvelu- ja myyntityöntekijöiden (28 %), rakennus-, korjaus- ja valmistustyöntekijöiden (18 %), muiden työntekijöiden (16 %), asiantuntijoiden (13 %) sekä prosessi- ja kuljetustyöntekijöiden (10 %) ammattiryhmien paikkoja. Edellisestä vuodesta avoimien työpaikkojen määrä väheni ainoastaan maanviljelijöiden ja metsätyöntekijöiden (-40 %) sekä sotilaiden (-26 %) ammattiryhmissä. Avoimet työpaikat lisääntyivät eniten prosessi- ja kuljetustyöntekijöiden (79 %), johtajien (62 %), palvelu- ja myyntityöntekijöiden (52 %) sekä toimisto- ja asiakaspalvelutyöntekijöiden (47 %) ammattiryhmissä.

Työ- ja elinkeinotoimistojen avoimista työpaikoista 1 % oli valtion, 12 % kuntien ja 87 % yksityisten työnantajien ilmoittamia työpaikkoja. Työpaikkojen määrä lisääntyi edellisestä vuodesta yksityisellä sektorilla 44 %, kuntasektorilla 38 % ja valtiosektorilla 21 %.

Taulukko 3. TE-toimistoihin ilmoitetut avoimet työpaikat työnantajasektorin mukaan, vuosina 2021 ja 2020

Tabell 3. Lediga jobb som anmälts till arbets- och näringsbyråerna efter arbetsgivarsektor, åren 2021 och 2020

Table 3. Open vacancies reported to Employment and Economic Development Offices by employer sector in 2021 and 2020

Työnantajasektori Arbetsgivarsektor Employer sector	Avoinna olleet työpaikat - Jobb som var lediga - Open vacancies				Muutos %
	Vuonna - År - In 2021		Vuonna - År - In 2020		Förändring %
Employer sector	Työpaikkaa - Jobb -		Työpaikkaa - Jobb -		Change, % 2020/2021
	Vacancies	%	Vacancies	%	
Valtio - Staten - State	11 661	1,1	9 663	1,3	20,7
Kunta, kuntayhtymä - Kommun, samkommun - Municipality, joint municipal board	127 307	12,0	92 442	12,5	37,7
Yksityinen sektori - Privata sektorn - Private sector	918 395	86,9	639 401	86,2	43,6
Yhteensä - Sammanlagt - Total	1 057 363	100,0	741 506	100,0	42,6

Taulukko 4. TE-toimistoihin ilmoitetut avoimet työpaikat työpaikan työajan mukaan, vuosina 2021 ja 2020

Tabell 4. Lediga jobb som anmälts till arbets- och näringsbyråerna efter arbetstid, åren 2021 och 2020

Table 4. Open vacancies reported to Employment and Economic Development Offices by working time, in 2021 and 2020

Työaika Arbetstid Working time	Avoinna olleet työpaikat - Jobb som var lediga - Open vacancies				Muutos %
	Vuonna - År - In 2021		Vuonna - År - In 2020		Förändring %
Working time	Työpaikkaa - Jobb -		Työpaikkaa - Jobb -		Change, % 2020/2021
	Vacancies	%	Vacancies	%	
Säännöllinen kokopäivätyö - Ordinarie heltidsarbete - Regular full-time work	683 813	64,7	497 721	67,1	37,4
2-vuorotyö - Arbete i 2 skift - Two-shift work	4 041	0,4	3 242	0,4	24,6
3-vuorotyö - Arbete i 3 skift - Three-shift work	156 300	14,8	86 739	11,7	80,2
Osapäivätyö - Deltidsarbete - Part-time work	143 128	13,5	103 410	13,9	38,4
Muu osa-aikatyö - Annat arbete på deltid - Other part-time work	70 081	6,6	50 394	6,8	39,1
Yhteensä - Sammanlagt - Total	1 057 363	100,0	741 506	100,0	42,6

Vuonna 2021 avoimista työpaikoista 65 % oli säännöllisiä kokopäivätyöpaikkoja, 0,4 % kaksivuorotyöpaikkoja, 15 % kolmivuorotyöpaikkoja, 14 % osapäivätyöpaikkoja sekä 7 % muita osa-aikatyöpaikkoja, joita ei tehdä viikon kaikkina työpäivinä.

Avoimista työpaikoista 52 % oli tarkoitettu yli vuoden kestäviksi, 31 % yli 3 kuukautta mutta alle vuoden kestäviksi, 15 % oli väliaikaisia (alle 3 kuukautta mutta yli 10 vuorokautta kestäviä) ja 2 % oli tilapäisiä töitä (kesto alle 11 vuorokautta). Yli 12 kuukautta kestävien töiden paikkojen osuus nousi neljä prosenttiyksikköä edellisestä vuodesta. Vastaavasti väliaikaisten paikkojen osuus laski neljä prosenttiyksikköä.

Kuvio 1. Vuoden 2021 aikana avoinna olleet työpaikat täyttymisen syyn mukaan
Figur 1. Jobb som var lediga under 2021 efter tillsättningsorsak
Figure 1. Open vacancies in 2021, by basis for filling the position

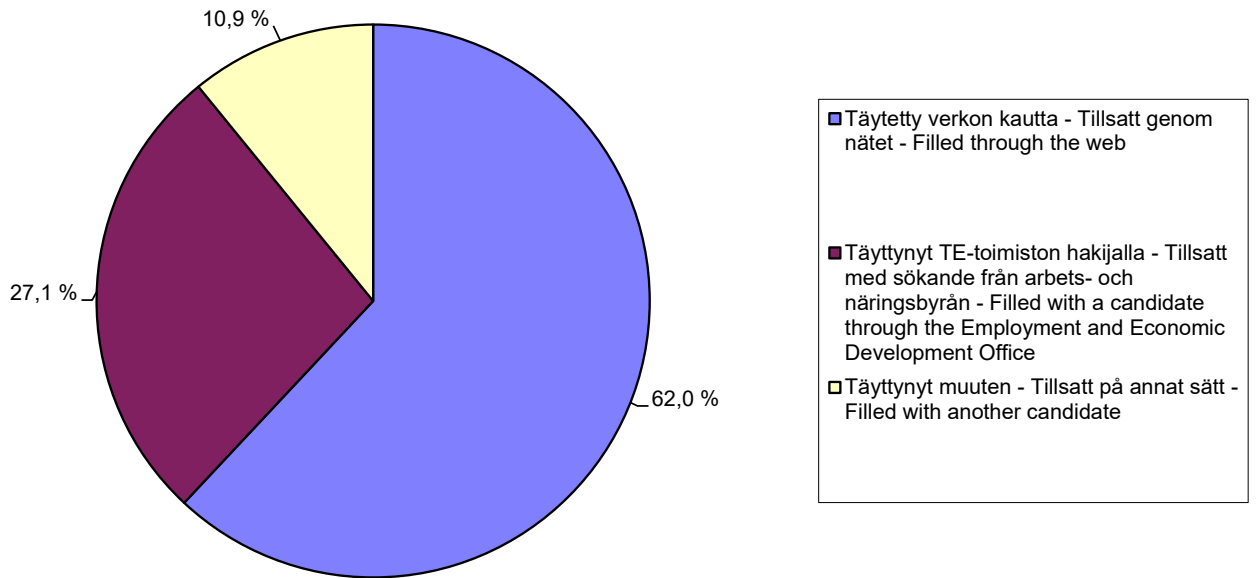

Kuvio 2. Vuoden aikana täyttyneiden työpaikkojen avoinnaolon kesto (vrk) vuosina 2015 – 2021
Figur 2. Tiden (dygn) då jobb som tillsattes under året var lediga åren 2015 – 2021
Figure 2. Vacancy duration for vacancies filled in 2015 – 2021 (days)

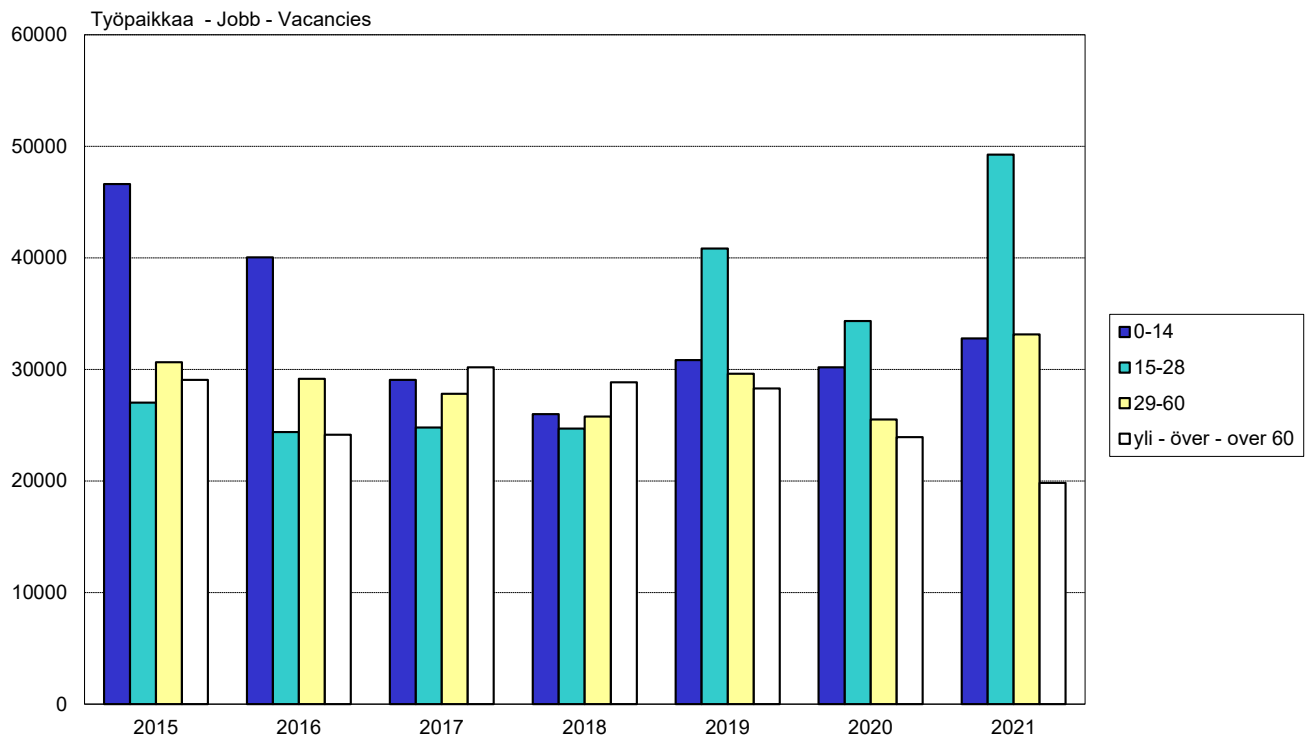

2. Työ- ja elinkeinotoimistojen työnhakijat vuonna 2021

2. Arbetssökande vid arbets- och näringsbyråerna år 2021

2. Jobseekers registered at Employment and Economic Development Offices in 2021

Työ- ja elinkeinotoimistoissa oli vuoden 2021 aikana työnhakijana kaikkiaan 885 500 henkilöä¹. Työnhakijoiden määrä oli 179 000 (-17 %) vähemmän kuin edellisellä vuonna. Työnhakijoiden määrä väheni kaikkien ELY-keskusten alueella; eniten Pohjanmaan (-24 %), Etelä-Pohjanmaan (-21 %) ja Etelä-Savon (-21 %) ELY-keskusten alueella. Määrällisesti eniten työnhakijoita oli Uudenmaan ELY-keskuksen alueella (275 600).

Taulukko 5. Työ- ja elinkeinotoimistojen työnhakijat vuosina 2021 ja 2020

Tabell 5. Arbetssökande vid arbets- och näringsbyråerna åren 2021 och 2020

Table 5. Jobseekers registered at Employment and Economic Development Offices in 2021 and 2020

Työnhakijoiden määrä - Antalet arbetssökande - Number of jobseekers						
ELY-keskus NTM-centralen ELY Centre	Vuonna - År - In 2021		Vuonna - År - In 2020		Muutos % Förändring % Change, % 2020/2021	Kesto* Längden* Duration* 2021
	Työnhakijat - Arbetssökande - Jobseekers	%	Työnhakijat - Arbetssökande - Jobseekers	%		
Uusimaa	275 629	31,1	325 422	30,6	-15,3	59
Varsinais-Suomi	76 332	8,6	92 571	8,7	-17,5	56
Satakunta	32 646	3,7	39 780	3,7	-17,9	66
Häme	58 611	6,6	71 220	6,7	-17,7	66
Pirkanmaa	88 619	10,0	105 761	9,9	-16,2	72
Kaakkois-Suomi	47 709	5,4	58 902	5,5	-19,0	68
Etelä-Savo	18 795	2,1	23 667	2,2	-20,6	69
Pohjois-Savo	38 736	4,4	47 148	4,4	-17,8	78
Pohjois-Karjala	30 467	3,4	35 395	3,3	-13,9	88
Keski-Suomi	47 892	5,4	57 727	5,4	-17,0	69
Etelä-Pohjanmaa	25 040	2,8	31 565	3,0	-20,7	55
Pohjanmaa	32 348	3,7	42 720	4,0	-24,3	72
Pohjois-Pohjanmaa	66 713	7,5	79 160	7,4	-15,7	63
Kainuu	11 401	1,3	13 247	1,2	-13,9	92
Lappi	30 303	3,4	34 745	3,3	-12,8	57
Ahvenanmaa	3 199	0,4	3 839	0,4	-16,7	47
Ulkomaat	1 076	0,1	1 652	0,2	-34,9	52
Koko maa - Hela landet - Whole country	885 537	100,0	1 064 544	100,0	-16,8	65

*Päätyneiden työnhakujen kesto, viikkoa

*Längden på avslutade jobbsökningar i veckor

*Duration of completed job-seeking periods, weeks

Työnhakijoista yli viidennes (22 %) kuului palvelu- ja myyntityöntekijöiden ammattiryhmään. Ilman ammattia olevien, opiskelijoiden ja ammatinvaihtajien (ammatteihin luokittelemattomat ryhmät) osuus oli 21 %. 15 % kuului rakennus-, korjaus- ja valmistustyöntekijöiden ammattiryhmään, erityisasiantuntijoiden ryhmän osuus oli 11 %. Työnhakijoiden määrä väheni kaikissa ammattiryhmissä; eniten ammatteihin luokittelemattomien (-23 %), erityisasiantuntijoiden (-21 %), asiantuntijoiden (-21 %) sekä johtajien (-18 %) ammattiryhmissä. Työnhakijoiden määrä väheni vähiten sotilaiden (-1 %), maanviljelijöiden ja metsätyöntekijöiden (-6 %) sekä muiden työntekijöiden (-7 %) ryhmissä.

¹ Luvussa ovat mukana työttömien lisäksi ne työnhakijat, jotka työssä tai koulutuksessa ollen etsivät uutta työpaikkaa, lomautetut, lyhennetyllä työviikolla olevat sekä työvoiman ulkopuolella olevat.

Taulukko 6. Työnhakijat ammattiryhmittäin, vuosina 2021 ja 2020
Tabell 6. Arbetsökande per yrkesgrupp, åren 2021 och 2020
Table 6. Jobseekers by occupational group, in 2021 and 2020

Ammattiryhmä Yrkesgrupp Occupational group	Työnhakijoiden määrä - Antalet arbetsökande - Number of jobseekers				
	Vuonna - År - In 2021		Vuonna - År - In 2020		Muutos % Förändring % Change, % 2020/2021
	Työnhakijat - Arbetsökande - Jobseekers	%	Työnhakijat - Arbetsökande - Jobseekers	%	
Johtajat	10 922	1,2	13 266	1,2	-17,7
Erityisasiantuntijat	101 469	11,5	127 972	12,0	-20,7
Asiantuntijat	80 184	9,1	100 880	9,5	-20,5
Toimisto- ja asiakaspalvelutyöntekijät	43 837	5,0	50 708	4,8	-13,6
Palvelu- ja myyntityöntekijät	193 737	21,9	224 430	21,1	-13,7
Maanviljelijät, metsätyöntekijät ym.	14 919	1,7	15 850	1,5	-5,9
Rakennus-, korjaus- ja valmistustyöntekijät	128 629	14,5	148 246	13,9	-13,2
Prosessi- ja kuljetustyöntekijät	61 908	7,0	72 395	6,8	-14,5
Muut työntekijät	64 417	7,3	69 283	6,5	-7,0
Sotilaat	388	0,0	392	0,0	-1,0
Ammatteihin luokittelemattomat ryhmät	185 127	20,9	241 122	22,7	-23,2
Yhteensä - Sammanlagt - Total	885 537	100,0	1 064 544	100,0	-16,8

Työnhakijoista oli alle 25-vuotiaita 15 %, 25-39-vuotiaita 36 % ja yli 40-vuotiaita 50 %. Yli 40-vuotiaiden osuus nousi yhden prosenttiyksikön ja muiden ikäryhmien osuudet pysyivät ennallaan edellisestä vuodesta. Nuorten osuus työnhakijoista vaihteli ELY-keskuksittain Uudenmaan 13 prosentista Pohjois-Pohjanmaan 18 prosenttiin. Ahvenanmaalla nuorten osuus työnhakijoista oli 12 prosenttia. Vuonna 2021 kaikista työnhakijoista oli miehiä 454 400 (51 %) ja naisia 431 100 (49 %). Työnhakijana olleiden miesten määrä väheni edellisestä vuodesta 16 prosenttia ja naisten 18 prosenttia. Kehitys oli hieman parempaa naisilla kaikkien työnhakijoiden tarkastelussa, mutta työttömien työnhakijoiden ryhmässä hieman miehiä heikompaa. (katso sivu 9).

Työnhakijoista perusasteen koulutuksen saaneita oli 18 %, toisen asteen koulutuksen saaneita 52 %, erikoisammattikoulutusasteen suorittaneita 1 % ja korkea-asteen tutkinnon suorittaneita 23 %. Koulutus oli tuntematon 6 %:lla työnhakijoista.

Työnhakijat olivat työnhakijoiden asiakkaina vuoden 2021 aikana noin 1 012 100 eri työnhaun ajan. Jokaista työnhakijaa kohden oli keskimäärin 1,1 työnhakujaksoa. Päättyneiden työnhakujen keskimääräinen kesto oli 65 viikkoa eli noin 15 kuukautta. Kesto oli pidentynyt edellisestä vuodesta 26 viikolla. Pisimpään työnhaut kestivät Kainuun (92 viikkoa), Pohjois-Karjalan (88 viikkoa), Pohjois-Savon (78 viikkoa), Pirkanmaan (72 viikkoa) ja Pohjanmaan (72 viikkoa) ELY-keskusten alueella. Lyhin keskimääräinen kesto oli Etelä-Pohjanmaalla (55 viikkoa), Varsinais-Suomessa (56 viikkoa), Lapissa (57 viikkoa) ja Uudellamaalla (59 viikkoa). Ahvenanmaalla työnhaun keskimääräinen kesto oli 47 viikkoa. Työnhakujen keskimääräistä kestoja ovat pidentäneet muita työnhakujaksoja lyhyempien lomautusten määrän huomattava väheneminen vuoden 2021 aikana.

Vuoden 2021 aikana päättyi 911 500 työnhakujaksoa. Työnhakujakson päättäneistä 435 100 (48 %) sai työtä avoimilta työmarkkinoilta. Osuus on sama kuin edellisellä vuonna. Palveluiden kautta työllistettiin lisäksi 45 400, työvoimakoulutuksen aloitti 47 400 ja muun koulutuksen 27 300, työ-/koulutuskokeilun, valmennuksen, omaehtoisen opiskelun tai kuntouttavan työtoiminnan aloitti yhteensä 89 400, työnhakuun ETA/EU-valtioihin siirtyi 300 työnhakijaa ja työvoiman ulkopuolelle (eläkkeelle, kotityöhön) siirtyi 42 500 hakijaa. Lisäksi 224 100 työnhakujaksoa päättyi niin, ettei TE-toimistolle ilmoitettu syytä.

Taulukko 7. Työnhakujakson päättymisen syyt vuosina 2021 ja 2020
Tabell 7. Orsakerna till att jobbsökningsperioder avslutades åren 2021 och 2020
Table 7. Reasons for the completion of job-seeking periods in 2021 and 2020

Työnhakujakson päättymisen syy - Orsak till att jobbsökningsperioden avslutades - Reason for the completion of the job-seeking period	Päättyneet työnhakujaksot - Avslutade jobbsökningsperioder - Completed job-seeking periods			
	Vuonna - År - In 2021	%	Vuonna - År - In 2020	%
Saanut työtä yleisiltä työmarkkinoilta - Fått arbete på den allmänna arbetsmarknaden - Found employment in the general labour market	435 143	47,7	543 645	47,5
Työllistetty - Sysselsatt - Employed through employment services	45 394	5,0	40 878	3,6
Aloittanut työvoimakoulutuksen - Påbörjat arbetskraftsutbildning - Entered labour market training	47 363	5,2	47 504	4,2
Aloittanut muun koulutuksen - Påbörjat annan utbildning - Entered other training	27 335	3,0	29 729	2,6
Aloittanut kokeilun/valmennuksen, omaehtoisen opiskelun tai kuntouttavan työtoiminnan - Påbörjat prövning/träning, frivilliga studier eller arbetsverksamhet i rehabiliteringssyfte - Entered trials/training, self-motivated studies or rehabilitative work	89 386	9,8	104 429	9,1
Mennyt työnhakuun ETA/EU-valtioon - Rest för att söka arbete i EES/EU-stat - Began job search in an EEA/EU member state	278	0,0	284	0,0
Siirtynyt työvoiman ulkopuolelle - Övergått utanför arbetskraften - Withdrew from the workforce	42 523	4,7	43 453	3,8
Muu syy tai ei tietoa - Annan orsak eller uppgift saknas - Other reason or reason unknown	224 072	24,6	334 067	29,2
Yhteensä - Sammanlagt - Total	911 494	100,0	1 143 989	100,0

Suomen työ- ja elinkeinotoimistoissa oli vuoden 2021 aikana ulkomaalaisia työnhakijoita 106 300, mikä on 4 700 vähemmän kuin vuotta aikaisemmin. Hakijat edustivat noin 200 eri kansalaisuutta. Suurin osa ulkomaalaisista työnhakijoista oli naapurimaista: Virosta 14 500, Venäjältä 11 000 ja Ruotsista 1 800. Muita suuria ryhmiä olivat irakilaiset (8 900), afganistanilaiset (4 600), thaimaalaiset (4 100), syyrialaiset (3 700), somalialaiset (3 500), turkkilaiset (3 100), kiinalaiset (2 700), vietnamilaiset (2 000), iranilaiset (2 000) ja ukrainalaiset (1 900).

Vuonna 2021 työnhakijoina olleista 885 500 henkilöstä oli 628 800 (71 %) ollut työttömänä työnhakijana. Työttömistä oli ollut kokoaikaisesti lomautettuna vuoden aikana 123 900 (20 %), mikä on 60 % vähemmän kuin edellisellä vuonna.

Kuvio 3. Työnhakijoiden määrä vuoden aikana ELY-keskuksittain vuosina 2021 ja 2020
 Figur 3. Antalet arbetssökande under året per NTM-centralen åren 2021 och 2020
 Figure 3. Number of jobseekers during the year, by ELY Centre in 2021 and 2020

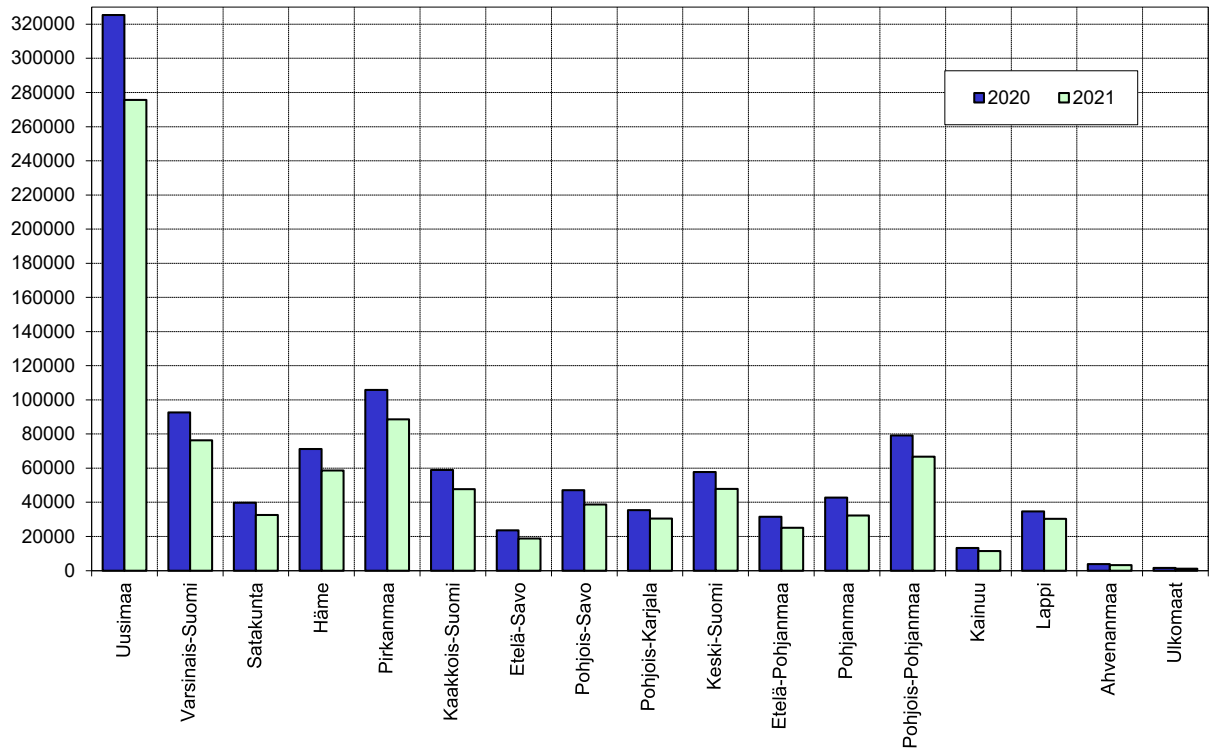

3. Työttömät työnhakijat vuonna 2021

3. Arbetslösa arbetssökande år 2021

3. Unemployed jobseekers in 2021

Vuoden 2021 aikana työnhakijoista oli ollut työttömänä lyhyemmän tai pidemmän aikaa 628 800 henkilöä². Määrä on 207 900 (-25 %) pienempi kuin edellisenä vuonna. Vuoden alussa työttömänä oli 346 400 työnhakijaa ja uusia työttömiä ilmoittautui työ- ja elinkeinotoimistoihin vuoden 2021 aikana 252 200. Vuoden aikana päättyi 184 500 henkilön työttömyys ja vuoden lopussa oli työttömänä 273 400 työnhakijaa, kun lomautetut lasketaan mukaan.

Taulukko 8. Työttömät työnhakijat vuonna 2021 ELY-keskuksittain ja sukupuolen mukaan
Tabell 8. Arbetslösa arbetssökande år 2021 per NTM-centralen och efter kön
Table 8. Unemployed jobseekers in 2021, by ELY Centre and by sex

ELY-keskus	Yhteensä	Miehet	Naiset	Alle 25-vuotiaat
NTM-centralen	Sammanlagt	Män	Kvinnor	Under 25-åriga
ELY Centre	Total	Men	Women	Under 25-year-olds
Uusimaa	200 785	103 339	97 446	26 724
Varsinais-Suomi	54 304	29 415	24 889	8 441
Satakunta	23 159	12 888	10 271	3 841
Häme	42 097	22 929	19 168	6 743
Pirkanmaa	58 654	31 031	27 623	9 707
Kaakkois-Suomi	35 203	19 347	15 856	5 835
Etelä-Savo	13 972	8 040	5 932	2 247
Pohjois-Savo	26 584	15 466	11 118	4 595
Pohjois-Karjala	21 278	12 171	9 107	3 369
Keski-Suomi	33 842	18 879	14 963	6 259
Etelä-Pohjanmaa	17 413	9 814	7 599	3 175
Pohjanmaa	20 670	11 230	9 440	3 402
Pohjois-Pohjanmaa	47 549	26 148	21 401	9 215
Kainuu	7 870	4 678	3 192	1 339
Lappi	22 424	12 817	9 607	3 486
Ahvenanmaa	2 229	1 209	1 020	312
Ulkomaat	781	517	264	36
Koko maa - Hela landet - Whole country	628 832	339 920	288 897	98 729

Eniten työttömiä työnhakijoita oli Uudenmaan (200 800), Pirkanmaan (58 700), Varsinais-Suomen (54 300) ja Pohjois-Pohjanmaan (47 500) ELY-keskusten alueella. Vuoden aikana työttömänä olleiden määrä laski kaikkien ELY-keskusten alueella edelliseen vuoteen verrattuna; eniten Pohjanmaalla (-36 %), Etelä-Pohjanmaalla (-31 %), Varsinais-Suomessa (-26 %), Kaakkois-Suomessa (-26 %), Pohjois-Savossa (-26 %), Pirkanmaalla (-26 %), Etelä-Savossa (-26 %) ja Hämeessä (-26 %). Kainuussa (-22 %), Lapissa (-22 %) ja Uudellamaalla (-22 %) työttömien työnhakijoiden määrä väheni hitaimmin.

Työttömistä työnhakijoista oli vuonna 2021 koko maassa naisia 51 000 vähemmän kuin miehiä. Työttömänä työnhakijana olleiden miesten määrä laski edellisestä vuodesta 23 prosenttia (laskua 98 900) ja naisten 27 prosenttia (laskua 109 000).

²Lukuun sisältyvät kokoaikaisesti lomautetut.

Taulukko 9. Työttömät työnhakijat vuonna 2021 iän ja sukupuolen mukaan

Tabell 9. Arbetslösa arbetssökande år 2021 efter ålder och kön

Table 9. Unemployed jobseekers in 2021, by age and by sex

Ikäryhmä Åldersgrupp Age group	Molemmat sukupuolet - Båda könen - Both sexes			Miehet - Män - Men		Naiset - Kvinnor - Women		
	Henkilöä - Personer - Persons		Henkilöä - Personer - % Persons		Henkilöä - Personer - % Persons		%	
15-24	98 729		15,7		56 975	16,8	41 754	14,5
25-34	154 996		24,6		81 723	24,0	73 266	25,4
35-44	130 592		20,8		67 741	19,9	62 846	21,8
45-54	114 887		18,3		62 076	18,3	52 809	18,3
55+	129 628		20,6		71 405	21,0	58 222	20,2
Yhteensä - Sammanlagt - Total	628 832		100,0		339 920	100,0	288 897	100,0

Työttömistä työnhakijoista oli alle 25-vuotiaita 16 %. Miehillä nuorten osuus työttömistä oli 17 %, mikä on kaksi prosenttiyksikköä suurempi kuin naisilla. Nuorten osuus työttömistä työnhakijoista oli korkein Pohjois-Pohjanmaan (19 %), Keski-Suomen (18 %), Etelä-Pohjanmaan (18 %), Pohjois-Savon (17 %), Kainuun (17 %), Satakunnan (17 %), Kaakkois-Suomen (17 %) ja Pirkanmaan (17 %) ELY-keskusten alueella. Alhaisin nuorten osuus oli Uudellamaalla (13 %), Varsinais-Suomessa (16 %), Lapissa (16 %), Pohjois-Karjalassa (16 %), Hämeessä (16 %), Etelä-Savossa (16 %) ja Pohjanmaalla (16 %). Ahvenanmaalla nuorten osuus työttömistä työnhakijoista oli 14 %.

Taulukko 10. Työttömät työnhakijat vuonna 2021 koulutuksen ja sukupuolen mukaan

Tabell 10. Arbetslösa arbetssökande år 2021 efter utbildning och kön

Table 10. Unemployed jobseekers in 2021, by level of education and by sex

Koulutus - Utbildning - Education	Molemmat sukupuolet - Båda könen - Both sexes			Miehet - Män - Men		Naiset - Kvinnor - Women		
	Henkilöä - Personer - Persons		Henkilöä - Personer - % Persons		Henkilöä - Personer - % Persons		%	
Perusasteen koulutus - Utbildning på grundstadiet - Basic education	117 415		18,7		74 635	22,0	42 780	14,8
Toisen asteen koulutus - Utbildning på andra stadiet - Upper secondary education	326 674		51,9		184 640	54,3	142 034	49,2
Erikoisammattikoulutusasteen koulutus - Utbildning på specialyrkesutbildningsnivå - Post-secondary non-tertiary education	4 135		0,7		2 178	0,6	1 957	0,7
Alin korkea-aste - Utbildning på lägsta högre nivå - Lowest level tertiary education	35 129		5,6		15 300	4,5	19 829	6,9
Korkeakouluaste ja tutkijakoulutus - Högskolenivå och forskarutbildning - Lower and higher degree-level and doctorate level tertiary education	105 340		16,8		43 071	12,7	62 269	21,6
Tuntematon - Ökand - Unknown	40 139		6,4		20 096	5,9	20 028	6,9
Yhteensä - Sammanlagt - Total	628 832		100,0		339 920	100,0	288 897	100,0

Vuonna 2021 työttöminä työnhakijoina olleista 19 % oli saanut perusasteen, 52 % toisen asteen ja 22 % korkea-asteen koulutuksen. Perusasteen koulutuksen suorittaneiden osuus nousi kaksi prosenttiyksikköä edellisestä vuodesta. Työttömillä naisilla oli miehiä korkeampi koulutustaso. Naisista 49 % oli suorittanut toisen asteen ja 28 % korkea-asteen koulutuksen. Työttömillä miehillä vastaavat osuudet olivat 54 % ja 17 %.

Työttömistä työnhakijoista oli vuoden 2021 aikana ulkomaalaisia 75 400, mikä on 8 100 (-10 %) vähemmän kuin vuotta aikaisemmin. Ulkomaalaisista työttömistä oli miehiä 37 700 ja naisia myös 37 700.

Miesten määrä väheni edellisestä vuodesta 4 800 (-11 %) ja naisten 3 300 (-8 %). Kansalaisuuden mukaan suurimmat ryhmät olivat työttömissä työnhakijoissa vastaavat kuin kaikissa työnhakijoissa lisättyinä intialaisilla ja romanialaisilla (katso sivu 7).

Vuoden 2021 aikana päättyi 563 200 eri työttömyysjaksoa. Jokaista työttömänä ollutta kohden jaksoja oli keskimäärin 1,4 vuoden aikana. Päättyneistä työttömyysjaksoista 292 700 (52 %) johti TE-toimistojen saaman tiedon mukaan henkilön työllistymiseen. Jakson päättymisen syynä oli 268 200 (48 %) tapauksessa työllistyminen avoimille työmarkkinoille ja 24 600 (4 %) tapauksessa palveluilla työllistymiseen. Työ-/koulutuskokeilun, valmennuksen, omaehtoisen opiskelun tai kuntouttavan työtoiminnan aloittaminen päätti yhteensä 70 900 (13 %) työttömyysjaksoa. Työvoimakoulutuksen aloittaminen päätti 38 200 (7 %) ja muu koulutus 12 400 (2 %) työttömyysjaksoa. Työvoiman ulkopuolelle siirtyi 28 200 (5 %) työtöntä työnhakijaa. Näiden lisäksi päättyi 120 700 työttömyysjaksoa, joiden päättymissyys ei ollut tiedossa työ- ja elinkeinotoimistossa.

Taulukko 11. Vuonna 2021 päättyneiden työttömyysjaksojen keskimääräinen kesto

Tabell 11. Genomsnittlig längd på arbetslöshetsperioder som avslutades år 2021

Table 11. Average duration of completed spells of unemployment in 2021

ELY-keskus	Molemmat sukupuolet	Miehet	Naiset
NTM-centralen	Båda könen	Män	Kvinnor
ELY Centre	Both sexes	Men	Women
Keskimäärin viikkoa - I genomsnitt i veckor - Weeks, on average			
Uusimaa	26	27	24
Varsinais-Suomi	20	21	19
Satakunta	22	24	21
Häme	24	25	22
Pirkanmaa	23	25	21
Kaakkois-Suomi	22	24	21
Etelä-Savo	23	25	21
Pohjois-Savo	22	23	20
Pohjois-Karjala	25	25	23
Keski-Suomi	23	24	22
Etelä-Pohjanmaa	17	19	14
Pohjanmaa	20	21	18
Pohjois-Pohjanmaa	23	24	21
Kainuu	20	21	17
Lappi	20	21	19
Ahvenanmaa	25	26	25
Ulkomaat	25	24	26
Koko maa -			
Hela landet -			
Whole country	23	24	21

Vuonna 2021 päättyneiden yhtäjaksoisten työttömyysjaksojen keskimääräinen kesto oli 23 viikkoa eli yli viisi kuukautta. Keskimääräinen kesto pitenee kahdeksalla viikolla edellisestä vuodesta. Naisilla työttömyys kesti keskimäärin lyhyemmän ajan (21 viikkoa) kuin miehillä (24 viikkoa). Työttömyyden hieman lyhyemmän keston vuoksi naisia oli työttömänä työnhakijana vuonna 2021 keskimäärin kuukauden lopussa selvästi vähemmän (129 100) kuin miehiä (169 500). Myös uusista työttömistä työnhakijoista oli naisia (57 000) selvästi vähemmän kuin miehiä (63 800).

Työttömyysjaksot ovat sitä pidempiä, mitä vanhemmasta työttömien ryhmästä on kysymys. Nuorilla alle 25-vuotiailla työttömyysjaksot olivat lyhimmät, keskimäärin 16 viikkoa. 50-60-vuotiailla työttömyys kesti keskimäärin 26 viikkoa (kuusi kuukautta) ja yli 60-vuotiailla 51 viikkoa (vajaa vuosi). Alueittain tarkastellen työttömyysjaksot olivat pisimmät Uudenmaan (26 viikkoa), Pohjois-Karjalan (25 viikkoa) ja Hämeen (24 viikkoa) ELY-keskusten alueella. Lyhimpiä työttömyysjaksot olivat Etelä-Pohjanmaalla (17 viikkoa), Varsinais-Suomessa (20 viikkoa), Pohjanmaalla (20 viikkoa), Kainuussa (20 viikkoa) ja Lapissa (20 viikkoa). Keskimääräinen kesto oli noussut kaikilla ELY-keskusalueilla edellisestä vuodesta; eniten Uudellamaalla (11 viikkoa), Hämeessä (9 viikkoa), Pohjois-Karjalassa (9 viikkoa) ja Pohjois-Pohjanmaalla (9 viikkoa).

Vuoden 2021 aikana pitkäaikaistyöttömiä (henkilöitä, joiden työttömyys oli kestänyt yhtäjaksoisesti yli vuoden) oli 178 500. Määrä on 28 % kaikkien työttömien työnhakijoiden määrästä. Pitkäaikaistyöttömistä oli miehiä 59 % ja naisia 41 %. Osuudet säilyivät ennallaan edellisestä vuodesta. Pitkäaikaistyöttömistä 11 800 (7 %) oli alle 25-vuotiaita. Uusia pitkäaikaistyöttömiä tuli vuoden aikana 89 000 ja pitkäaikaistyöttömyyksiä päättyi 72 900.

Työttömistä työnhakijoista 21 %:lla ammattia ei ollut määritelty. Muut työttömien työnhakijoiden suurimmat ammattiryhmät olivat; palvelu- ja myyntityöntekijät (20 %), rakennus-, korjaus- ja valmistustyöntekijät (16 %) sekä erityisasiantuntijat (11 %). Kaikista työttömistä miehistä 27 % tuli rakennus-, korjaus- ja valmistustyöntekijöiden ryhmästä, prosessi- ja kuljetustyöntekijöitä 11 %, palvelu- ja myyntityöntekijöitä (11 %) ja erityisasiantuntijoita oli 10 %. Kaikista työttömistä naisista 31 % oli jäänyt työttömäksi palvelu- ja myyntityöntekijöiden ryhmästä, erityisasiantuntijoita oli 13 % ja asiantuntijoita 10 %. Sekä naisia että miehiä tuli 21 % ammatteihin luokittelemattomista ryhmistä.

Vuonna 2021 ennen työttömyyden alkamista 65 % oli ollut työssä ja 35 % työvoiman ulkopuolella. Työstä tulleiden osuus oli laskenut ja työvoiman ulkopuolelta tulleiden vastaavasti noussut 11 prosenttiyksikköä. Työvoiman ulkopuolelta tulleista työttömistä 57 900 (11 % kaikista työttömistä) oli ollut koulussa tai opiskelemassa ennen työttömäksi joutumistaan. Palkattomasta kotitaloustyöstä tuli 4 % ja ase- tai siviilipalveluksesta 2 %. Työttömistä miehistä 67 % oli ollut ennen työttömyyden alkamista työssä ja naisista 62 %. Työttöminä olleista miehistä 11 % ja naisista 12 % tuli koulusta tai opiskelemasta. Työssä olleiden osuuden huomattava lasku alkaneissa työttömyysjaksoissa johtui koronapandemian aiheuttamien rajoitusten purkamisesta, jolloin erityisesti kokoaikaisesti lomautettujen määrä laski huomattavasti.

Taulukko 12. Työttömät työnhakijat ammattiryhmittäin ja sukupuolen mukaan vuonna 2021

Tabell 12. Arbetslösa arbetssökande efter yrkesgrupp och kön år 2021

Table 12. Unemployed jobseekers by occupational group and sex 2021

Ammattiryhmä Yrkesgrupp Occupational group	Molemmat sukupuolet - Båda könen - Both sexes	Miehet - Män - Men		Naiset - Kvinnor - Women		Alle 25-vuotiaat - Under 25 år - Under 25-year-olds		%
	Henkilöä - Personer - Persons	Henkilöä - Personer - % Persons	Henkilöä - Personer - % Persons	Henkilöä - Personer - % Persons	Henkilöä - Personer - % Persons	Henkilöä - Personer - %		
Johtajat	7 185	1,1	4 780	1,4	2 405	0,8	23	0,0
Erytyisasiantuntijat	71 106	11,3	33 726	9,9	37 380	12,9	2345	2,4
Asiantuntijat	55 193	8,8	26 919	7,9	28 274	9,8	4100	4,2
Toimisto- ja asiakaspalvelutyöntekijät	30 984	4,9	8 577	2,5	22 407	7,8	2680	2,7
Palvelu- ja myyntityöntekijät	127 112	20,2	36 689	10,8	90 423	31,3	18580	18,8
Maanviljelijät, metsätyöntekijät ym.	11 422	1,8	5 960	1,8	5 462	1,9	682	0,7
Rakennus-, korjaus- ja valmistustyöntekijät	101 878	16,2	89 986	26,5	11 892	4,1	16325	16,5
Prosessi- ja kuljetustyöntekijät	45 773	7,3	37 919	11,2	7 854	2,7	4176	4,2
Muut työntekijät	45 690	7,3	24 552	7,2	21 138	7,3	3934	4,0
Sotilaat	297	0,0	263	0,1	34	0,0	128	0,1
Ammatteihin luokittelemattomat ryhmät	132 192	21,0	70 549	20,8	61 628	21,3	45756	46,3
Yhteensä - Sammanlagt - Total	628 832	100,0	339 920	100,0	288 897	100,0	98 729	100,0

Kuvio 4. Alkaneet työttömyysjaksot työttömyyttä edeltäneen toiminnan mukaan vuonna 2021
Figur 4. Påbörjade arbetslöshetsperioder efter verksamhet som föregick arbetslösheten år 2021
Figure 4. New spells of unemployment in 2021, by activity preceding unemployment

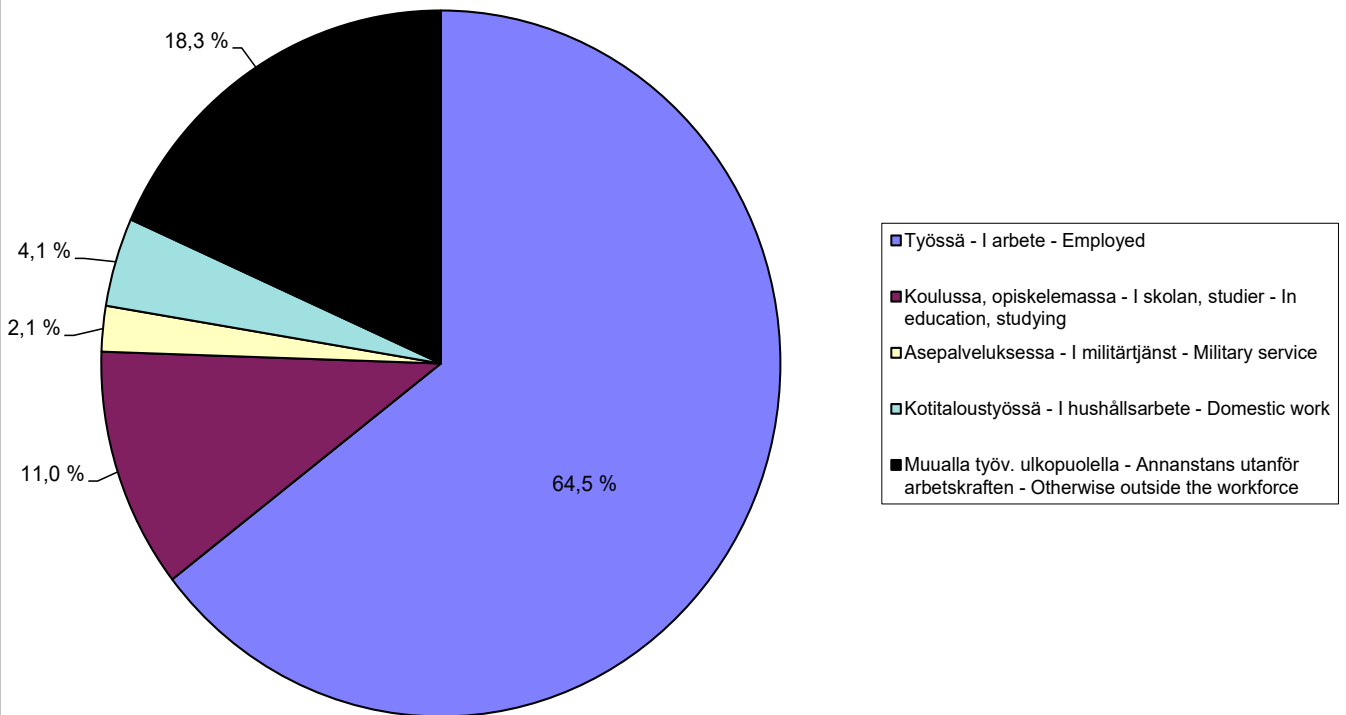

Kuvio 5. Päättyneet työttömyysjaksot työttömyyden päättymisen syyn mukaan vuonna 2021
Figur 5. Avslutade arbetslöshetsperioder efter orsak till att arbetslösheten upphörde år 2021
Figure 5. Completed spells of unemployment in 2021, by reason for completion

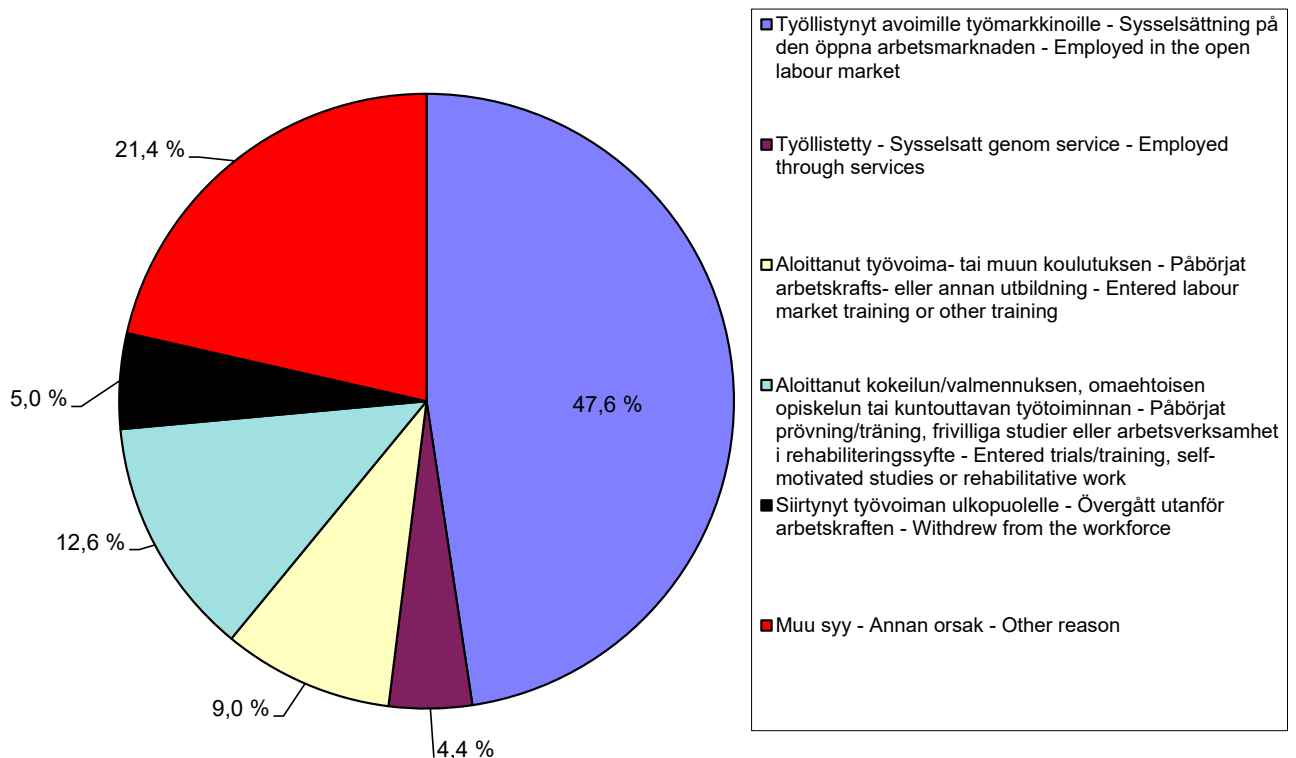

Liite – Bilaga – Appendix

Elinkeino-, liikenne- ja ympäristökeskus – ELY-keskus Närings-, trafik- och miljöcentralen – NTM-centralen Centre for Economic Development, Transport and the Environment – ELY Centre

Uusimaa - Nyland - Uusimaa

Varsinais-Suomi - Egentliga Finland - Southwest Finland

Satakunta - Satakunta - Satakunta

Häme - Tavastland - Häme

Pirkanmaa - Birkaland - Pirkanmaa

Kaakkois-Suomi - Sydöstra Finland - Southeast Finland

Etelä-Savo - Södra Savolax - South Savo

Pohjois-Savo - Norra Savolax - North Savo

Pohjois-Karjala - Norra Karelen - North Karelia

Keski-Suomi - Mellersta Finland - Central Finland

Etelä-Pohjanmaa - Södra Österbotten - South Ostrobothnia

Pohjanmaa - Österbotten - Ostrobothnia

Pohjois-Pohjanmaa - Norra Österbotten - North Ostrobothnia

Kainuu - Kajanaland - Kainuu

Lappi - Lappland - Lapland

Ahvenanmaa - Åland - Åland

Ulkomaat - Utland - Abroad

Ammattiryhmä – Yrkesgrupp – Occupational group

Johtajat
Chefer
Managers

Erityisasiantuntijat
Specialister
Professionals

Asiantuntijat
Experter
Technicians and associate professionals

Toimisto- ja asiakaspalvelutyöntekijät
Kontors- och kundtjänstpersonal
Clerical support workers

Palvelu- ja myyntityöntekijät
Service- och försäljningspersonal
Service and sales workers

Maanviljelijät, metsätyöntekijät ym.
Jordbrukare, skogsarbetare m.fl.
Skilled agricultural, forestry and fishery workers

Rakennus-, korjaus- ja valmistustyöntekijät
Byggnads-, reparations- och tillverkningsarbetare
Craft and related trades workers

Prosessi- ja kuljetustyöntekijät
Process- och transportarbetare
Plant and machine operators, and assemblers

Muut työntekijät
Övriga arbetstagare
Elementary occupations

Sotilaat
Militärer
Armed forces

Ammatteihin luokittelemattomat ryhmät
Okänd
Unknown

Työttömien työnhakijoiden virrat ja varannot vuonna 2021
 Arbetslösa arbetssökandes flöden och reserver år 2021
 Unemployed jobseekers' flows and reserves in 2021

VVK1 15.2.2022 11.29.09

Virrat eri kestoiseen työttömyyteen ja työttömyydestä ulos
 aikavälillä 01/2021 - 12/2021

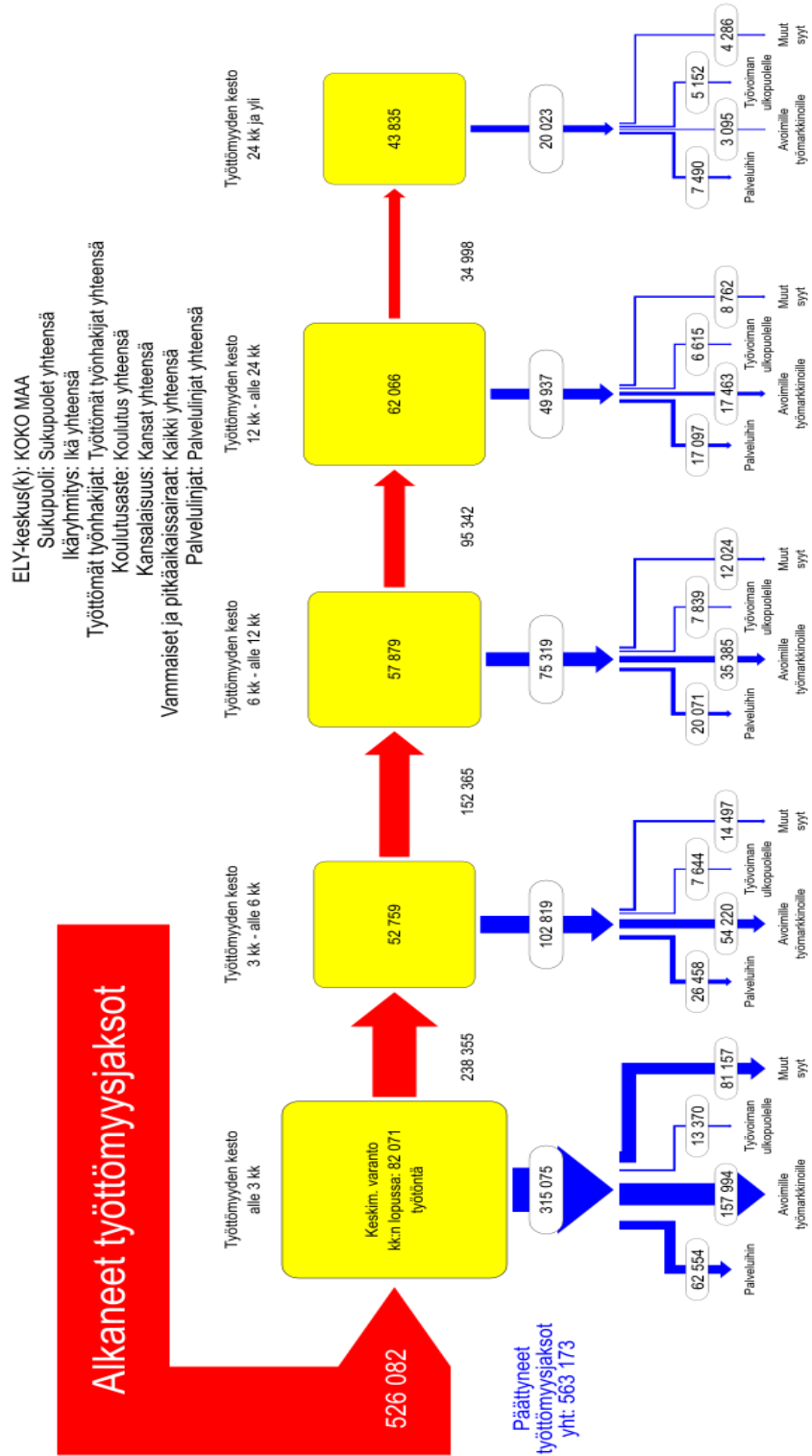

Lähde: Työ- ja elinkeinoministeriö, Työnvälitystilasto

Flöden till arbetslöshet av olika varaktighet och ut ur arbetslösheten under tiden 01/2021 - 12/2021

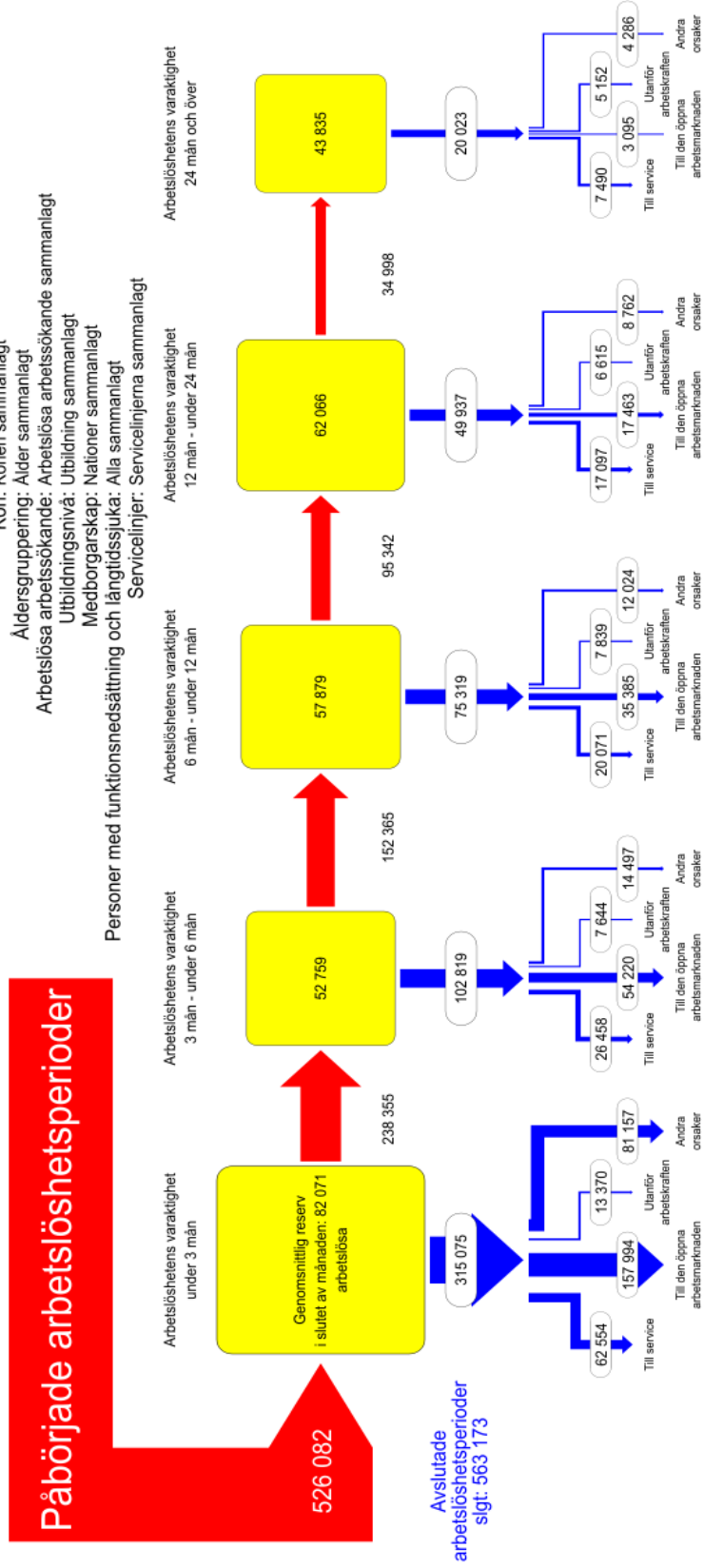

Flows into unemployment of varying duration and out of unemployment over time period 01/2021 - 12/2021

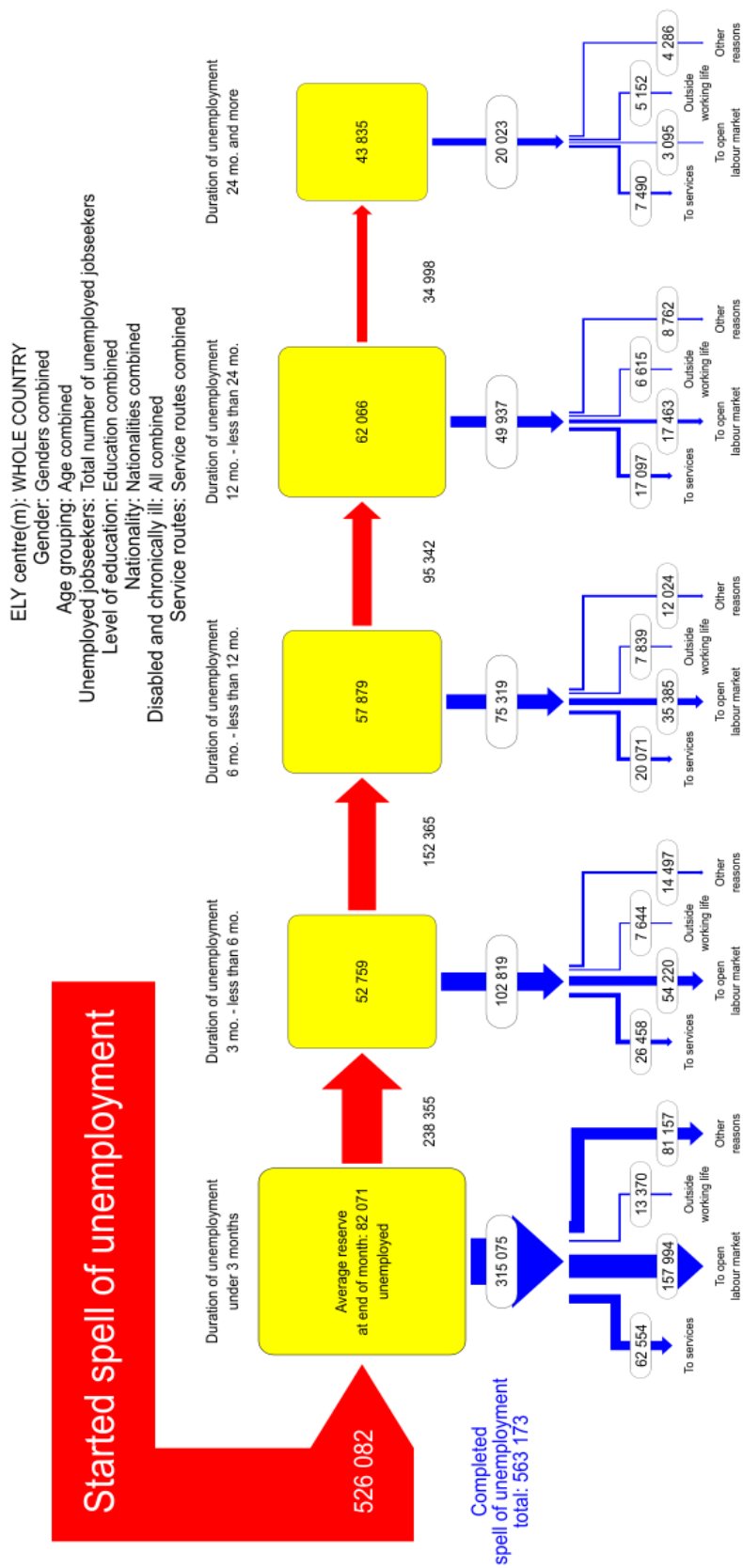

Avoimien työpaikkojen virrat ja varannot vuonna 2021
Lediga jobs flöden och reserver år 2021
Open vacancies' flows and reserves in 2021

VVK3 15.2.2022 11.37.21

Avoimeksi ilmoitettujen työpaikkojen täyttymiset ja avoinna olon pitkittyminen aikavälillä 01/2021 - 12/2021

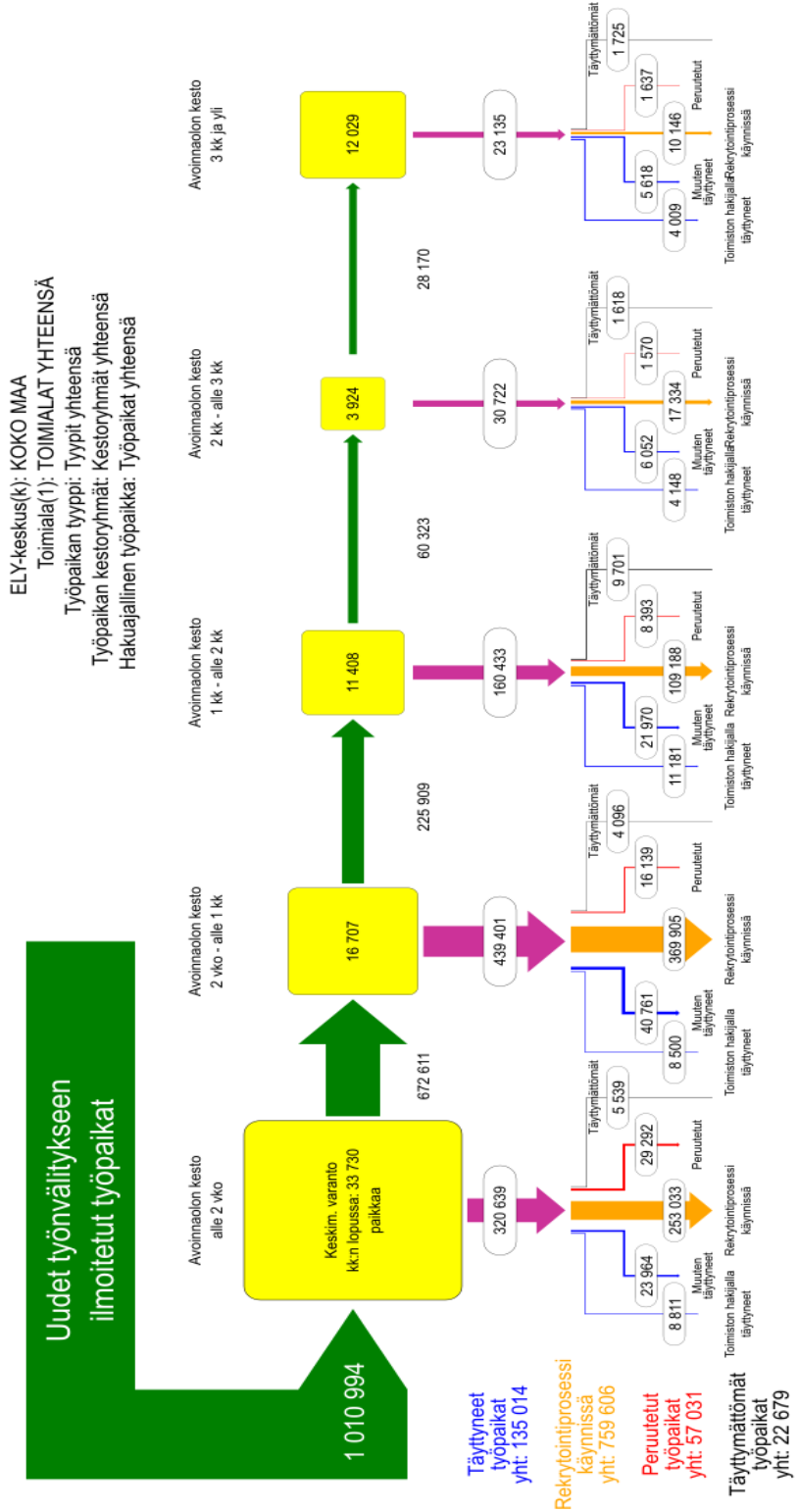

Tillsättandet av jobb som anmäls som lediga och förlängd tid då jobbet är ledigt under tiden 01/2021 - 12/2021

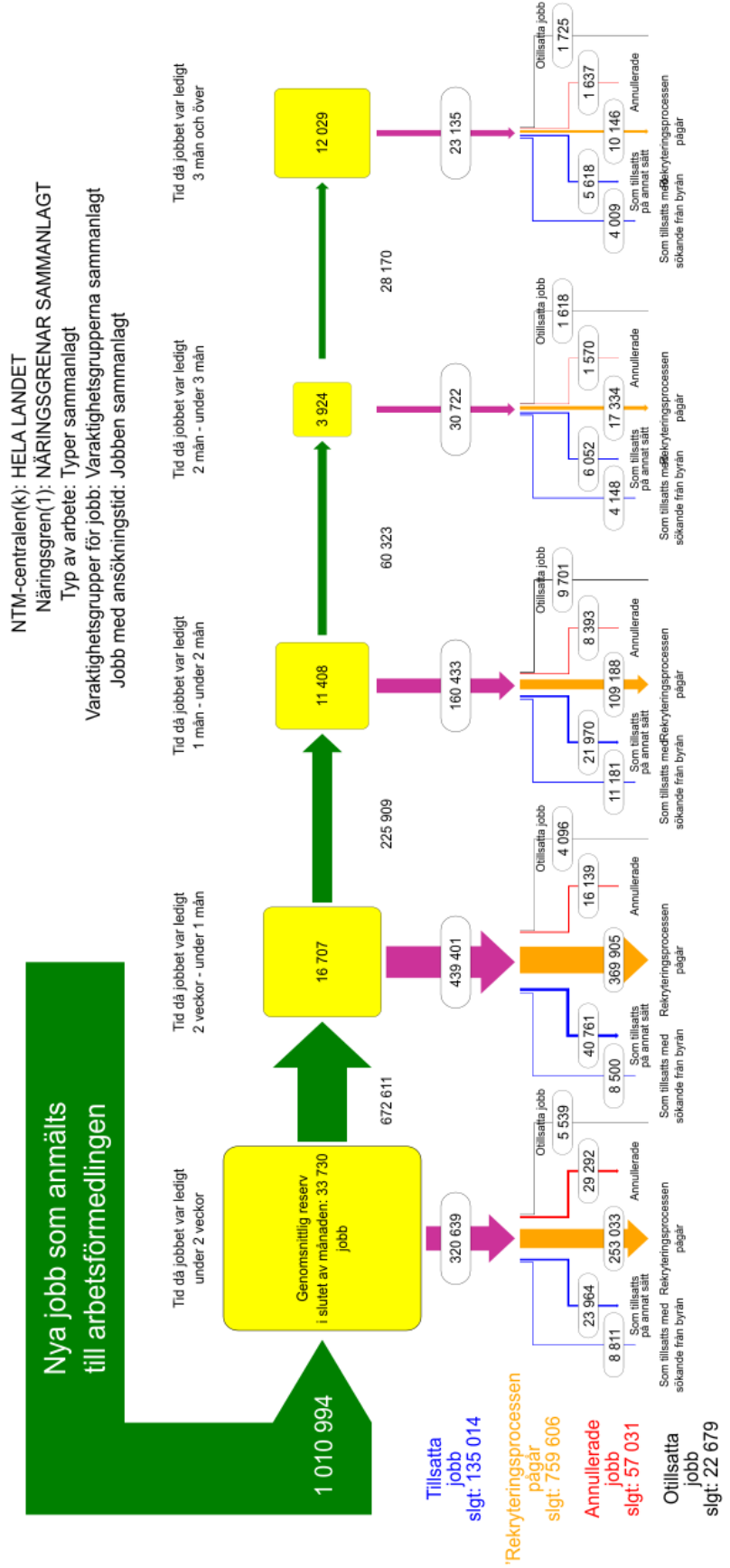

Filling of vacancies made available and prolongation of availability over time period 01/2021 - 12/2021

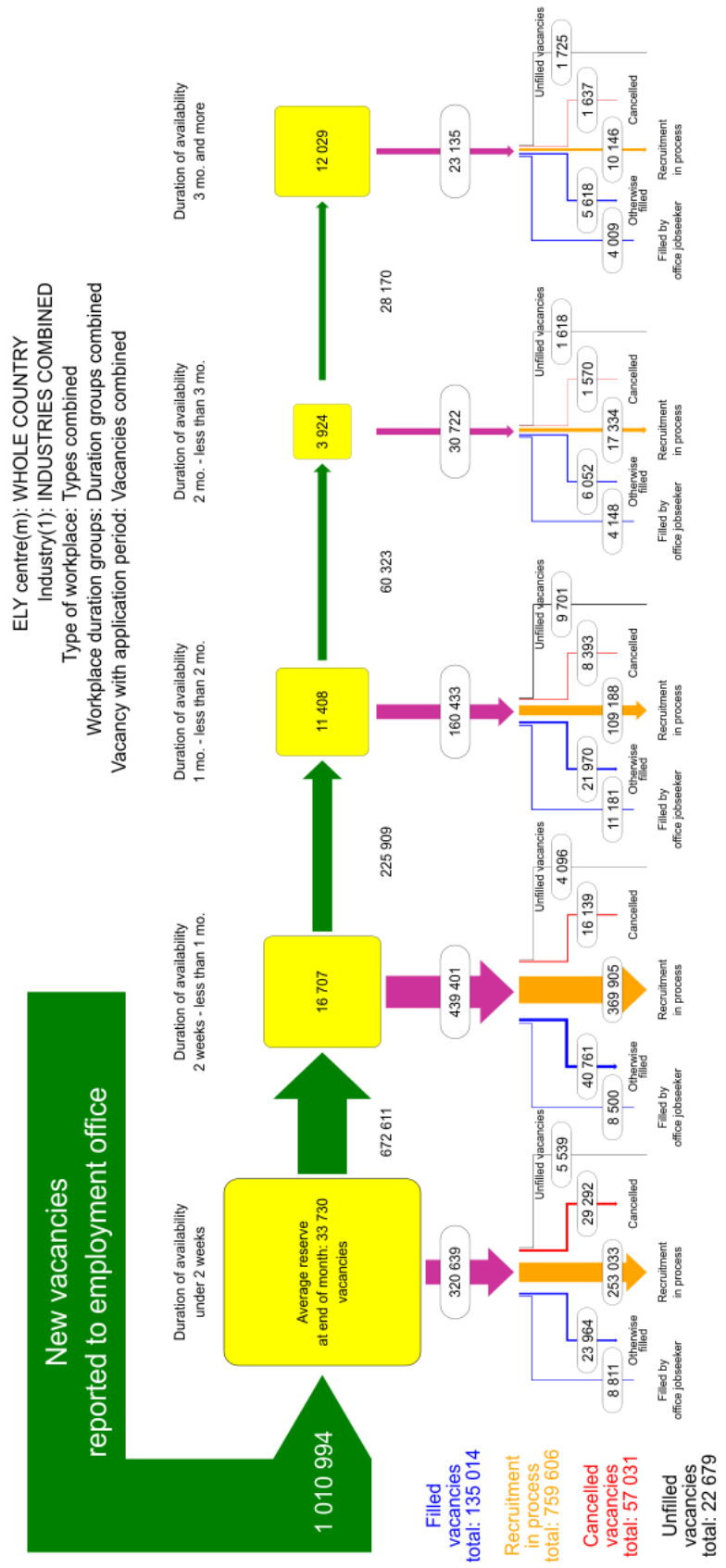



Työ- ja elinkeinoministeriö
Arbets- och näringsministeriet

Työ- ja elinkeinoministeriö
PL 32, 00023 Valtioneuvosto

Arbets- och näringsministeriet
PB 32, 00023 Statsrådet

Ministry of Economic Affairs and Employment
P.O. Box 32, FI-00023 Government, Finland

TEM Tilastotiedote 2022:2
ANM Statistisk rapport 2022:2
MEAE Statistical Summary 2022:2

Suomen virallinen tilasto
Finlands Officiella statistik
Official Statistics of Finland

Työmarkkinat 2022
Arbetsmarknaden 2022
Labour Market 2022

Lisätietoja / Ytterligare Upplysningar / More information:

Työ- ja elinkeinoministeriö
Työllisyys ja toimivat markkinat -osasto

Arbets- och näringsministeriet
Avdelningen för sysselsättning och fungerande marknader

Ministry of Economic Affairs and Employment
Employment and Well-Functioning Markets Department

Petri Syvänen
+358 29 504 8050

Kaisa-Mari Kuusela
+358 29 504 8294

etunimi.sukunimi@gov.fi
temtyonvalitystilasto@gov.fi

Työnvälitystilaston kuvaus ja laatuseloste:
www.tem.fi/tilaston-julkistamispaivat-kuvaus-ja-laatuseloste
Beskrivning av och kvalitetsbeskrivning för
arbetsförmedlingsstatistiken:
www.tem.fi/sv/publiceringsdagar-for-statistiska-uppgifter-bekrivning-och-kvalitetsbeskrivning
Description and quality description of the
Employment Service Statistics:
www.tem.fi/en/release-dates-of-statistics-and-description-and-quality-description

www.tem.fi/tyollisyyskatsaus-ja-tyonvalitystilasto
www.tem.fi/sv/sysselsattningsoversikt-och-arbetsformedlingsstatistik
www.tem.fi/en/employment-bulletin-and-employment-service-statistics

ISSN 1796-0479
Suomen virallinen tilasto (verkkojulkaisu)

ISSN 1797-3732
TEM Tilastotiedote (verkkojulkaisu)
